

7-C. 20-4-1476

Int. Cl.²: A45F

205363



MODELO DE UTILIDAD

por "UNA BOLSA AUXILIAR DESMONTABLE", a favor de Don José Rafael Puig, de nacionalidad española y residente en Barcelona, calle La Cruz, nº 35 .- - - - -

MEMORIA DESCRIPTIVA

5 El presente modelo de utilidad, hace referencia a una bolsa auxiliar desmontable constitutiva de un elemento accesorio para mochilas de cualquier tipo, siendo aptas para separarlas o incorporarlas a los laterales de los sacos de mochila, discrecionalmente a la comodidad del usuario, aportando a dicha finalidad los beneficios de su nueva y acertada práctica.

10 En el aspecto de su manipulación, se caracteriza fundamentalmente por estar dotada la bolsa, que preferentemente será de composición rectangular, de dos lengüetas de cuero provistas de una abertura acolisada que servirán para articularlas a las anillas sustentadoras, que con tal misión se insertan correlativamente en las correspondientes tiras de cuero que como base de fijación, van cosidas a los lugares oportunos

205363



del aludido saco de la mochila. Dando por aceptado que tales bolsas podrán incorporarse a la mochila receptora, en cantidad variable y diversidad de tamaños, así como en las caras de la mochila consideradas como más aptas para éllo.

5 Para el mejor conocimiento de su composición y particularidades, se describe un caso de realización práctica del modelo, sirviendo de referencia la representación del ejemplo consignado en el gráfico que se adjunta.

10 En dicho plano: Las Figs. 1 y 2, dibujan los dos elementos de que se compone vistos por separado respectivamente. Y en la Fig. 3, se esquematiza en situación activa o posición de montaje de la bolsa.

15 Con arreglo a lo diseñado, la bolsa en sí, que preferentemente será de las de tipo de fuelle -4- está configurada según contorno rectangular vertical en cuyas dos caras superior -5- e inferior -6- lleva solidarizadas, en sus aristas posteriores y próximas a sus vértices, los medios sustentadores, que son las cuatro lengüetas -7- de cuero, en las que tienen practicadas una ranuración de colisa vertical -8-. En correlación
20 con este elemento móvil que es la bolsa, el elemento constante y estático está integrado por dos tiras de cuero -9- afianzadas por cosido a la parte más pertinente de la superficie del saco de la mochila. En el ejemplo de la Fig. 1, es concretamente un fragmento de una de las caras laterales de la misma. Ambas tiras -10- de cuero son iguales, y presentan cerca
25 de sus extremos la perforación por donde dan salida y libre movilidad de abatimiento, a dos anillas rectangulares -11- que permanecen en disposición de ser caladas a través de las referidas colisas -8- de las lengüetas de la bolsa.

30 La Fig. 3, esquematiza, como una vez pasadas las anillas por los asideros -7-, se procede a calar a su vez por los salientes de las anillas -11- a una tira -12- hebillada conve-



20536
nientemente, para cerrar y afianzar el primer calado de las anillas, en la forma que se dibuja en el empalme inferior de la misma figura.

5 Descrito suficientemente el objeto de la invención, es de hacer notar que al ser llevado a la práctica podrán variar las formas, dimensiones, proporción y disposición de los distintos elementos, así como los materiales utilizados, sin que por ello se altere, ni modifique su esencialidad.

- N O T A -

10 Se reivindica como objeto del presente Modelo de Utilidad:

15 1ª.- Una bolsa auxiliar desmontable, que se caracteriza porque siendo del tipo de fuelle y teniendo una configuración rectangular en posición vertical, presenta en las dos aristas posteriores de sus dos lados superior e inferior, el aditamento de un par de apéndices de cuero en forma de lengüeta, provistas cada una de una abertura de colisa centrada en el sentido longitudinal, de dimensiones coincidentes con las de sendas anillas que deberán calar por dichas aberturas en orden a su misión sustentadora.

20 2ª.- Una bolsa auxiliar desmontable según la reivindicación 1ª que se caracteriza por complementarse con dos tiras de cuero que cosidas en el lugar pertinente del saco de la mochila, son portadoras cada una, en sus respectivos extremos de las dos anillas que se citan como sustentadoras de la bolsa, y que después de caladas, reciben el paso y segundo calado de una brida equipada con una hebilla, siendo el cierre de dichas bridas, lo que consolida la fijación de la bolsa a la mochila.

205363



3º.- UNA BOLSA AUXILIAR DESMONTABLE.-

La presente memoria descriptiva, consta de cuatro hojas escritas a máquina por una sola de sus caras y otra de dibujos que la ilustran.

Madrid, 19 de Agosto de 1974 -



fig.1

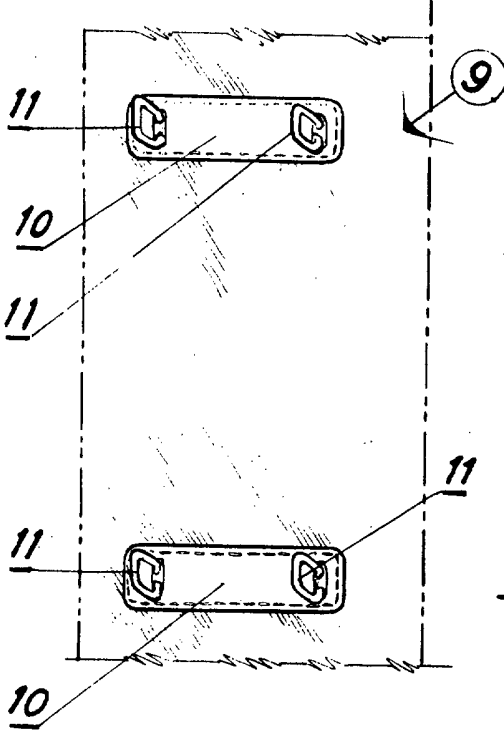

fig.2

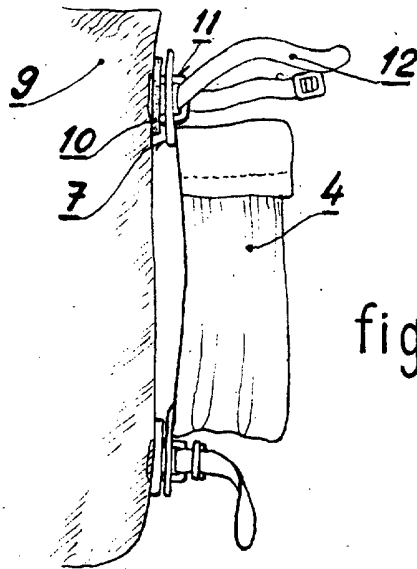
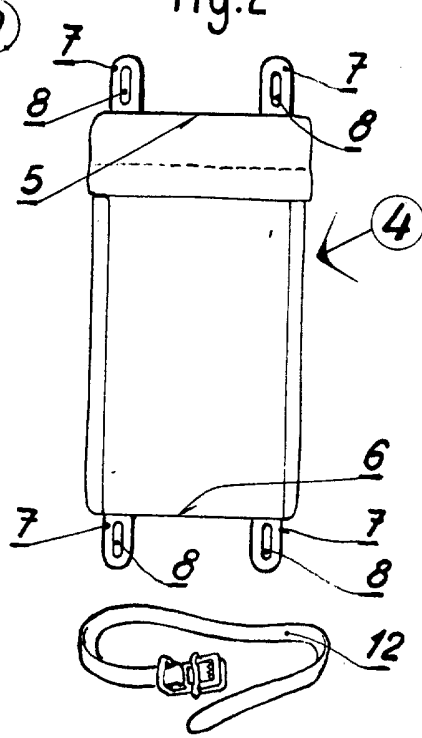

fig.3

Escala variable

Fernando Peraire