

205242

112



Int. Cl.:

A44C

## memoria descriptiva

CLASE DE  
REGISTRO

Un Modelo de Utilidad, por veinte años en España.

NOMBRE Y  
NACIONA-  
LIDAD DEL  
SOLICITANTE

WILHELM GIESE.  
-Nacionalidad alemana-.

RESIDENCIA  
Y DOMICILIO

6580 Idar - Oberstein 2  
(ALEMANIA FEDERAL).

OBJETO

"ENGASTE DE PIEDRA DE ANILLO PARA ANILLOS DE MONOGRAMA".

Prioridad

Solicitud del Modelo de Utilidad Alemán. nº 73 30411 del  
21 de Agosto de 1973.

205242

12/4/1974  
- 1 -

1  
  
  
5  
  
  
10  
  
  
15  
  
  
20  
  
  
25  
  
  
30

El presente modelo de utilidad se refiere a un engaste de piedra de anillo para anillos de monograma.

La problemática consiste en hacer accesibles tales anillos de monograma a un mayor círculo de consumidores cumplimentar las crecientes exigencias individuales del mercado y actuar estabilizando los precios por fabricación más racional.

Los anillos de monograma convencionales con piedra preciosa, a causa de la confección extraordinaria, que requiere tiempo y gastos, sólo permite el acceso a un círculo de compradores limitado. Este inconveniente de la fabricación tampoco puede compensarse por reservas de almacén correspondientemente mayores del comercio especializado y de distribución, ya que la gran cantidad de posibilidades de combinación en las iniciales sobrepasa la competencia de la función del comercio y su fuerza financiera.

Por constitución más ingeniosa y disposición más flexible se eliminan los inconvenientes de las soluciones hasta ahora conocidas.

El monograma de piedra preciosa se compone según el modelo de utilidad, de dos elementos de piedra preciosa (2), de los que en cada caso un perfil aloja una letra del posterior monograma. Las iniciales están grabadas en las piedras preciosas. La forma de los elementos de piedra preciosa es preferentemente triangular o cuadrada.

El montaje con rapidez de segundos de los elementos de piedra preciosa (2) en los engastes (1) de anillo se efectúa, bien/mediante un resorte de hoja constituido como placa (3) de fondo, mediante placas magnéticas (5,6) o por



1 simple enlace de pegamento. Para el engaste de la placa de  
fondo muelleante, en el engaste de anillo (1) están previs-  
tas correspondientes ranuras o prominencias de apéndice. Co-  
mo compensación de fabricación puede encontrar utilización  
5 una capa intermedia (4) elástica. El engaste (1) de anillo  
está constituido de tal modo que el lugar de unión de los -  
dos elementos (2) de piedra preciosa se recubre por una re-  
gleta, según la hoja 1 de los dibujos. En lugar de la placa  
de fondo (3) también puede ponerse una cubeta de fondo, que  
10 recibe la piedra.

El principio de combinación realizable con redu-  
cido gasto de fabricación y disposición hace posible, en -  
todas las versiones de montaje indicadas, una unidad esté-  
tica de cierre formal. Para la explicación del principio, el  
15 objeto del modelo de utilidad se ha ilustrado detalladamen-  
te en los dibujos adjuntos (hoja 1 y 2).

N O T A

=====

20 El presente Modelo de Utilidad consta de las si-  
guientes reivindicaciones:

1.- Engaste de piedra de anillo para anillos de  
monograma, caracterizado porque el monograma está consti-  
tuido por dos elementos de piedra preciosa grabados.

25 2.- Engaste de piedra de anillo según la reivin-  
dicación 1, caracterizado porque como placa de fondo se -  
utiliza un resorte de hoja.

30 3.- Engaste de piedra de anillo según las reivin-  
dicaciones 1 y 2, caracterizado porque para la sujeción del  
resorte de hoja están dispuestas en el engaste de piedra de

205242

12



- 3 -

1 anillo, correspondientes ranuras, muescas o prominencias de apéndice.

5 4.- Engaste de piedra de anillo según la reivindicación 1, caracterizado porque el lugar de enlace entre los dos elementos de piedra preciosa está recubierto por una regleta.

10 5.- Engaste de piedra de anillo según las reivindicaciones 1 y 2, caracterizado porque entre los elementos de piedra preciosa y el resorte de hoja está inserta una placa elástica.

6.- Engaste de piedra de anillo según la reivindicación 1, caracterizado porque para la sujeción de los elementos de piedra preciosa grabados están dispuestas placas magnéticas en el engaste de piedra de anillo.

15 7.- Engaste de piedra de anillo según las reivindicaciones 1 y 6, caracterizado porque los elementos de piedra preciosa grabados están pegados sobre placas de hierro.

20 8.- Engaste de piedra de anillo según las reivindicaciones 1 y 6, caracterizado porque los elementos de piedra preciosa grabados están pegados sobre las placas magnéticas y las placas de hierro están dispuestas en los engastes de piedra de anillo.

25 9.- Engaste de piedra de anillo según la reivindicación 1, caracterizado porque los elementos de piedra preciosa grabados están pegados directamente en los engastes de piedra de anillo.

30 10.- "Engaste de piedra de anillo para anillos de monograma".

207242



1  
5  
10  
15  
20  
25  
30

Según se describe y reivindica en la adjunta memoria descriptiva y se ilustra en los planos anexos, constando la memoria de cuatro hojas foliadas y escritas a máquina por una sola de sus caras.

Madrid, a

12 AGO 1974

CARLOS ROEB  
P. P.

Fdo: Carlos Pérez



1914

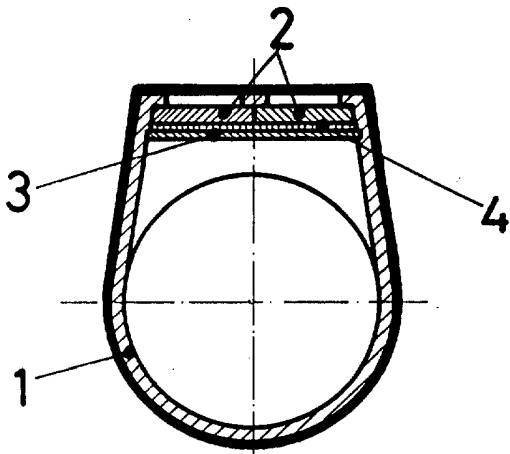

Fig. 1

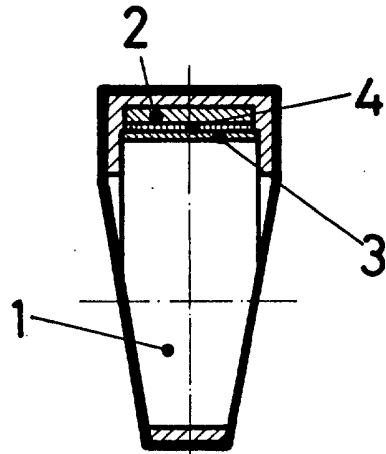

Fig. 2

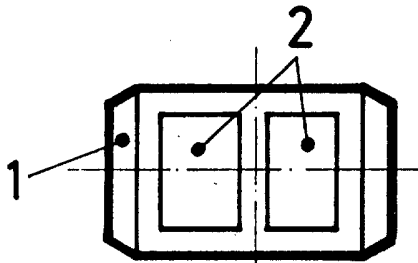

Fig. 3

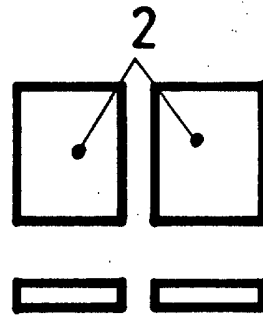

Fig. 4

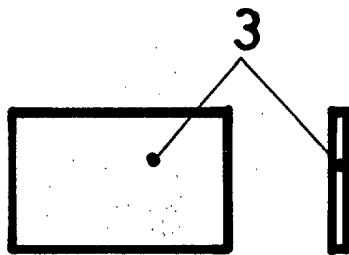

Fig. 5

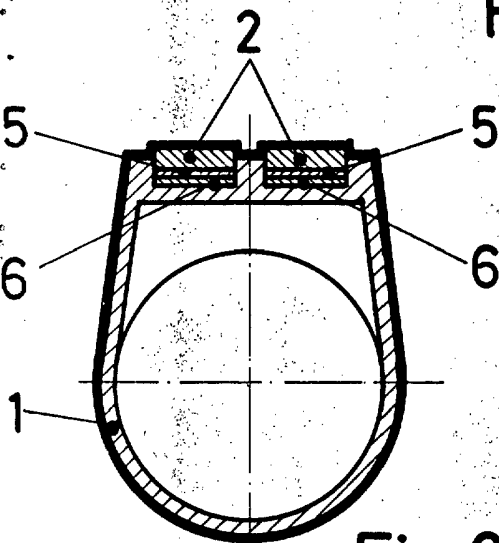

Fig. 6

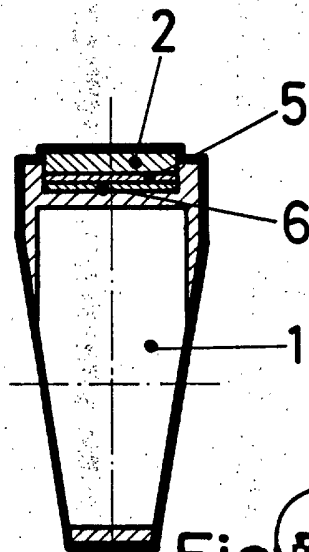

Fig. 7

AFOS ROEB

ESCALA VARIABLE

Fdo.: Pedro Matamoros