

205123

-5



Int. Cl. H04N

M O D E L O
D E
U T I L I D A D

a favor de COMPAÑIA DE ELECTRONICA Y COMUNICACIONES, S.A.,
entidad española, domiciliada en Barcelona, calle Roberto
Bassas, 32, por "DISPOSITIVO DE MONTAJE PARA BASTIDORES
DE TELEVISOR".

- . -

MEMORIA DESCRIPTIVA

Es sabido que en los receptores de televisión
el conjunto de los circuitos y dispositivos electrónicos
necesarios para su funcionamiento, es repartido en varias
unidades o grupos funcionales, los cuales son montados en
diversos puntos disponibles de las paredes internas de la
caja del receptor para aprovechar el espacio que queda li-
bre alrededor del tubo de rayos catódicos. Por otra parte,
en la práctica es necesario prever ciertas facilidades que
permitan extraer tales grupos, que en la posición de fun-
cionamiento quedan alojados dentro de la caja del aparato

5.

10.

205123



en posiciones prácticamente inaccesibles, hasta posiciones en las que resulte posible o cómoda la realización de las manipulaciones que sea necesario llevar a cabo sobre los circuitos, todo ello sin necesidad de emplear herramientas.

5. En consecuencia, ya son conocidos cierto número de dispositivos de montaje estudiados para estos fines, aunque, por lo general, resultan complicados, y por tanto de un coste desfavorable, o bien de manejo incómodo o inseguro.

10. La presente invención está destinada a solucionar estos inconvenientes de los dispositivos de montaje conocidos de la clase indicada, para lo cual, de acuerdo con la misma se dispone, para cada lado de un bastidor que se trata de instalar cumpliendo con los requisitos mencionados, una guía deslizadera en la que es corrido un perfil de base asociado con ella mediante dispositivos de tope que definen una posición de funcionamiento y una posición de extracción, de cuyo perfil se extiende hacia arriba una columna situada en un punto intermedio de su longitud y provista de un orificio escotado hacia arriba y receptor de un muñón sobresaliente del lado adyacente del bastidor, estando provisto asimismo el dispositivo, de medios de enclavamiento que impiden la oscilación o la extracción del bastidor de los orificios escotados cuando el perfil corrido se encuentra introducido en la posición de funcionamiento.

25. De preferencia, la guía deslizadera está formada por una pieza en forma de canal abierta hacia arriba y

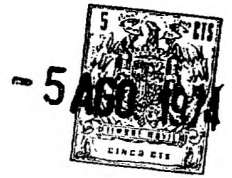

de cuyos flancos internos sobresalen salientes dispuestos de manera que forman un cajetín de guía para un perfil corredizo de sección transversal angular, una de cuyas alas se desliza adyacente a la base de la canal, retenida por los salientes de uno de los lados, en tanto que la opuesta sobresale de dicha canal y es portadora de la columna soporte del bastidor.

Los dispositivos de tope limitadores de las posiciones del perfil de base están constituidos por dos dientes de escape que sobresalen lateralmente de la rama saliente del perfil angular en puntos longitudinalmente separados de su longitud y orientados para retener en el sentido de la extracción, los cuales son acoplables selectivamente con un fiador de retención elástico, fijado en la rama enfrentada de la canal deslizadera.

De acuerdo con otra característica, cada uno de los muñones de articulación del bastidor termina en una cabeza ensanchada que ajusta sobre el borde externo del orificio escotado, y la columna portadora de este último tiene en su cara exterior un fiador laminar que se aplica elásticamente contra dicha cara y presenta un orificio apto para ajustar sobre la cabeza ensanchada del muñón.

En la realización preferida de la invención, el bastidor tiene en su extremo exterior un diente de retención que sobresale inferiormente con su punta orientada hacia el interior de la caja del receptor, situado de manera que se acopla debajo del extremo de la guía deslizadera, impidiendo la oscilación del bastidor hacia dentro

205123



5. del aparato cuando el mismo se encuentra en la posición de funcionamiento. Por otra parte, la trayectoria de oscilación de este diente pasa en posición adyacente al extremo exterior del perfil de base, y el orificio rasgado que recibe el muñón del bastidor tiene al menos una parte de su longitud orientada hacia el interior de la caja del receptor, para producir el enganche de dicho diente si se trata de extraer este último antes de haberlo hecho oscilar fuera de su posición normal.

10. Diversas posiciones de oscilación del bastidor pueden ser estabilizadas mediante una serie de orificios o salientes formados en la cara lateral externa del bastidor sobre una circunferencia con centro en el eje del muñón de articulación, los cuales son acoplables selectivamente, en las posiciones de oscilación deseadas de dicho bastidor, con un fiador elástico fijado en la posición correspondiente de la columna soporte del mismo.

15. Los dibujos adjuntos muestran, a título de ejemplo no limitativo del alcance de la presente invención y en representaciones esquemáticas, una forma preferida de llevarla a la práctica.

20. En dichos dibujos: La figura 1 es una vista alzada de la parte posterior de un receptor de televisión provisto de un dispositivo de montaje de bastidor de acuerdo con la invención; la figura 2 es una vista lateral alzada del dispositivo de montaje representado en la figura anterior, visto desde la izquierda de la misma; la figura 3 es una vista en planta superior de una de las guías desli-

25.

205123

- 5 -

- 5



- zadera del propio dispositivo de montaje; la figura 4 es un detalle parcial y a mayor escala del perfil base de apoyo del bastidor, en vista equivalente a la representada en la figura segunda; la figura 5 es una sección alzada de la
5. columna soporte del bastidor, tomada por el plano V-V de la figura anterior; la figura 6 es una sección equivalente a la de la figura anterior, tomada por el plano VI-VI de esta última; la figura 7 es una vista en perspectiva del conjunto de guía deslizadera y perfil de base, separados;
10. la figura 8 es una vista equivalente a la figura segunda pero con el perfil de base y el bastidor desplazados en su posición exterior, y la figura 9 es una vista equivalente a la figura anterior, en la que se muestra la oscilación del bastidor.
15. El dispositivo de montaje que se describirá está destinado a sostener un bastidor de circuitos -1- dentro de la caja -2- de un televisor, de manera que pueda ser desplazado hacia fuera y extraído. Para ello el bastidor tiene dos paredes laterales -3-, con cada una de las cuales se relaciona un dispositivo de acuerdo con la invención,
20. indicado con la referencia general -4- en la figura 1. Ya que ambos dispositivos son simétricamente idénticos, uno solo de ellos será descrito a continuación.
25. Cada uno de los dispositivos -4- comprende una guía deslizadera -5-, formada por una pieza moldeada en forma de canal rectangular que incluye una base plana -6- y dos alas laterales -7- y -8-, dirigidas hacia arriba según se aprecia en las figuras 2, 3 y 7. La base -6- es pla-

205123

- 6 -



na y tiene, por una parte, orificios -8a- para su fijación a la base -9- de la caja -2-, y una cartela extrema -10- que sobresale del borde posterior de dicha base. El ala -7- que se encuentra adyacente al bastidor -1-, tiene un perfil quebrado de manera que forma salientes -11-, que se extienden en toda la altura de la misma y se encuentran alineados longitudinalmente; el ala -8-, en cambio, tiene tres aletas -12-, -13- y -14- que sobresalen interiormente a cierta distancia por encima de la base -6-. El todo es adecuado para permitir el deslizamiento de un perfil de base angular -15-, formado por una ala inferior horizontal -16- y un ala vertical -17-.

El ala vertical -17- del perfil -15- tiene soldada una pletina -18- que se extiende hacia arriba y cuyo extremo superior tiene un orificio -19-, abierto hacia arriba mediante un escote -20- y receptor de un muñón -20a-, de cabeza ensanchada -21-, que sobresale de la pared lateral -3- adyacente, del bastidor -1-, como se aprecia en las figuras 2 y 5.

Como se aprecia en las figuras 2 y 7, el ala exterior -8- de la deslizadera -5- tiene fijado un fleje de acero -22-, mediante tornillos -23-, provisto de un extremo libre perfilado de manera que queda enfrentado al ala vertical -17- del perfil corredizo, presenta una ventana alargada -24- y tiene su extremo doblado a modo de resbalón -25-. La mencionada ala -17- tiene troquelados, en escotaduras -26-, unos dientes de retención -27- y -28-, plegados a escuadra en dirección del fiador -22- y provistos

205123

- 7 -



de flancos de escape -29-, orientados hacia el interior de la caja del aparato. Uno cualquiera de estos dientes puede introducirse en la ventana -24- del fiador.

5. La pletina o columna -18- tiene fijada a media altura, por tornillos -30-, la parte central de una pieza de plástico -31-, moldeada en L de manera que tiene una rama vertical -32- que cubre el extremo superior de la columna, y una rama horizontal -33-, que sobresale de la misma en dirección hacia fuera de la caja del aparato. El ala
10. -32- tiene un orificio -34- de dimensiones y situación adecuadas para recibir la cabeza ensanchada -21- del muñón -20a-, y su espesor es el adecuado para poder ser hecha ceder a mano y liberar la cabeza cuando se trata de extraer el bastidor -1-. La rama -33- forma un gancho interno
15. -35- que se aplica elásticamente contra la pared -3- adyacente del bastidor y es susceptible de engancharse en uno de varios orificios -36-, -37- y -38-, formados en dicha pared equidistantes del muñón y en posiciones angulares adecuadas para estabilizar diversas posiciones deseadas del bastidor.
- 20.

25. El extremo posterior de la pared -3- tiene, en su parte inferior, un cajetín -39-, fijado mediante tornillos -40- y que en la posición de funcionamiento ajusta sobre el extremo -41- del perfil corredizo -15-. Este mismo cajetín forma un gancho -42-, que sobresale hacia abajo y hacia el interior de la caja del aparato, de modo que en la posición de funcionamiento se engancha con el extremo de la cartela -10-.

205123

- 5 AGO 1957



El funcionamiento del dispositivo de montaje descrito es el siguiente:

5. En la posición de funcionamiento representada en la figura 2, el fiador -22- se encuentra acoplado con el diente de retención -28- del perfil corredizo -15-, de modo que el conjunto se encuentra retenido en su posición interior. Por otra parte, el gancho -42-, acoplado con la cartela -10- impide la oscilación del bastidor -1- alrededor del eje determinado por los muñones -20a-.
10. Para retirar el bastidor -1- hacia fuera es necesario separar los dos fiadores -22- de los dientes -28- con los que se encuentran enganchados; después de ello los perfiles -15- ya pueden desplazarse hacia fuera hasta el acoplamiento de los otros dos dientes -27- con los fiadores
15. -22- (Fig. 8). Con ello el gancho -42- se ha liberado de la cartela -10- de forma que ahora el bastidor -1- puede ser hecho oscilar hasta la posición de la figura 9, en la que el diente -35- se ha escapado del orificio -36- para introducirse en el -37-, o más allá, hasta que dicho diente se acopla con el otro orificio -38-. Con el bastidor en
20. la posición de la figura 9, el mismo puede ser retirado completamente del aparato separando hacia fuera los fiadores -32- y sacando los tetones -20a- de los orificios -19- a través de los escotes -20-.
25. Es de notar que en la posición de la figura 2 el gancho -42- se encuentra acoplado bajo el extremo de la cartela -10-, de forma que el bastidor -1- no puede ni oscilar en las columnas -18-, ni ser extraído de ellas, evi-

205123 - 9 -

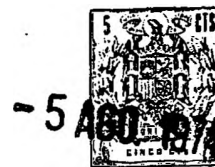

5. tándose así posibles golpes al tubo de rayos catódicos que se encuentra inmediatamente detrás. Cuando el dispositivo se encuentra en la posición de la figura 8, el bastidor -1- puede oscilar libremente, pero no puede ser separado en esta posición de las columnas por cuanto que el escote -20- forma una inflexión -43- que obliga al mismo desplazarse hacia delante de forma que el gancho -42- se engatilla ahora contra el canto extremo -44- del perfil -15-, impidiendo que los tetones -20a- puedan salir de sus alojamientos.
- 10.

- Serán independientes del objeto de la presente invención los detalles accesorios y demás características constructivas no esenciales, empleadas en la puesta en práctica de la misma, por quedar todo ello comprendido dentro del alcance de las siguientes reivindicaciones.
- 15.

- . -

N O T A

Se reivindica como objeto del presente modelo de utilidad:

20. 1. Dispositivo de montaje para bastidores de televisor, caracterizado esencialmente por el hecho de comprender, para cada lado del bastidor, una guía deslizadera en la que es corridizo un perfil de base asociado con ella mediante dispositivos de tope que definen una posición de funcionamiento y una posición de extracción, de cuyo perfil



se extiende hacia arriba una columna situada en un punto intermedio de su longitud y provista de un orificio, escotado hacia arriba y receptor de un muñón sobresaliente del lado adyacente del bastidor, estando provisto asimismo el dispositivo, de medios de enclavamiento que impiden la oscilación o la extracción del bastidor de los orificios escotados cuando el perfil corredizo se encuentra introducido en la posición de funcionamiento.

5.

10.

2. Dispositivo de montaje para bastidores de televisor, de acuerdo con la reivindicación 1, caracterizado esencialmente por el hecho de que la guía deslizadora está formada por una pieza en forma de canal, de cuyos flancos internos sobresalen salientes que forman un cajetín de guía para un perfil corredizo de sección transversal angular, una de cuyas alas se desliza adyacente a la base de la canal, retenida por los salientes de uno de los flancos, en tanto que la opuesta sobresale de dicha canal y es portadora de la columna soporte del bastidor.

15.

20.

3. Dispositivo de montaje para bastidores de televisor, de acuerdo con las reivindicaciones 1 y 2, caracterizado esencialmente por el hecho de que la rama saliente del perfil angular tiene dos dientes de escape que sobresalen lateralmente en puntos longitudinalmente separados, orientados para retener en el sentido de la extracción, los cuales son acoplables selectivamente con un fiador elástico de retención, fijado en la rama enfrentada de la canal deslizadora.

25.

4. Dispositivo de montaje para bastidores de te-

205123

- 5 AGO 1974



5. levisor, de acuerdo con la reivindicación 1, caracterizado esencialmente por el hecho de que los muñones de articulación del bastidor terminan en cabezas ensanchadas que ajustan sobre los bordes externos de los orificios escotados, y cada una de las columnas portadoras de estos últimos tiene en su cara externa un fiador laminar que se aplica elásticamente contra ella y presenta un orificio apto para ajustar sobre la cabeza ensanchada del muñón.

10. 5. Dispositivo de montaje para bastidores de televisor, de acuerdo con la reivindicación 1, caracterizado esencialmente por el hecho de que el bastidor tiene en su extremo externo un diente de retención que sobresale inferiormente con su punta orientada hacia el interior de la caja del receptor, situado de manera que se acopla debajo del extremo de la guía deslizadera, impidiendo la oscilación del bastidor hacia delante cuando el mismo se encuentra en la posición de funcionamiento.

15. 6. Dispositivo de montaje para bastidores de televisor, de acuerdo con las reivindicaciones 1 y 5, caracterizado esencialmente por el hecho de que el diente de retención del bastidor pasa en posición adyacente al extremo externo del perfil de base durante la oscilación del mismo, y el orificio escotado que recibe el muñón tiene al menos una parte de su longitud orientada hacia el interior de la caja del receptor, para producir el enganche de dicho diente si se trata de extraer el mencionado bastidor antes de haberlo hecho oscilar fuera de su posición normal.

20. 7. Dispositivo de montaje para bastidores de te-

25.

205123



5. levisor, de acuerdo con la reivindicación 1, caracterizado esencialmente por el hecho de que al menos una de las paredes del bastidor está provista de una serie de orificios equidistantes del tetón de articulación y en posiciones angulares correspondientes a otras tantas posiciones de oscilación deseadas para el bastidor, estando la columna soporte adyacente provista de un fiador elástico fijo y apto para acoplarse con dichos orificios para estabilizar la posición deseada.

10. 8. Dispositivo de montaje para bastidores de televisor.

La presente memoria descriptiva consta de doce hojas foliadas escritas a máquina por una sola cara.

Barcelona, 5 de agosto de 1974

COMPañÍA DE ELECTRÓNICA
Y COMUNICACIONES, S. A.

p.a. I. PONTI
P.P.

203123



FIG. 1

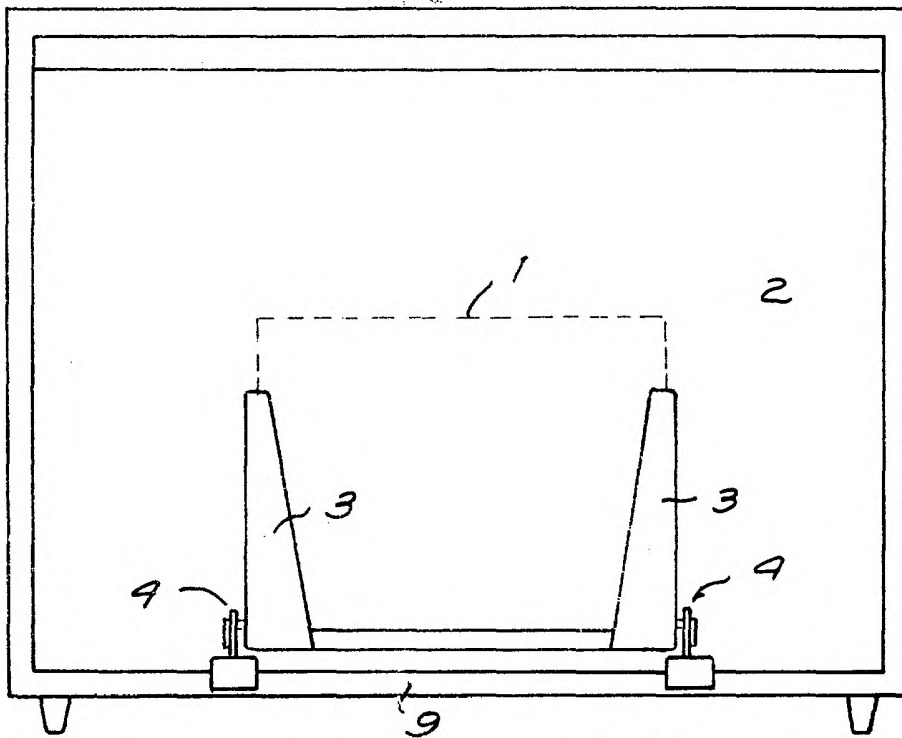
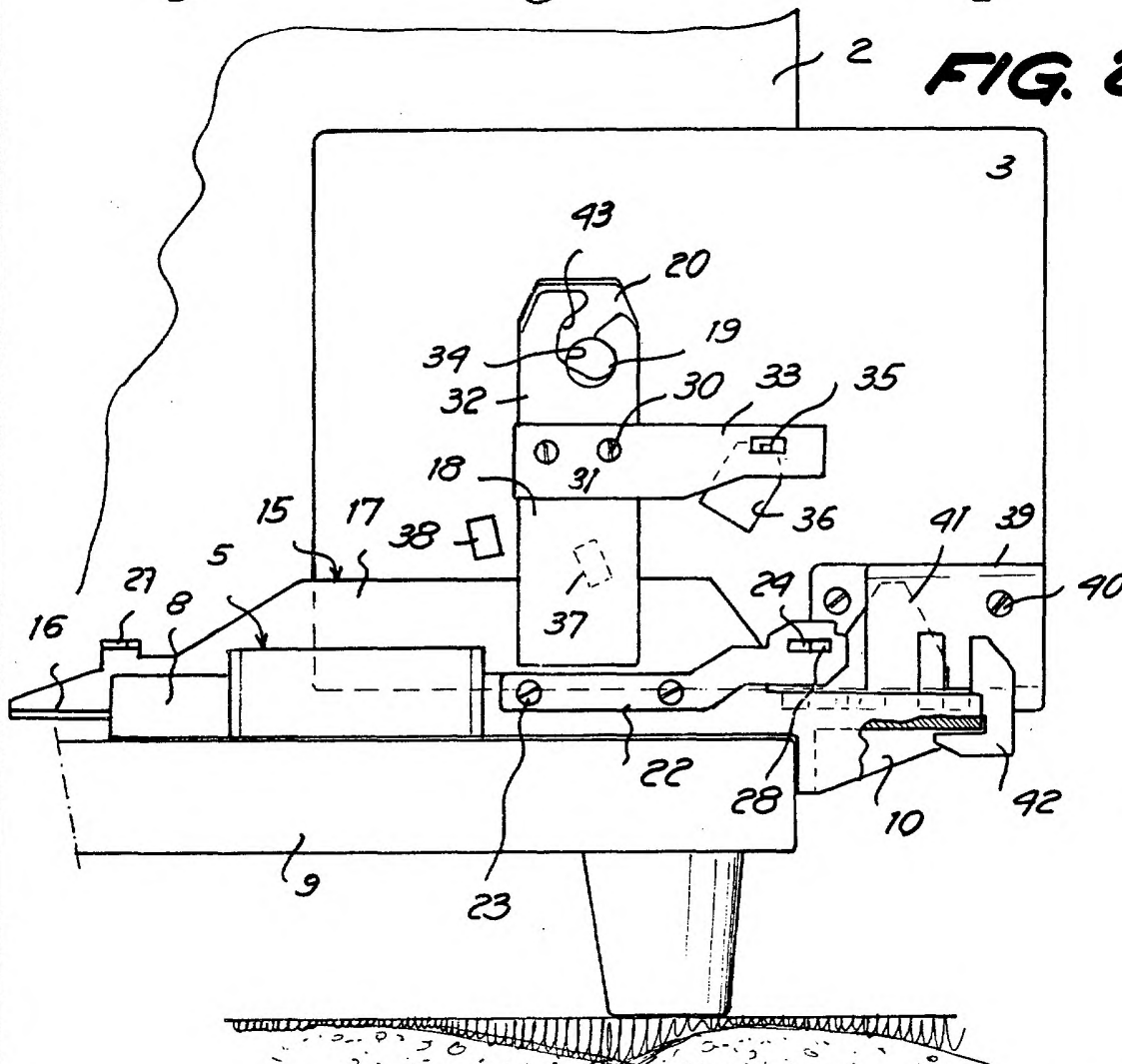

FIG. 2



29888/5

Barcelona, 5 de agosto de 1974
P.A. I. FONTE

205123

5 AGO 1974
CINCO CTS

FIG. 3

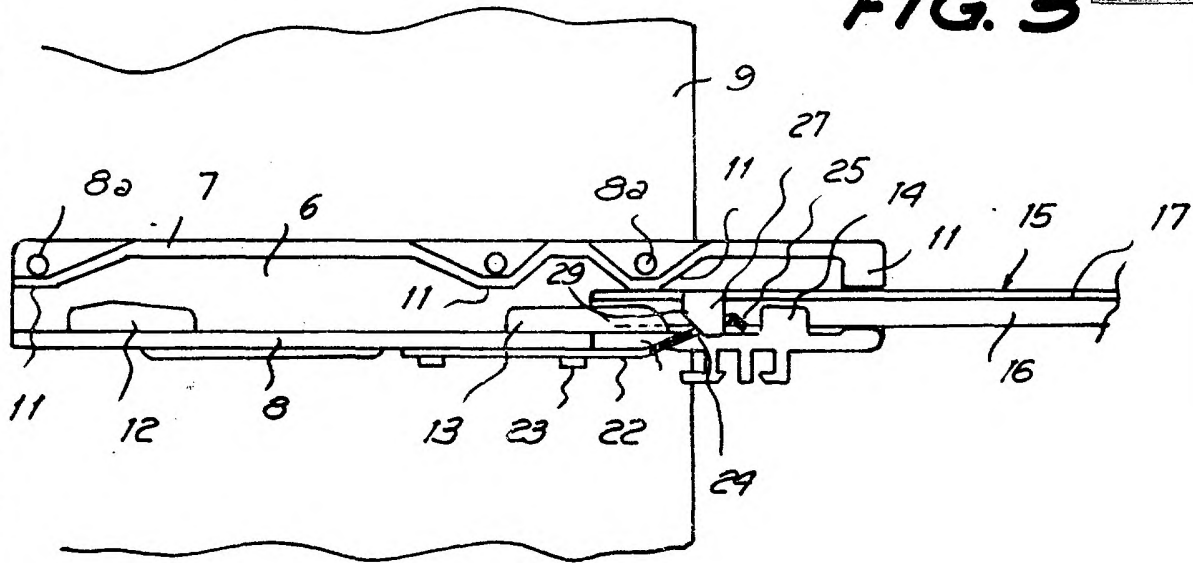
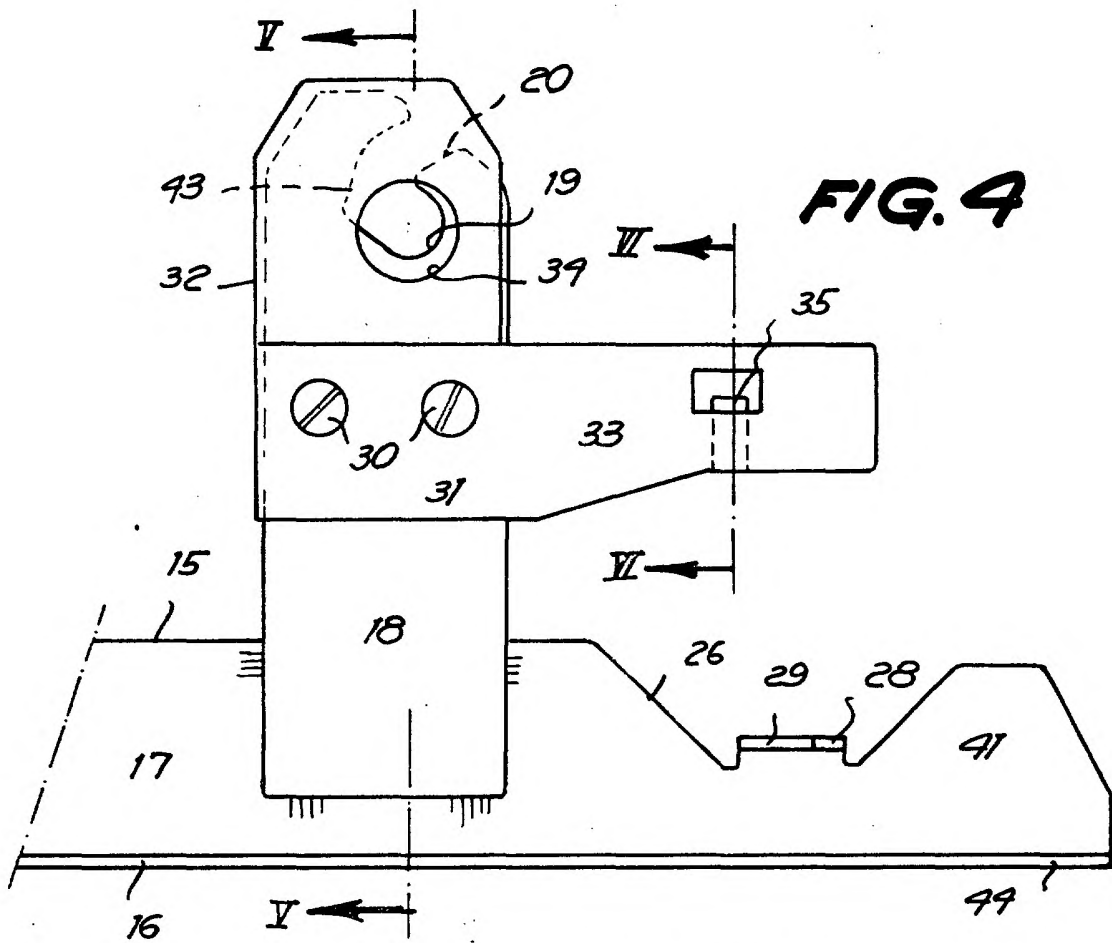

FIG. 4



CIPROKJ

Barcelona, 5 de agosto de 1974
p.a. I. PONTI

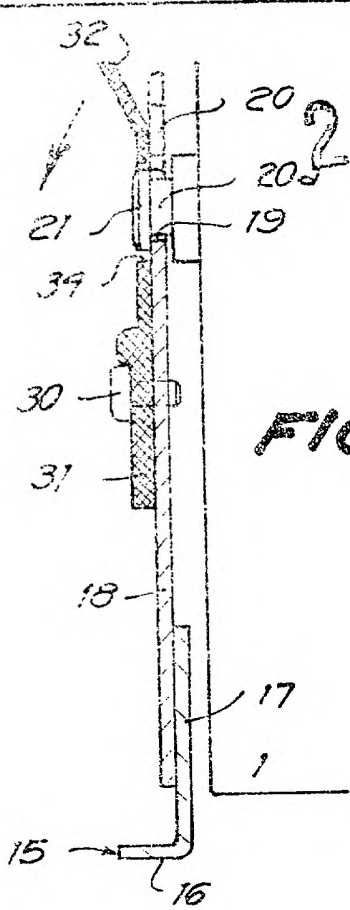

FIG. 5

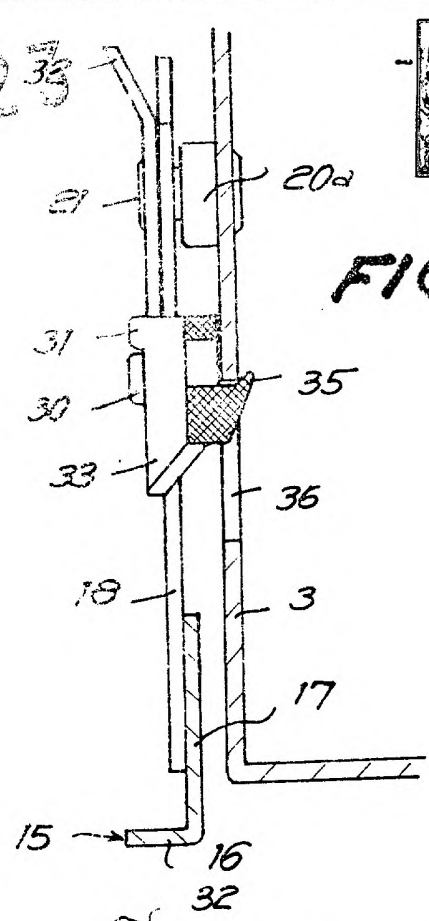

FIG. 6

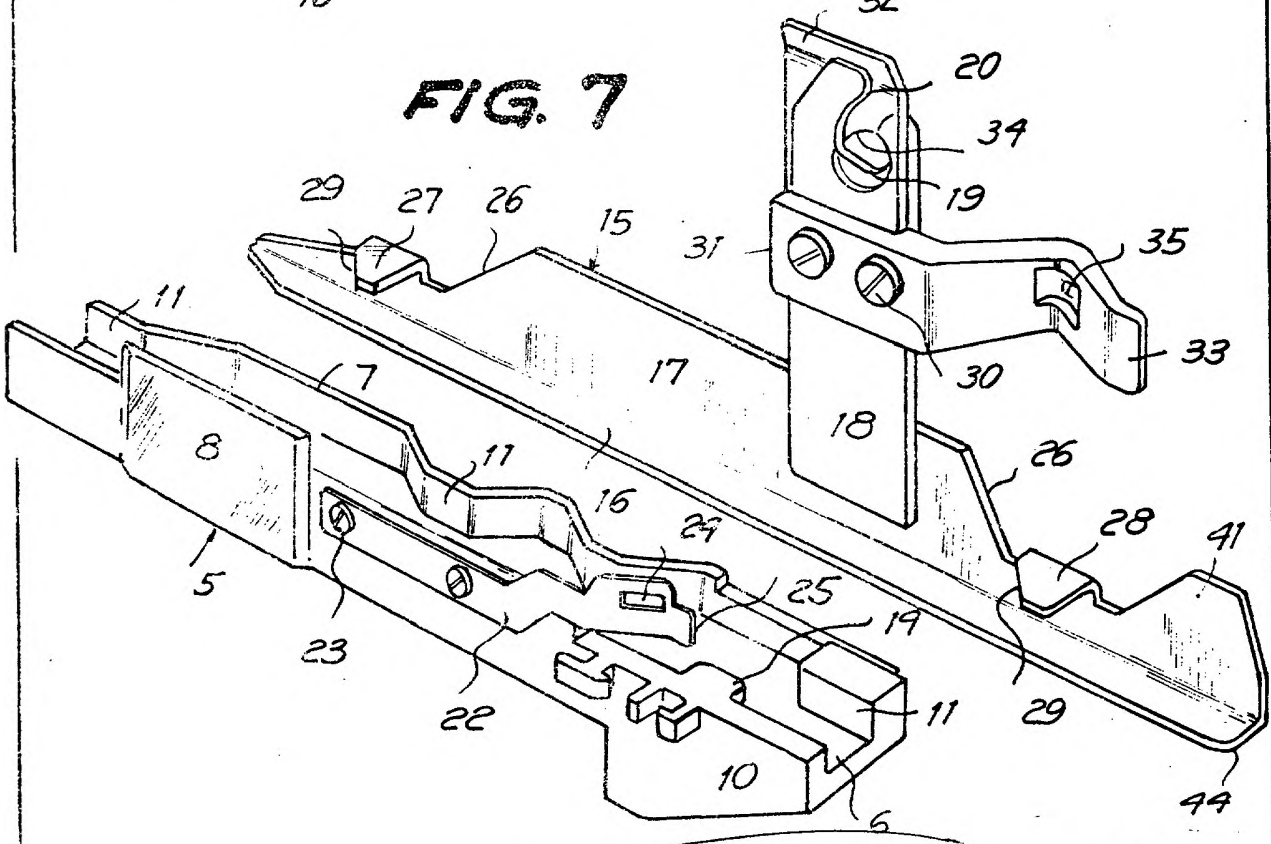

FIG. 7

Barcelona, 5 de agosto de 1974
P.a. I. PONTI



205123



FIG. 8

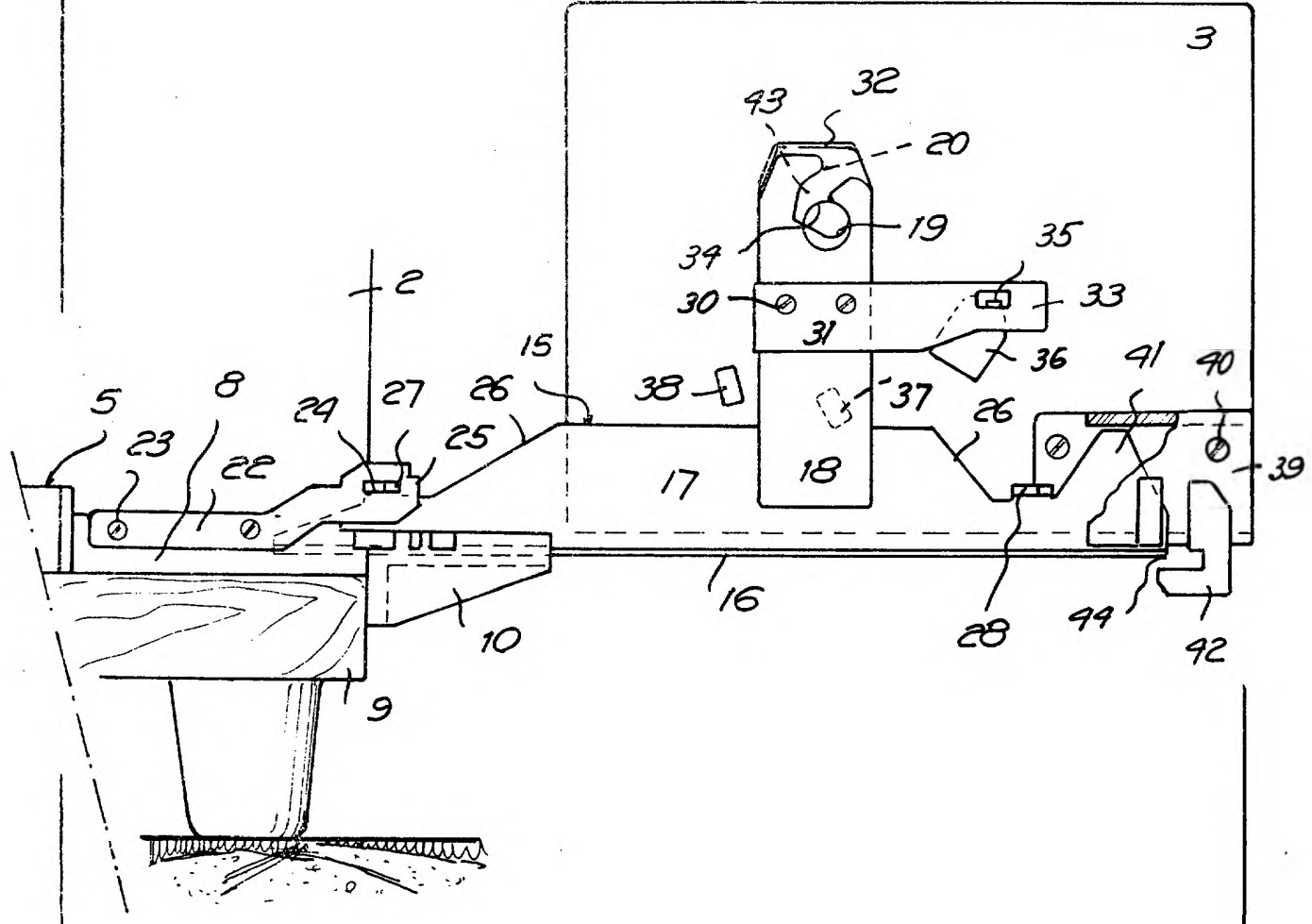

Barcelona, 5 de agosto de 1974

P.a. I. PONTI
P.P.

205123



FIG. 9

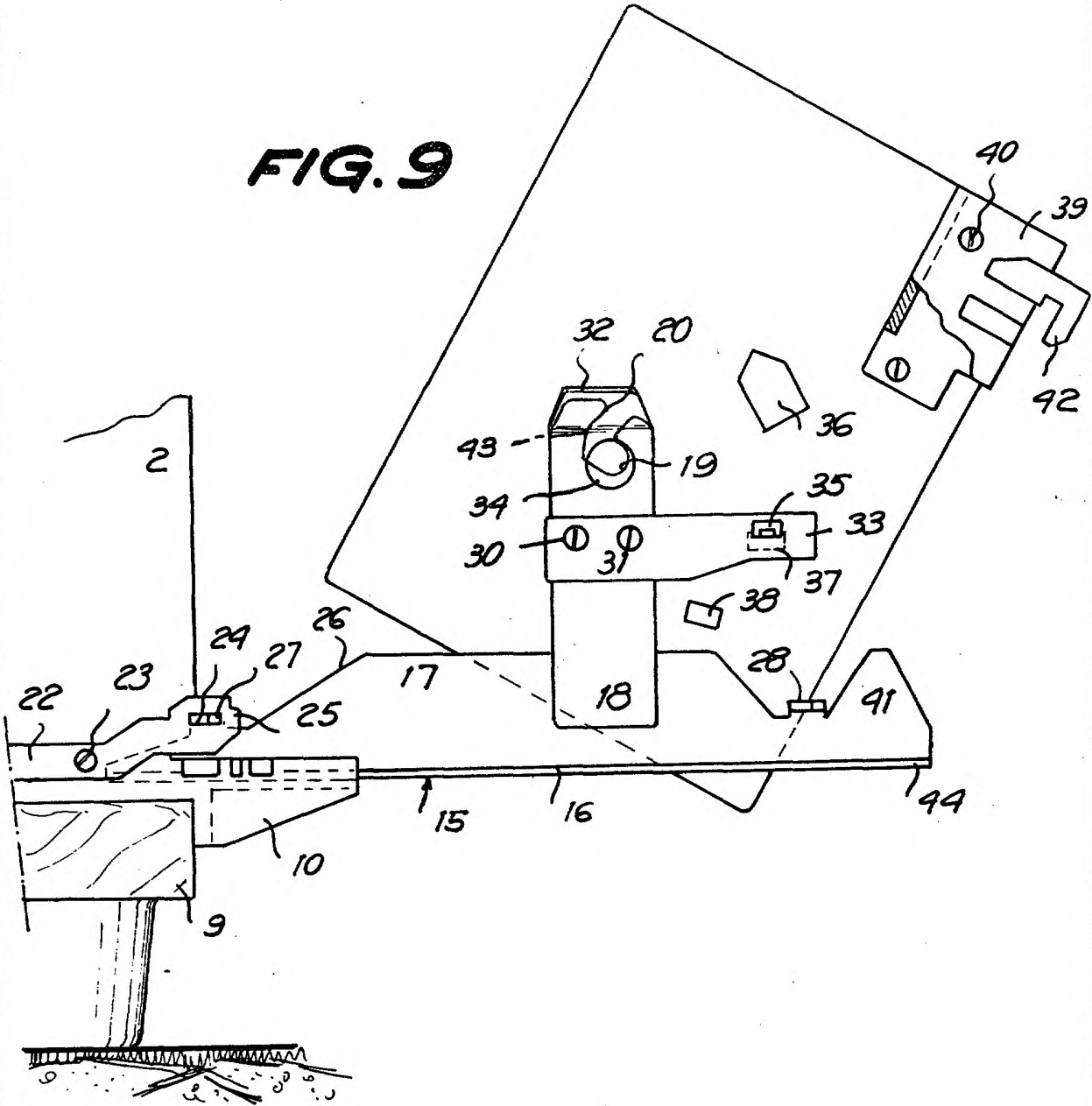

Barcelona, 5 de agosto de 1974

P.a. I. PONTI

P.P.