

204993



Incl. F 162

MODELO DE UTILIDAD

que por veinte años para España, se solicita a favor de los -
SRES. DON. JACINTO CAETANO ESPINOSA Y DON. ABILIO CAETANO BLASCO
de nacionalidad española, residentes en CAMAS (Sevilla), c/ Po-
ta Muñoz San Roman, 7, por: "MANGUITO PERFECCIONADO PARA LA --
UNION DE TUBOS".-

MEMORIA DESCRIPTIVA

Los manguitos empleados en las uniones tubulares espe-
cialmente en las de fibrocemento, es un manguito formado por dos
anillo tronco-cónicos que se unen al ser fundidos en una sola -
pieza cuyo punto de unión son las bases de mayor diámetro, en
este tipo de manguito la sección es uniforme, por lo que es ne-
5 cesario el empleo de macho ó noyo en el proceso de fundición, ya
que al no tener salida el perfil interior es completamente ne-
cesario el empleo de macho ó noyo.-

El manguito perfeccionado cuyo registro se solicita -
10 se ha proyectado de manera que a la vez que lo hace más resis-



tente, se elimina la necesidad del macho o noyo ya que este manguito se forma por la unión de dos anillos de sección troco-cónico, con mayor espesor en el punto de unión.-

15 Este tipo de manguito facilita la salida de moldeo a la arena del interior del manguito, cuando se moldea con plano de junta coincidiendo con una sección perpendicular al eje de revolución del mismo.-

20 Con este tipo de manguito también se eliminan los rebordes y se puede garantizar la realización del espesor constante sin variaciones en las zonas de ajuste.-

25 El manguito perfeccionado está constituido por un aro (figura 1-2) cuya sección es tronco-cónica en sentido simétrico partiendo del núcleo central (1 figura 1) por lo que presenta un espesor variable de menor a mayor tanto por la cara exterior como por la interior.-

Las bocas de este manguito están provista de un chaflán (2 figura-s 1-2) por la parte interior para facilitar el acople de una junta elástica.-

30 Todo según se detalla en el dibujo adjunto en el que se representa en la, figura 1 una vista en sección transversal del manguito, figura 2 una vista en planta del mismo.-

35 Descrita suficientemente la naturaleza de la presente invención se hace constar expresamente que cualquier modificación de detalle que se introduzcan en el mismo, quedará incluida dentro de esta protección, en tanto que no altere o modifiquen esencialmente su finalidad característica.-

N O T A

Por último se declaran de novedad y utilida-d en España las siguientes:

REIVINDICACIONES

1ª.- Maguito perfeccionado para la unión de tubos; caracterizado - por estar constituido por un aro fundido de sección tronco-cónica, a partir del centro con mayor espesor, este aro tiene también un chaflán en la parte interior para acople de una junta elástica.-

2ª.- "MANGUITO PERFECCIONADO PARA LA UNION DE TUBOS".-

Consta la presente memoria descriptiva de tres hojas numeradas y mecanografiadas por una sola cara, a las que se les acompaña un plano para su mejor comprensión.-

30 JUL. 1974

RODOLFO DE LA TORRE
P. P.

Emilio García Arteaga



3090

Fig. 1

Fig. 2

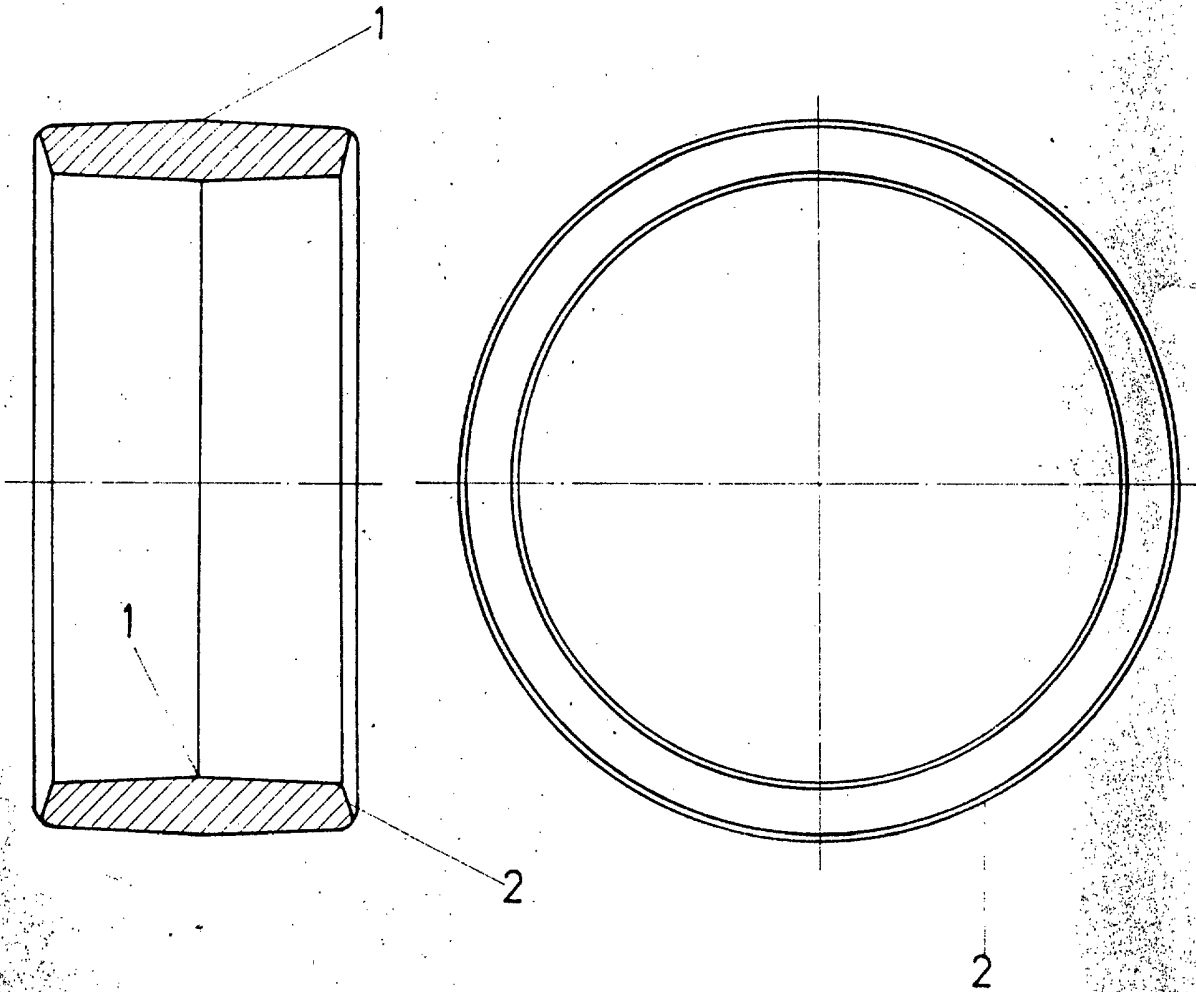

30. III 1974

ESCALA : VARIABLE

RODOLFO DE LA TORRE
P. P.

Enrique García Arceaga