

7891

204891



Int Cl.: F16M

MODELO DE UTILIDAD

por VEINTE años

cuyo privilegio se solicita para España,
sus territorios y plazas de soberanía, a
favor de:

TECNIPACK, S. A.

entidad española, domiciliada en Barcelo-
na, calle Ciudad de Asunción, núm. 28, re-
lativo a:

"SOPORTE PARA UTILES"

=====

204891



MEMORIA DESCRIPTIVA

La presente invención se refiere a un soporte para útiles, ideado con la doble finalidad de ser empleado inicialmente como elemento exhibidor para una herramienta o similar, y después como elemento sustentador para la propia herramienta, por el operario encargado de manipularla. - - - - -

El expresado soporte se caracteriza porque está constituido por un cuerpo moldeado plano, de reducido espesor y sustancialmente rectangular, teniendo junto a uno de sus lados menores un orificio alargado, con una escotadura central en el borde más inmediato al citado lado, y otros dos orificios alargados junto a los lados mayores del cuerpo en su parte próxima al referido lado menor, habiendo hacia la parte correspondiente al restante lado menor una abertura rectangular que abarca la anchura del cuerpo y una longitud análoga a ella, de cuyos bordes laterales se deriva una pared saliente por la cara delantera del cuerpo, la cual forma un espacio intermedio abierto por ambos extremos y por dicha abertura, con un tabique central en sentido longitudinal, de modo que el citado espacio es apto para la introducción de una herramienta, preferentemente del tipo de unos alicates y similares, que se apoya sobre el expresado tabique, y de suerte que el cuerpo, en funciones de expositor, se sustenta por el orificio alargado con escotadura central, y en funciones de servi-

20439



26 JUL

cio se sujeta por aplicación de un cinturón del operario pasado por los orificios alargados laterales. - - - - -

Otros objetos y características de la invención se irán dando a conocer en detalle a lo largo de la descripción que sigue, haciendo referencia a los dibujos ilustrativos que la acompañan. En los dibujos: - - - - -

5.

Figura 1, representa, visto en perspectiva, el soporte objeto de esta invención. - - - - -

10.

Figura 2, representa el mismo soporte visto por su cara posterior. - - - - -

Figuras 3 y 4, corresponden a unas secciones de la figura 1, por unas líneas III-III y IV-IV; respectivamente.

15.

Figura 5, es una vista análoga a la de la figura 1, en la que se representa el soporte sustentando una herramienta. - - - - -

20.

El soporte de referencia, consiste en un cuerpo 1 obtenido por moldeo en resinas sintéticas, que es plano y sustancialmente rectangular, con un reducido espesor. Junto a uno de sus lados menores, precisamente el superior en la posición de utilización del soporte, el cuerpo 1 posee un orificio alargado 2, paralelo al mismo lado, y dotado de una escotadura central 3 en el borde más inmediato al expresado lado. Otros dos orificios alargados 4 se hallan respectivamente junto a los lados mayores del cuerpo 1 en su parte recayente en el mismo lado menor antes referido. - - - - -

25.

En la proximidad del restante lado menor del cuerpo



26 JUL

1, o sea el inferior en la posición de uso del soporte, hay una amplia abertura rectangular 5 que abarca la anchura del cuerpo y una longitud similar. De los lados longitudinales de dicha abertura 5 se deriva una pared 6 saliente por la

5. cara anterior del cuerpo 1, formando dos flancos 7 paralelos entre sí y un frente paralelo al propio cuerpo, con la particularidad de que dichos flancos 7 se alargan hacia la parte central de los lados mayores del propio cuerpo 1. La referida pared 6 con sus flancos 7, determina un espacio

10. central abierto por encima, debajo y detrás, que se divide en dos partes iguales por un tabique central 8 en sentido longitudinal. - - - - -

Junto al lado menor inferior, hay un orificio central 9, o sea por debajo del tabique 8. - - - - -

15. La utilidad del presente soporte estriba en servir inicialmente como elemento expositor que permita mostrar una herramienta 10, en el presente caso representada por unos alicates, de modo que el cuerpo 1 es suspendido por su orificio superior 2 en una estantería o mostrador de un establecimiento. Posteriormente, una vez adquirida la herramienta adjunta, el mencionado soporte es utilizable suspendido por medio de un cinturón 11 pasado por los orificios laterales alargados 4, lo cual realiza el propio operario encargado de emplear la referida herramienta. - - - - -

20.

25. Descrietas convenientemente las características de la invención, se hace constar que en la misma podrán introdu-

204891



cirse cuantas variantes de detalle pueda aconsejar la experiencia, siempre que con ello no se modifique la esencialidad de la misma que es la que se resume y concreta en las reivindicaciones que siguen. - - - - -

5.

N O T A

Se declaran de novedad, utilidad y propiedad para España, sus territorios y plazas de soberanía, las siguientes:

R E I V I N D I C A C I O N E S

10. 1.- Soporte para útiles, caracterizado porque está constituido por un cuerpo plano moldeado en resinas sintéticas, de reducido espesor y sustancialmente rectangular, teniendo junto a uno de sus lados menores un orificio alargado, paralelo al mismo lado y dotado de una escotadura central en su borde inmediato al citado lado, y otros dos orificios
15. alargados próximos a los lados mayores del cuerpo en su parte recayente en el referido lado menor, habiendo hacia la parte correspondiente al restante lado menor del cuerpo una abertura rectangular que abarca la anchura del cuerpo y una longitud similar a la misma, de cuyos bordes laterales
20. se deriva una pared saliente por la cara anterior del cuerpo, cuya pared determina un espacio intermedio abierto por ambos extremos y por la parte trasera, apto para la introducción de una herramienta, preferentemente del tipo de unos
25. alicates, que se sostiene en un tabique central que divide longitudinalmente el expresado espacio, y de suerte que el cuerpo, en funciones de expositor, se sustenta colgado por



26 JUL.

su orificio alargado extremo, y en funciones de servicio, por sustentación mediante un cinturón pasado por los orificios alargados laterales, por el mismo operario que manipula la herramienta. - - - - -

5.

2.- "SOPORTE PARA UTILES". - - - - -

Todo ello conforme se describe y reivindica en la presente memoria que consta de seis hojas, foliadas y mecanografiadas por una sola de sus caras, y de cinco figuras que la ilustran.

MADRID, 26 JUL. 1974

P. A. M. CURELL SUÑOI

FIG. 1

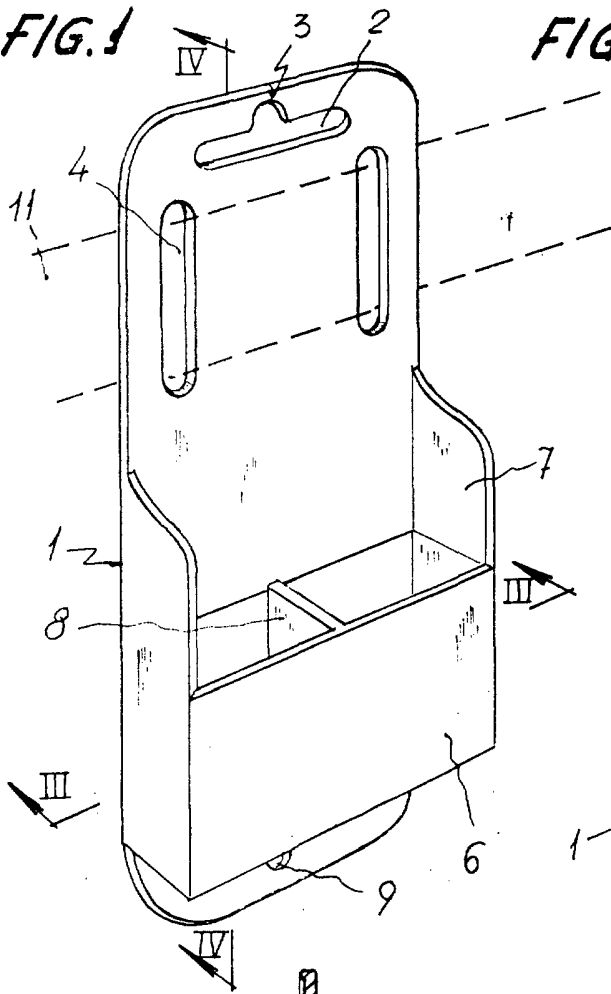

FIG. 2

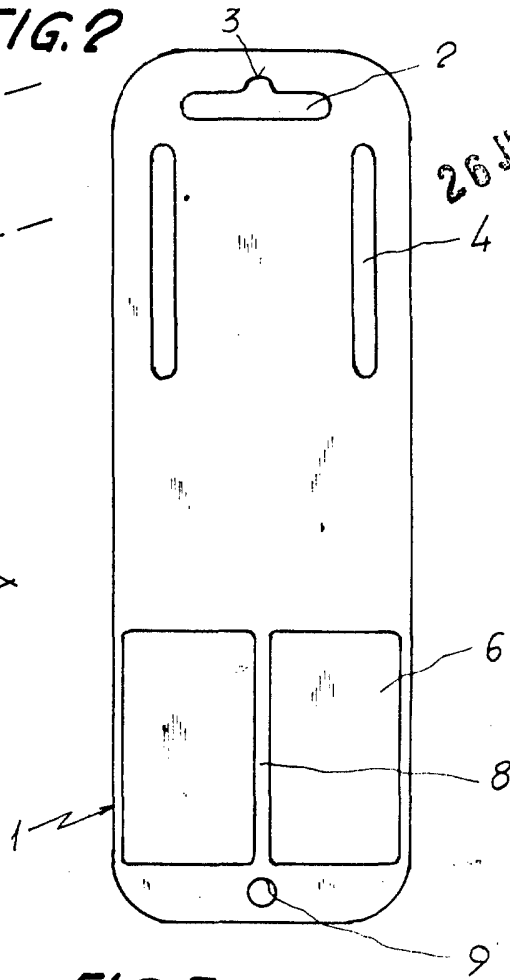

FIG. 4

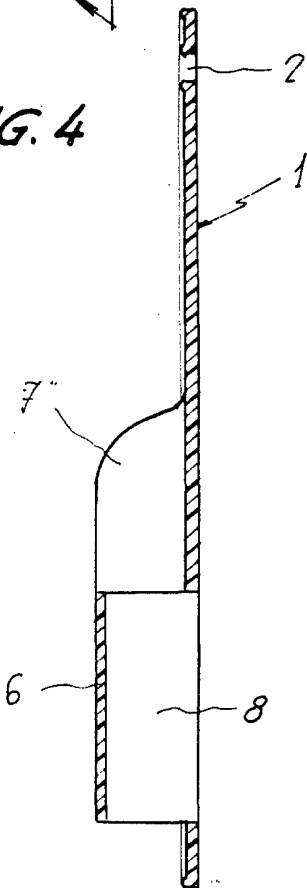

FIG. 3

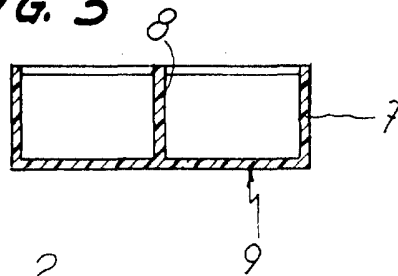
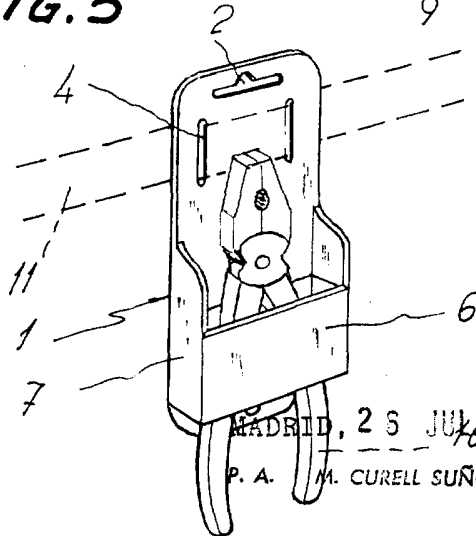

FIG. 5



MADRID, 23 JUL 1974
 P. A. M. CURELL SUÑOL

M. Curell Suñol