



204800

Int. Cl.:	A47B

PATENTE
DE
MODELO DE UTILIDAD
por 20 años

a favor de Don Antonio COMPTE CODINA
de nacionalidad española
residente en SAN ADRIAN DEL BESOS (Barcelona), Almirante Oquendo, 34
por:

"ELEMENTO MODULAR PARA LA FORMACION DE
MUEBLES".

MEMORIA DESCRIPTIVA

La presente patente de modelo de utilidad tiene como objeto un elemento modular para la formación de muebles, en el que su novedad viene determinada por la notable simplicidad de su concepción, encaminada a favorecer la estructuración de muebles con un coste muy reducido.

5.

El elemento modular según este modelo se caracteriza por constar de unos largueros o travesaños debidamente interdistanciados y dispuestos para componer un sistema de machihembrado elemental que se aplica eficazmente a la composición de muebles diversos, así como a la introducción de aditamentos a un mueble ya exist-

10.



tente y para su ampliación, sin que estorbe o resulte prácticamente visible dicho sistema de ensamblaje.

Con objeto de que puedan ser apreciadas en su mayor detalle las particularidades que caracterizan al elemento modular mencionado, a continuación se describe un ejemplo práctico de realización y aplicación del mismo, que, sin carácter exclusivo ni limitativo, se relaciona con una hoja de dibujos que se acompaña y en la que se representan ocho figuras, de las que:

10. La Fig. 1 muestra la vista de frente del aludido elemento modular.

La Fig. 2 es una sección transversal del mismo objeto.

La Fig. 3 corresponde a una proyección en planta del elemento de las Figs. 1 y 2.

15. La Fig. 4 es una vista en perspectiva parcial, que refleja la forma de efectuarse la unión de este tipo de elementos con un marco de base, en la formación de un determinado mueble.

20. Las Fig.s 5 y 6, así como las 7 y 8 corresponden, respectivamente, a las vistas de frente y lateral de dos estanterías distintas, compuestas con elementos modulares de conformidad con el presente modelo.

25. Según muestran las referidas figuras, el elemento modular capaz de integrar total o parcialmente el conjunto de un mueble, consta de unas estructuras determinadas por placas o tableros (1), de forma sensiblemente paralelepípedica y de diferentes tamaños, unidas entre si por unos largueros o travesaños a modo de listones (2), dispuestos en forma adecuada para que puedan machihembrarse mutuamente, los de un elemento superior con los de otro inferior (Fig. 2) tanto en condición abierta para formar un plano continuo por coincidencia de la altura de tales listones (2), como en condición cerrada cuando figuren integrados en una de las caras

30.



- de un tablero o mesa (3), indistintamente de la misma anchura que el mueble, o en voladizo según las Figs. 7 y 8, aplicándose análoga condición cuando dichos listones se acoplan a oportunos marcos (4), que actúan de base de apoyo y sustentación de conjuntos
5. compuestos por ensamblado de estos elementos (1), aplicados a la estructuración de estanterías, librerías, armarios y análogos, tal como reflejan las Figs. 5, 6, 7 y 8, de las que las dos primeras corresponden a una librería formada con tres tipos de elementos de diferente tamaño, en tanto que las Figs. 7 y 8 se refieren
10. a una librería constituida con ocho elementos pequeños (5), dos elementos medianos (6) y un elemento grande (7), constituyéndose en ella un espacio hueco y libre entre dos alineaciones de elementos inferiores, y una mesa o tablero (3) que sobresale del paramento inferior del elemento mayor (7), significándose, a través de estas cuatro figuras, la evidente variedad, en tamaños y
15. formas, de los muebles que pueden componerse con la aplicación adecuada de los elementos modulares descritos.

- En la Fig. 4 puede observarse que la base (4) comporta asimismo listones (2), que se machihembrarán con los huecos del
20. elemento superior.

- Como se comprende, en las realizaciones y aplicaciones prácticas del elemento modular que motiva el presente modelo, serán variables los tamaños, formas y acabados del mismo, así como las características de los muebles estructurados por aplicación
25. de varios de ellos, siempre que con ello no se alteren la esencialidad ni el alcance del presente registro.

N O T A

R E I V I N D I C A C I O N E S

- Se reivindica como objeto de la presente Patente de
30. Modelo de Utilidad:



- 1ª.-Elemento modular para la formación de muebles, que se caracteriza esencialmente por consistir en una estructura de forma sensiblemente paralelepípedica y de tamaño conveniente, compuesta por placas o tableros laterales, normalmente cuadrangulares, unidos entre sí por largueros o travesaños interdistanciados, a modo de listones, dispuestos de manera que puedan acoplarse por machihembrado, en alineación y altura, con los listones de otros elementos contiguos, para determinar una superficie continua, que puede completarse con tableros o mesas auxiliares coincidentes o en voladizo, cooperando con estos elementos acoplables unos marcos que obran de base o apoyo y que presentan asimismo listones que pueden ensamblarse también por machihembrado con los de los elementos que se les superponen en la estructuración del correspondiente mueble.

15. 2ª.-ELEMENTO MODULAR PARA LA FORMACION DE MUEBLES.

Sean cuales fueren las circunstancias que concurren con la esencialidad propia de la misma.

Consta la presente Memoria descriptiva de cuatro páginas foliadas y mecanografiadas por una sola cara y va acompañada de una hoja de dibujos aclarativos.

Madrid, 20 julio 1974.

P. A.



Fig. 1

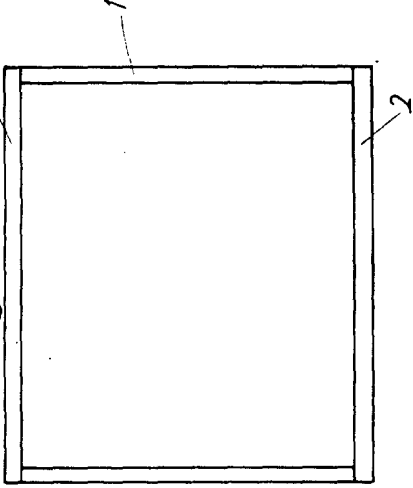

Fig. 2

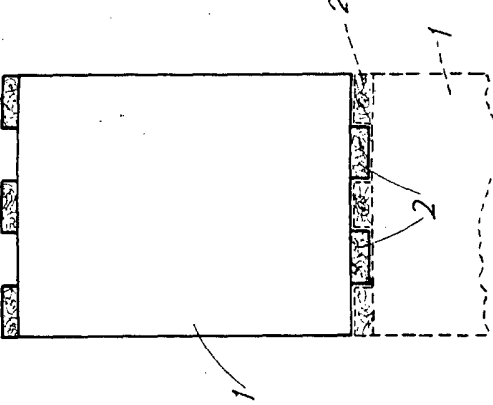

Fig. 5

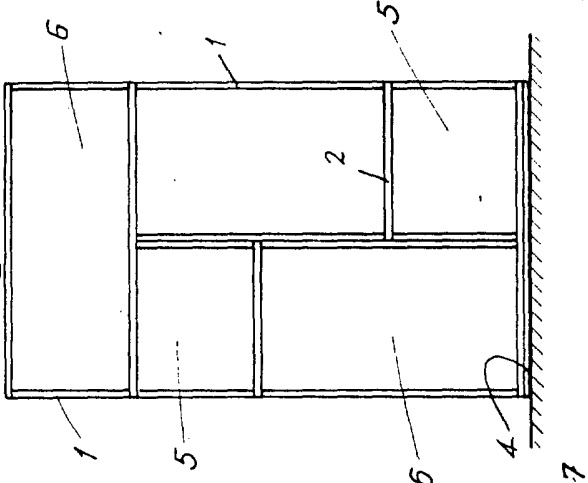

Fig. 6

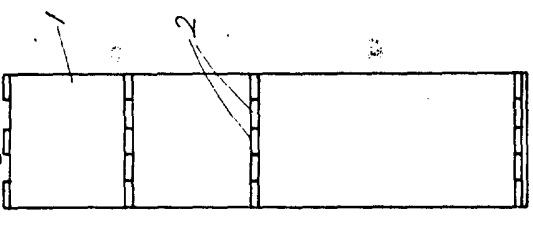

Fig. 3

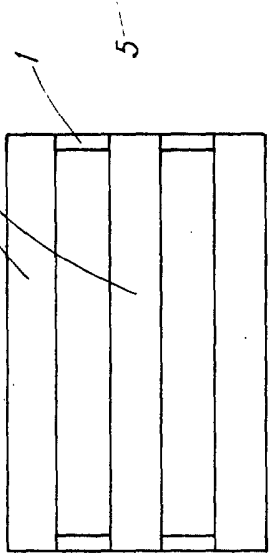

Fig. 7

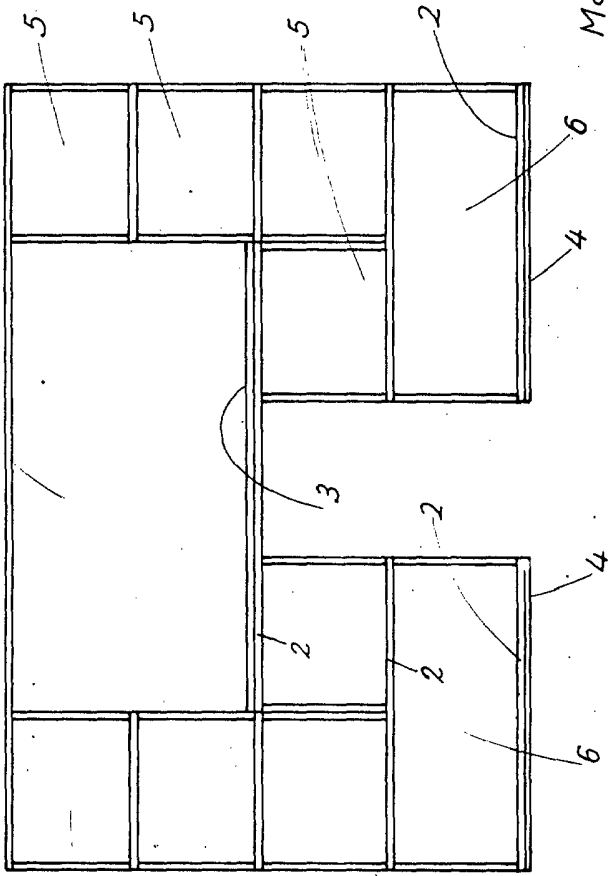

Fig. 8

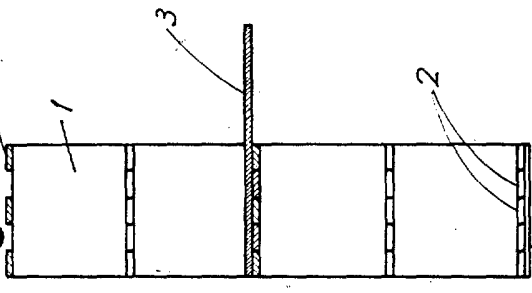
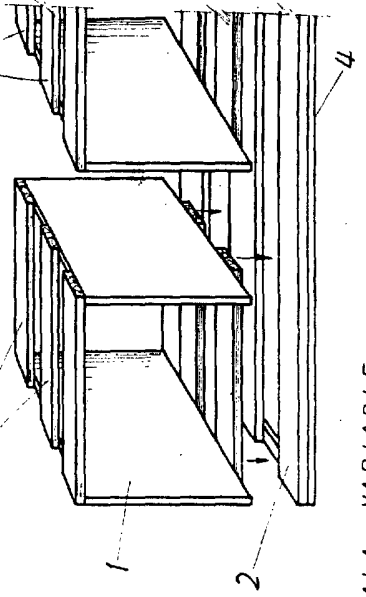

Fig. 4



Madrid, 20 Julio de 1974
p.a.