



1365 P

204715

MODELO
DE
UTILIDAD
PRONUNCIADO
Y LA PROTECCION DEL

a nombre de D. Moises Calvo Escibano, de nacionalidad española, domiciliado en Madrid, calle Hermanas Alonso Barceló, 9, por: "ESTUCHE CONFIGURANDO UN COCHE - FORMULA, PARA FINES DE PROPAGANDA".

MEMORIA DESCRIPTIVA

La presente memoria, como su enunciado, indica comprende -estuche configurando un coche-formula, para fines de propaganda- que, por sus características propias y esenciales, le hacen merecer los privilegios que al efecto otorga el vigente Estatuto sobre Propiedad Industrial, en la modalidad de referencia de Modelos de Utilidad.

La particularidad del mismo estriba en una lámina alargada, doblada sobre sí misma en su mitad anterior y con dos pestañas a cada lado en los dobleses laterales de la superficie superior, donde se comprenden sendas fracciones cortadas en sentido circular constitutivas de las respectivas ruedas; en la extremidad posterior, se forman dos aristas paralelas, mediante dos dobleces en ángulo recto con un orificio circular a cada lado y un corte central para la formación de la cabina, configuran un vehículo fórmula, de sobremesa, con fines publicitarios en general y, especialmente, la destinada a cigarrillos.

Su descriptiva, ilustrada graficamente a título de ejemplo no limitativo, es como sigue:



Consiste en una lámina rectangular, doblada sobre si misma en su mitad anterior (1), en cuya superficie superior, en sus laterales de mayor longitud, mediante un doblez rectangular, se delimita la altura del vehículo, de cuyos dobleces parten dos pestañas alargadas (2) de tal manera, que dobladas junto a la arista de los citados tabiques se introducen por otras tantas ranuras (3) establecidas convenientemente en la superficie inferior.

De la antedicha lámina superior en cada lado, se forman el conjunto de las cuatro ruedas (4), con las delanteras de menor diámetro y todas ellas a base de dos cortes, opuestos circulares; en el centro de esta misma superficie, va dispuesto un corte circular y a cada lado de éste, otro curvo menos pronunciado, cuya solapa, doblada angularmente hacia arriba, forma la consiguiente cabina (5); en la extremidad posterior, la referida superficie lleva un doble corte triangular, formando la cola (6) correspondiendo a esta clase de vehículos-fórmula.

En la cabina, se comprenden introducidos en el propio cuerpo del estuche, dos cigarrillos, representando al piloto y el copiloto y en los orificios citados en el tabiquillo posterior, figuran sendos pitillos que asomando las respectivas boquillas, simulan el doble tubo escape común a estos vehículos; por último, en las distintas partes del conjunto como son ruedas, capot, parachoques, etc. figuran las alusiones correspondientes al producto a propagar.

Descrita suficientemente la naturaleza de la invención, es obvio señalar que la misma podrá llevarse a cabo en los materiales, dimensiones formatos y medios que más interesen, puesto que con ello no se varia la esencialidad expuesta y, a tal fin, se solicita su exclusividad por termino de VEINTE AÑOS, en todo el territorio nacional, mediante la siguiente NOTA de:

REIVINDICACIONES

1ª.- "ESTUCHE CONFIGURANDO UN COHHE-FORMULA, PARA FINES DE PROPAGANDA" que se caracteriza por una lámina rectangular, doblada sobre si misma en su mitad anterior, en cuya superficie superior, en sus laterales de mayor longitud, mediante un doblez rectangular, se delimita la altura del vehículo



de cuyos dobleces parten dos pestañas alargadas de tal manera que dobladas junto a la arista, se introducen por otras tantas ranuras establecidas convenientemente en la superficie inferior.

2ª.- "ESTUCHE CONFIGURANDO UN COCHE-FORMULA, PARA FINES DE PROPAGANDA" conforme anterior reivindicación que se caracteriza porque la referida lámina superior en cada lado, se forman el conjunto de las cuatro ruedas, con las delanteras de menor diametro y todas ellas a base de dos cortes opuestos circulares; en el centro de esta misma superficie, va dispuesto un corte circular y a cada lado de éste, otro curvo menos pronunciado, cuya solapa, doblada angularmente hacia arriba forma la consiguiente cabina; en la extremidad posterior, la referida superficie lleva un doble corte triangular, formando la cola correspondiente a esta clase de vehículos-fórmula.

3ª.- "ESTUCHE CONFIGURANDO UN COCHE-FORMULA, PARA FINES DE PROPAGANDA" conforme anteriores reivindicaciones que se caracteriza, porque en la cabina, se comprenden introducidos en el propio cuerpo del estuche, dos cigarrillos, representando al piloto y el copiloto y en los orificios citados en el tabiquillo posterior, figuran sendos pitillos que asomando las respectivas boquillas, simulan el doble tubo de escape común a este tipo de vehículos; por último, en las distintas partes del conjunto como ruedas, capot, parachoques y afines, figuran las alusiones correspondientes al producto a propagar.

4ª.- "ESTUCHE CONFIGURANDO UN COCHE-FORMULA, PARA FINES DE PROPAGANDA".

Según se describe y reivindica en la presente memoria que consta de tres hojas y lámina de dibujos que se acompaña.

Madrid, 16 JUL 1973

Germán González Porta
P. P.

Fdo: Alejandro Martínez Delso

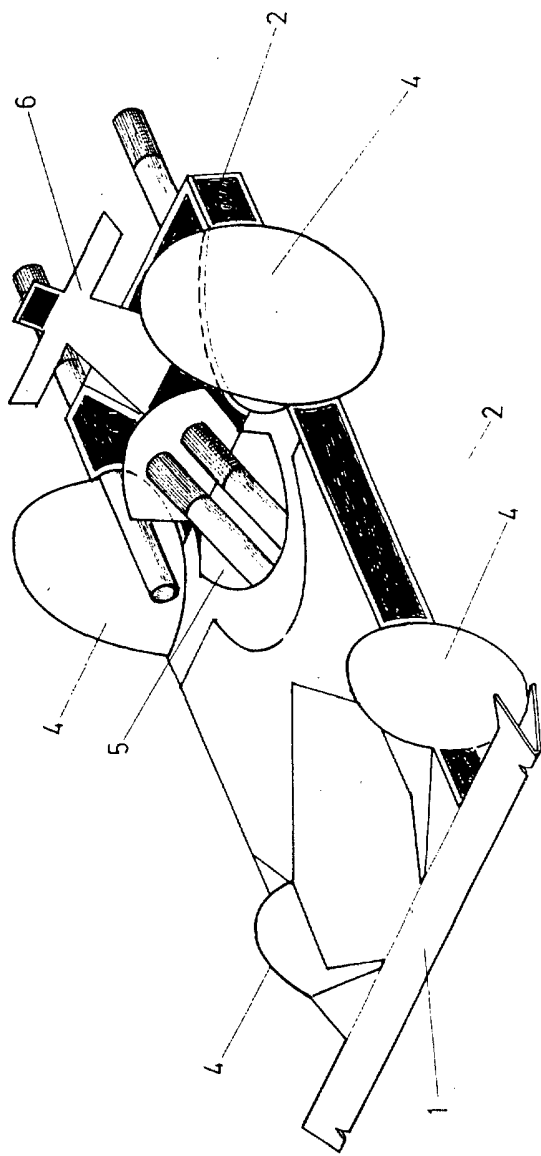
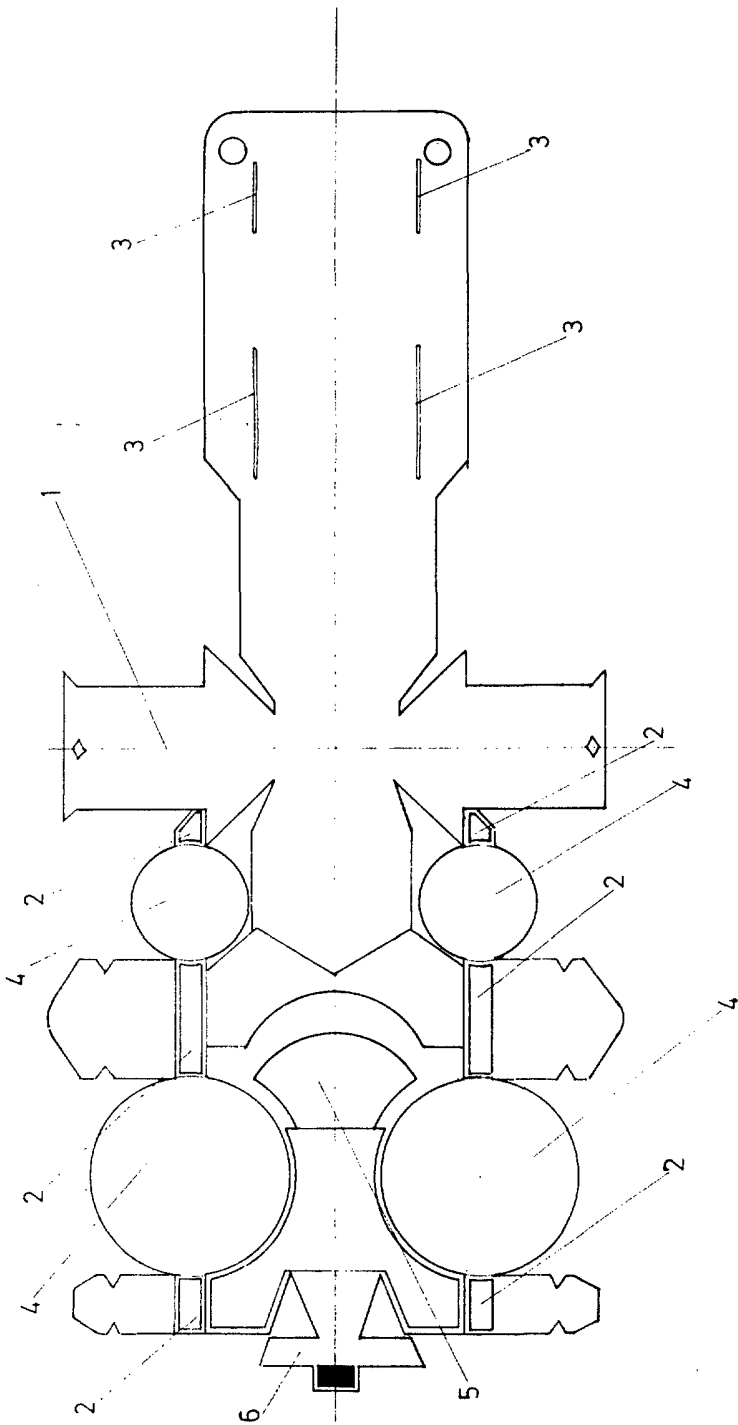

MADRID 18 JUN 1973

Carrón González/Porta

P. P. *[Signature]*

Fdez. Alejandro Martínez Delso