

llero constituyendo además un conjunto vistoso y agradable lo que, tratándose de un mueble, es una de las condiciones más apreciables.

5 Para facilitar la comprensión de la descripción que vamos a efectuar de este mueble, nos auxiliaremos de unos dibujos en los que hemos representado un ejemplo de realización, haciendo sobre ellos la salvedad de que no deben interpretarse en sentido restrictivo, dado que las características esenciales de la invención, que se resumirán más adelante en la nota reivindicatoria, pueden aplicarse a otras formas de realización las cuales deben considerarse comprendidas en el ámbito de la invención.

Los mencionados dibujos representan en sus figuras como sigue:

15 Figura 1.- Perspectiva de la mesa centro.

Figura 2.- Planta.

Figura 3.- Sección por A-A de la figura 2.

Figura 4.- Detalle de una de las uniones de las dos partes principales de la mesa, a mayor tamaño que en las figuras anteriores.

20 Figura 5.- Perspectiva del perfil de unión y del borde o lado de una de las partes a las que dicho perfil une.

Figura 6.- Detalle en sección transversal del marco superior mostrando el canal para acoplamiento o fijación al mismo del cristal o tablero.

25 Figura 7.- Otro detalle en sección, designado con Z y a una escala mayor que la de las anteriores figuras, del acoplamiento del botellero a la mesa.

30 Figura 8.- Sección, en detalle, de una variante de unión de los dos medios cuerpos de la mesa.

Refiriendonos pues a los citados dibujos y describiendo la mesa que a título de ejemplo representan, vemos que esta se compone de las siguientes partes y elementos:

.../...



5

10

15

20

25

30

Comprende dos cuerpos principales designados con -1-2-, que son gemelos lo que supone una ventaja por precisar menos moldes, cada una de estas dos partes -1-2- constan de dos columnas en forma de tablas verticales -3-, con una pestaña -4- doblada en ángulo situada en el lado exterior, teniendo dichas tablas en el extremo inferior dos prolongaciones horizontales -5- que se unen por el lado transversal --6-, del cual parte una amplia plancha -7- curvo concava que asciende situandose entre las dos tablas verticales -3-, si bien en su borde superior forma un dobléz -8- hacia adentro. Esta plancha, al curvarse y ascender va separandose hacia adentro del canto de la pestaña -4-, formando un escalón -9- con el fin de que al llegar a su borde superior, el dobléz -8- forme exteriormente un escalón.

En el extremo superior, cada columna -3- se forman hacia afuera dos brazos -10- que luego se unen por la tabla transversal -11-, teniendo esta y los brazos laterales -10- un canal -12- en el que se acopla y sujeta el cristal -13-, que lo mismo puede ser una plancha de plástico --transparente o traslúcido o un tablero artificial o de madera.

Cada columna o tabla -3- tiene en el lado vertical opuesto a la pestaña -4- y en la cara externa, un largo nervio -14- con sección en L, de manera que al situar las dos medias partes del mueble -1-2-, enfrentadas y en contacto, estos nervios se juntan y complementan formando un nervio - con sección en forma de T. como vemos en el detalle de la figura 4. De este modo, dichas dos medias partes 1 y 2 pueden unirse fuertemente mediante el perfil o junquillo -15- con sección en forma C, que abarcando los dos nervios -14- forma una garra de sujeción, como nos muestran las figuras 2, 4, 5. En lugar de este dispositivo de sujeción, podría utilizarse cualquier otro, tal como el que muestra la figura 8, -

.../...

16 JUL 1961

según el cual los cantos de las columnas enfrentadas -3-, se acoplan por ensamblamiento de caja y espiga sujetandose con unos tornillos -16-.

5 El botellero que se aprecia en las figuras 1, 2, 3 y 7, se compone de una pieza alargada -17- que forma un profundo canal y tiene los bordes de su boca doblados hacia afuera en -18- con sección en forma de gancho, al objeto -- de colgarse de los bordes del dobléz -8-, de las planchas -7-, como vemos en detalle en la figura 7. También compren- 10 de otra pieza alargada -19- con amplos orificios -20-, y provista en dos lados opuestos de unos dobleces -21- por los cuales se suspende sobre el lomo de los dobleces -18-, de manera que dichos orificios -20- son los alojamientos de -- las botellas y la pieza acanalada -17- el soporte de las -- 15 mismas.

Finalmente hay que señalar las esferas rodantes o ruedas 22 situadas en la base, para facilitar el desplazamiento de la mesa, aunque estas no son imprescindibles, pudiendo no poseerlas.

20 Aunque el ejemplo de los dibujos muestra una mesa centro de planta o tablero cuadrado, lo mismo podría ser rectangular, poligonal de mayor número de lados, circular - ovalado o de otra forma geometrica, con posibilidad de variar también la forma de las columnas, los detalles y sección del marco superior que soporta el tablero (sea cual -- 25 fuere la naturaleza de éste) y en general cualquier otro detalle de carácter estético u ornamental que no altere lo -- esencial que se resume en la siguiente:

NOTA REIVINDICATORIA
=====

30 Los puntos no conocidos ni practicados en España que se reivindican como objeto de este Modelo de Utilidad, - son:

.../...



5 1. - Mesa centro caracterizada porque su estructura está constituida por dos medias partes gemelas, comprendiendo cada una de ellas dos columnas en forma de tablas, - con uno de sus lados reforzado mediante una pestaña doblada, cuyas columnas se prolongan lateralmente por su extremo superior en dos brazos unidos por un transversal, con un canal - formando un medio marco, de manera que, al unirse ambas medias partes del mueble, constituyen en su parte superior el marco o bastidor soporte del tablero, formado por una plancha de cristal, plástico u otra materia natural o sintética, para 10 cuya sujeción, dichos dos medios marcos disponen en su dintorno de una ranura o canal en el que encajan los cantos.

15 2. - Mesa centro de acuerdo con la reivindicación anterior caracterizada porque cada una de las dos medias partes gemelas tiene junto a uno de los lados de las columnas verticales un nervio, de manera que al enfrentar los nervios de una parte y otra, se complementan, uniendose luego mediante un perfil de la sección adecuada que los abarca a manera de garra, pudiendo también unirse estas dos medias partes -- del mueble mediante ensamblado de los cantos, debidamente conformados complementandose luego la unión con tornillos. 20

25 3. - Mesa centro según las reivindicaciones anteriores, caracterizada porque las columnas verticales de cada media parte se prolongan por su extremo inferior formando dos brazos horizontales entre los cuales hay una plancha que se curva y asciende y de cuyos bordes horizontales superiores va enganchada y suspendida una pieza alargada en forma de -- profundo canal, que servirá de soporte de botellas, completandose dicho soporte con una tapa, también alargada, provista de orificios para alojamiento de dichas botellas, cuya tapa 30 posee dos de sus lados doblados hacia abajo, con sección en forma de gancho, para sobreponerse al lomo de los dobleces de enganche del soporte al que cubre:

.../...

- 6 - 16 JUL 1974

4.- "MESA CENTRO", de conformidad en un todo en lo esencial y fines industriales a lo descrito en la precedente memoria descriptiva y graficamente representada en los adjuntos planos para su mejor comprensión.

5

Esta memoria consta de SEIS hojas, escritas o mecanografiadas por una sola cara a doble espacio.

Madrid. 16 JUL. 1974

Por autorización del interesado.

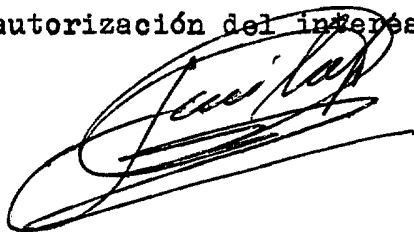
A large, stylized handwritten signature in black ink, appearing to be 'Jesús López', written over the text 'Por autorización del interesado.'

204707



Fig. 1

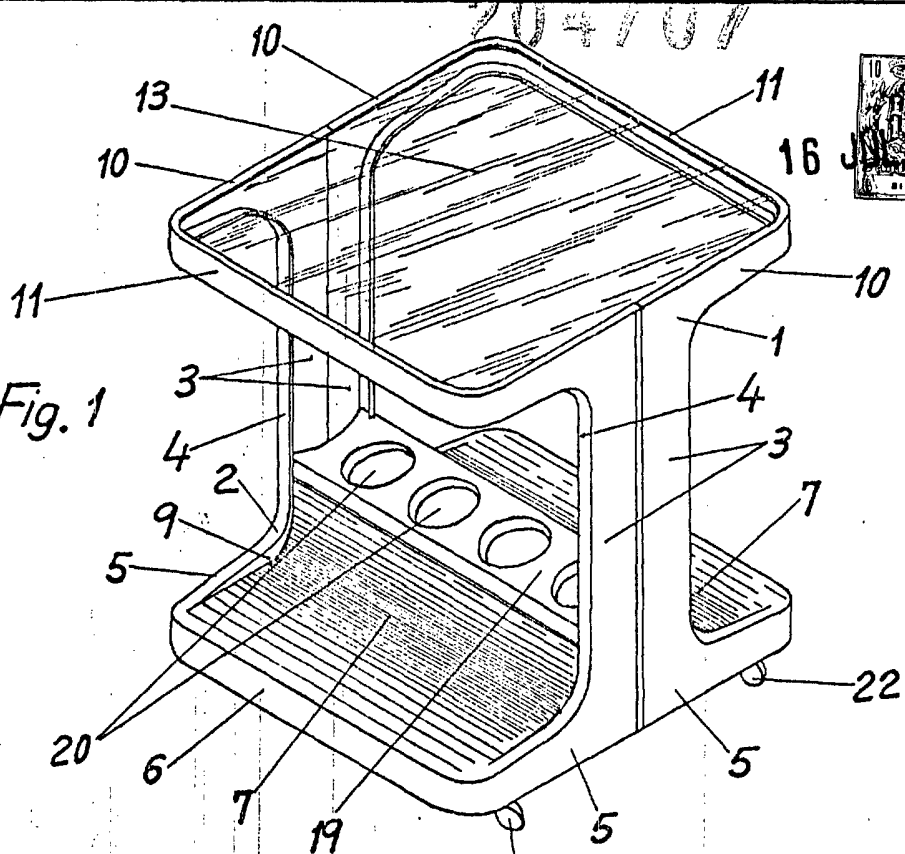
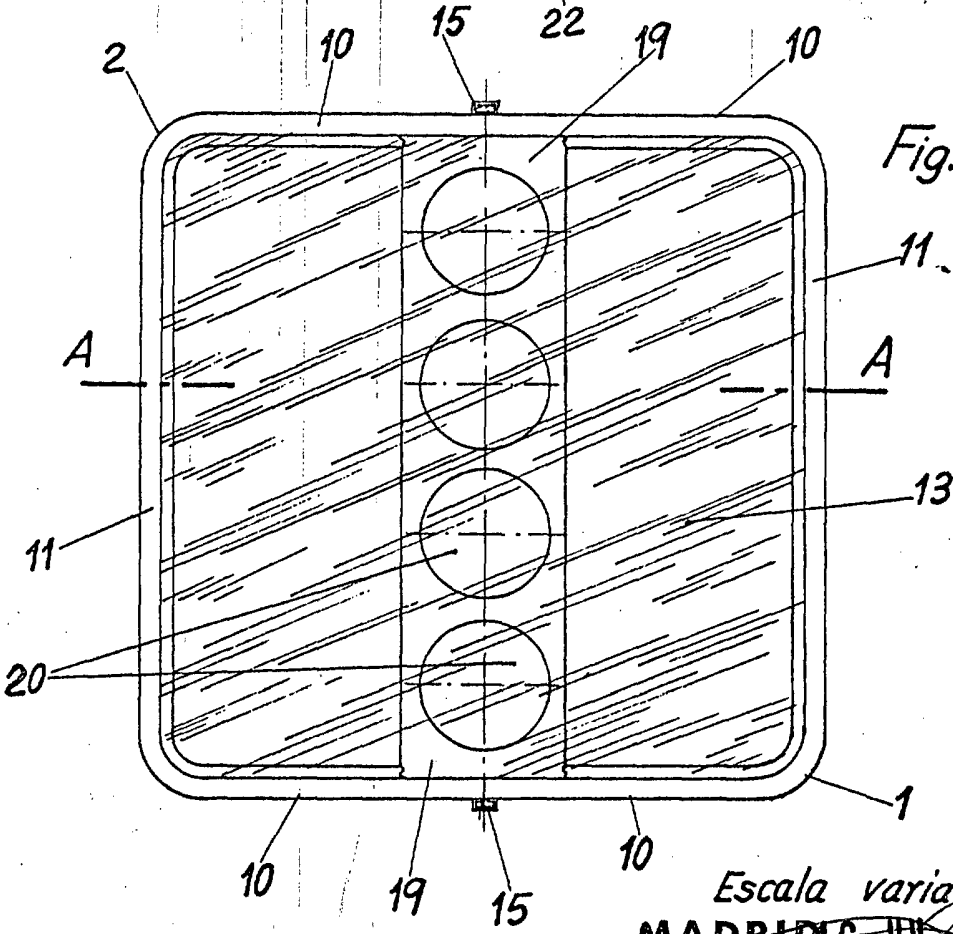

Fig. 2



Escala variable
MADRID 6 JUL 1974

204,67

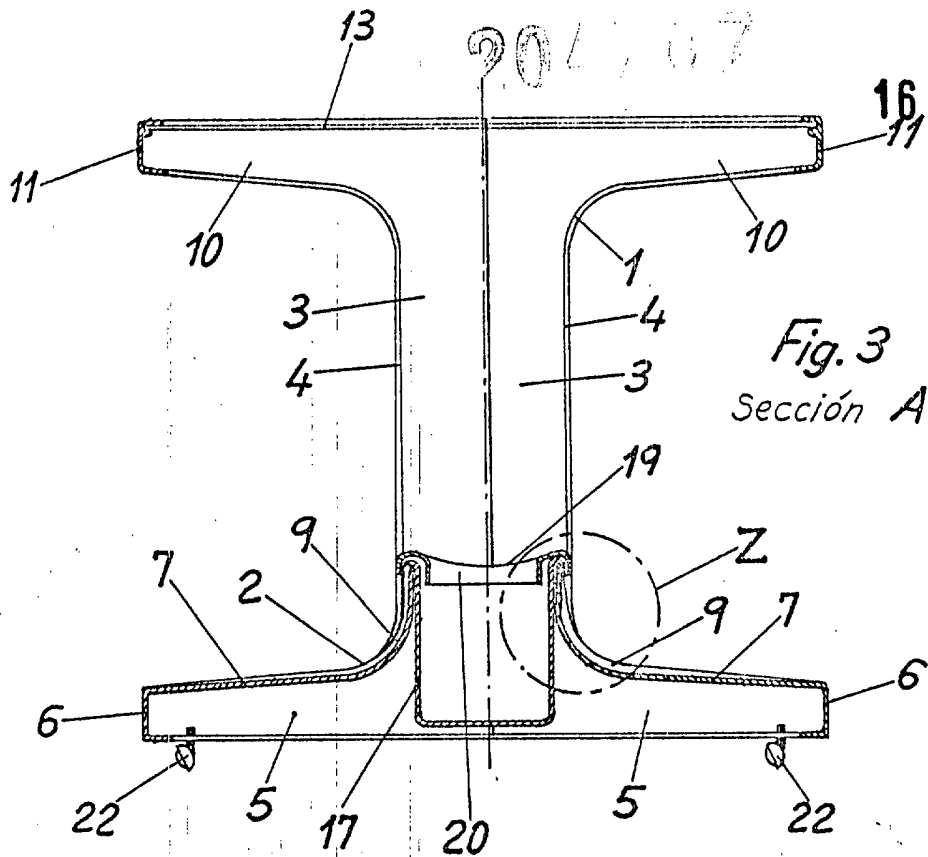

Fig. 3
Sección A-A

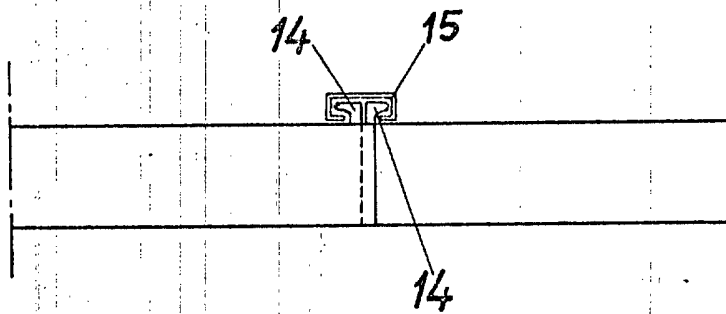

Fig. 4

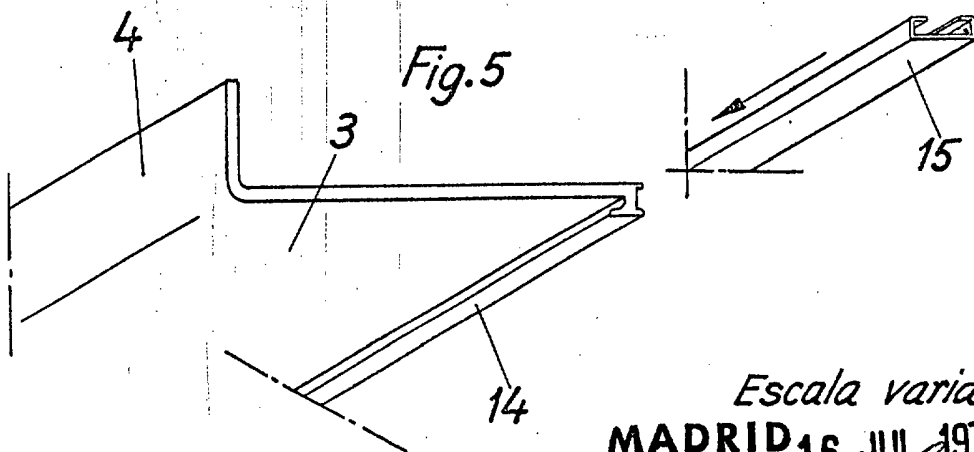

Fig. 5

Escala variable
MADRID 16 JUL 1974

204787

16 JUL 1974

Fig. 6

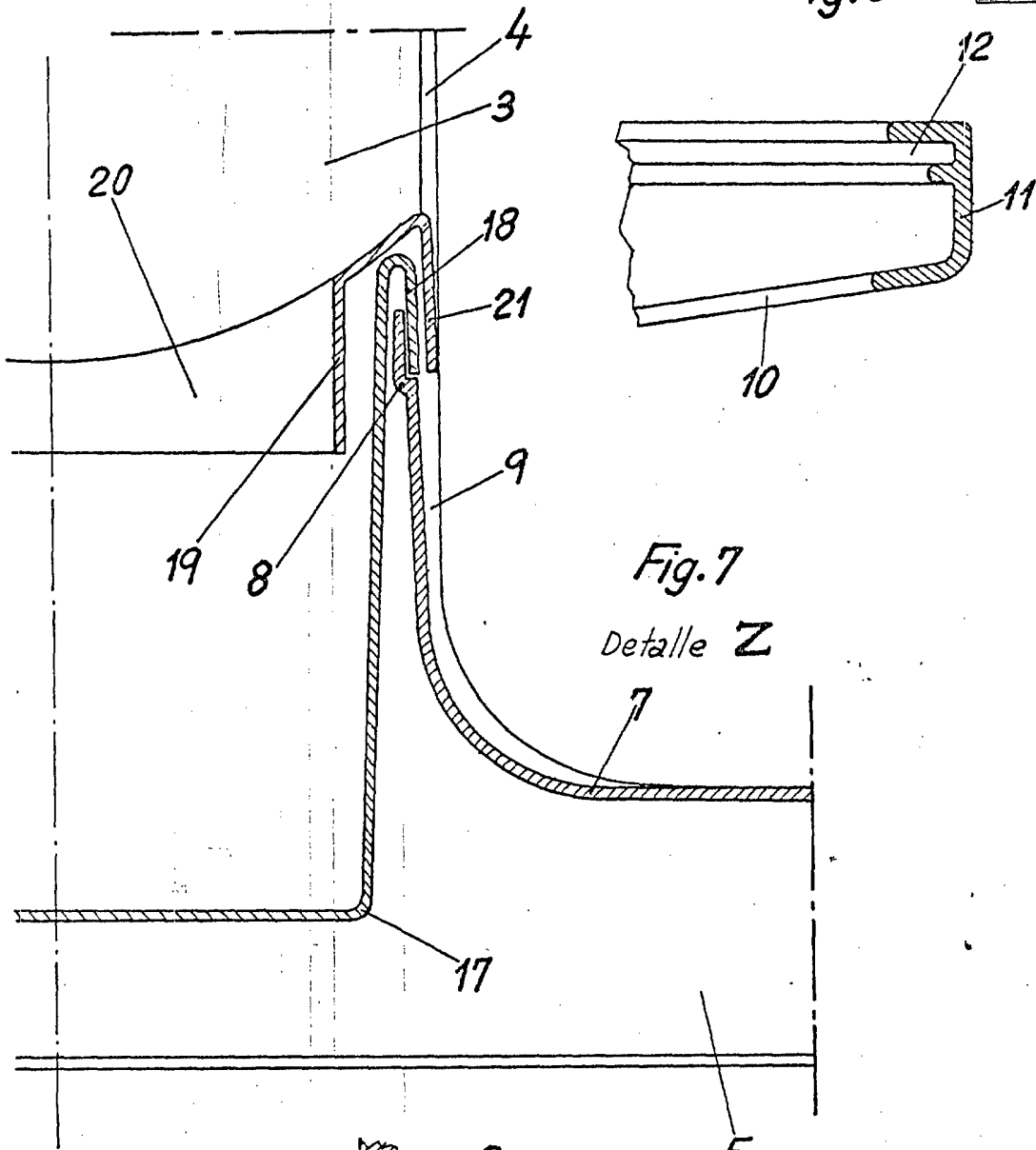
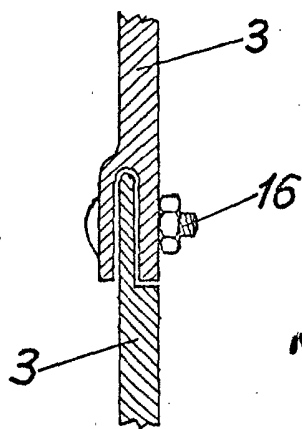

Fig. 7

Detalle Z

Fig. 8



Escala variable

MADRID 16 JUL 1974