

204011



F.C. 30-376

A 62 B

PATENTE

DE

REGISTRO DE MODELO DE UTILIDAD

por "Un contenedor de material sintético plástico para filtro de máscara para la respiración"

a favor de: INDUSTRIE PIRELLI, Società per Azioni, de nacionalidad italiana, domiciliada en Centro Pirelli, Piazza Duca d'Aosta, número MILANO (Italia)

MEMORIA DESCRIPTIVA

5 El presente modelo se refiere a un contenedor de material sintético plástico para filtro de máscara para la respiración y todavía más particularmente se refiere a un contenedor constituido por una envoltura y una tapa con cierre determinado para el ajuste a presión de la tapa en el interior de la envoltura utilizando la distinta plasticidad de las partes en contacto.

10 Como es sabido un contenedor para filtro es usado en asociación con la relativa máscara para la respiración para permitir al hombre respirar en ambientes en los cuales están presentes sustancias nocivas como por ejemplo ésteres fosfóricos o gases tóxicos desarrollados a consecuencia de particulares trabajos.

Generalmente un contenedor tal está compuesto de una envoltura y de una tapa resultando una extremidad de la envoltura libre para la introducción del filtro y la siguiente unión con la



tapa y la otra extremidad en proximidad del fondo con medios aptos para la unión con la máscara de respiración, por ejemplo una superficie fileteada.

5 La superficie del fondo de la envoltura y de la tapa están agujereadas para permitir el paso del aire necesario a la respiración del ambiente al interior del contenedor y de éste a través del filtro a las Vías respiratorias.

10 Son también conocidos contenedores para filtro en material sintético plástico en los que la tapa está cerrada a presión sobre la envoltura utilizando la distinta plasticidad de la una respecto a la otra. Un contenedor de este tipo presenta una envoltura con un borde circular que sobresale hacia el exterior y una tapa de forma correspondiente; el cierre del contenedor se realiza ejerciendo una presión sobre la tapa de modo
15 que su parte extrema agarre el borde circular de la envoltura.

Desgraciadamente el contenedor citado tiene el inconveniente de permitir a personal inexperto una fácil apertura de la envoltura para la sustitución del filtro agotado por otro que podría no ser idóneo con graves consecuencias para la inocuidad del
20 que lo utiliza.

Otro inconveniente se da por el hecho que la parte saliente del borde de la envoltura y de correspondiente superficie de la tapa constituyen una zona favorable a la apertura del contenedor por la acción de golpes con consiguiente salida de sustancias necesarias al buen funcionamiento del filtro.

25 El fin del presente modelo de utilidad es un contenedor para filtro, que no tiene los inconvenientes arriba citados.

El objeto del presente modelo de utilidad es un contenedor para filtro en material sintético plástico que comprende una envoltura con fondo agujereado y una tapa agujereada de forma corres-



- 3 -

pondiente siendo dicha tapa en material sintético plástico de menor rigidez que la dicha envoltura, caracterizado por el hecho que la extremidad de dicha envoltura presenta un relieve saliente hacia el interior que limita un área menor que aquella de dicha tapa de modo tal que en el estado correspondiente a contenedor cerrado la tapa se encuentra interiormente por debajo de dicho relieve y en contacto con el filtro.

El contenedor ahora descrito es particularmente indicado para producciones elevadas y ello por el tipo particular de cierre actuado en tiempos breves y sin recurrir a deformaciones mecánicas con especiales utensilios o máquinas.

El presente modelo será ahora ilustrado mejor con la siguiente detallada descripción dada a título indicativo y por lo tanto no limitativo con referencia a las figuras del adjunto dibujo en el cual:

- la figura 1 es una sección transversal del contenedor;
- la figura 2 es una Vista por encima de la tapa.

El contenedor 1, ilustrado en las figuras 1 y 2, es de material sintético plástico y comprende la envoltura 2 para el alojamiento del material filtrante 3 y una tapa 4 de forma correspondiente y de rigidez menor respecto a la envoltura.

El material filtrante no constituye parte innovadora en el presente modelo y a título indicativo se señala que su composición, entre las distintas sustancias aptas de filtrar el aire, puede comprender gránulos de carbono para absorber vapores nocivos a la respiración, uno o varios filtros aptos de mantener los airesoles por precipitación electrostática, lana de vidrio constituyendo una masa antihumo.



La envoltura 2 (figura 1) presenta una forma de taza cuyo fondo circular 5 está agujereado para permitir el paso de aire hacia la máscara y cuya extremidad libre está formada según un relieve circular 6 saliente hacia el interior; en la superficie lateral de la envoltura en proximación del fondo está previsto un fileteado circular 7 para atornillamiento a la máscara de respiración (no ilustrada por no ser objeto del presente modelo).

La tapa presenta superficie de base 8 agujereada para permitir la entrada del aire ambiente hacia el filtro y tiene una forma geométrica expresamente estudiada para inserción debajo del relieve circular 6 valiéndose de su menor rigidez respecto a la envoltura y precisamente presenta un área de dimensión mayor que aquella determinada por el relieve de la envoltura y una sección transversal trapezoidal 9 (figura 1) para facilitar la inserción y el centrado respecto a la envoltura misma.

Descritas las partes que componen el contenedor vamos a examinar a continuación las fases relativas a la introducción del filtro y del cierre del contenedor para la unión inmediata o sucesiva a la máscara de respiración y precisamente:

-primero se colocan en el interior de la envoltura las sustancias aptas de filtrar el aire según procedimientos conocidos relativos a la preparación del filtro adecuado requerido;

- luego se lleva la superficie troncocónica de la tapa 9 en contacto según una zona circular con el relieve 6 de la envoltura y se ejerce una compresión sobre la tapa; durante la compresión la tapa deslizándose con su superficie troncocónica respecto al relieve de la envoltura y teniendo una menor rigidez es obligada a deformarse hasta que es llevada totalmente debajo del



- 5 -

relieve de la envoltura y encima del filtro recobrando su
extremidad la forma originaria.

5 Al final de esta fase el contenedor está cerrado y puede
ser atornillado con su superficie fileteada 7 a una corres-
pondiente superficie de la máscara de respiración.

10 Se comprende fácilmente como el contenedor garantiza en
cualquier momento la eficiencia del filtro. En efecto la tapa
estando por entero debajo del relieve circular 6 no puede se-
pararse de la envoltura por caídas accidentales y no siendo
accesible la parte extrema de su superficie impide a personal
inexperto la manumisión o sustitución del filtro.

El modelo ha sido ilustrado con referencia a un contenedor
en material sintético plástico con tapa de menor rigidez res-
pecto a la envoltura.

15 Precisamos seguidamente que el mismo tipo de cierre des-
crito e igualmente obtenible adoptando para la tapa y para la
envoltura el mismo material plástico con distinta plasticidad
o bien dos distintos materiales sintéticos plásticos.

20 En cada uno de los casos arriba indicados durante la fase
de cierre del contenedor se tiene una deformación temporánea
de la tapa respecto a la envoltura o viceversa y al final de
tal fase la inserción de la tapa por entero debajo del relieve
circular 6 de la envoltura como ya se ha descrito.

25 El modelo descrito presenta la ventaja de estar consti-
tuido con materiales de bajo coste y fácilmente asociables en-
tre sí.

Se comprende que los ejemplos arriba aportados no tienen
carácter limitativo y que están comprendidos en la esencialidad



que caracteriza el presente modelo de utilidad todas las variaciones que utilizan el principio arriba expuesto.

N O T A

Por la patente de registro de modelo de utilidad a que se refiere la presente memoria descriptiva se REIVINDICA la propiedad y la explotación exclusiva de:

5 1.- Un contenedor de material sintético plástico para filtro de máscara para respiración, que comprende una envoltura con fondo agujereado y una tapa agujereada de forma correspondiente siendo dicha tapa de material sintético plástico de menor rigidez que el de dicha envoltura, caracterizado por el hecho que la extremidad libre de dicha envoltura presenta un relieve saliente hacia el interior delimitando un área menor que
10 aquella de dicha tapa de modo tal que en el estado correspondiente a contenedor cerrado la tapa se encuentra por entero debajo de dicho relieve y en contacto con el filtro.

15 2.- Un contenedor, tal como el especificado en 1, caracterizado por el hecho que dicha tapa tiene forma troncoconica.

20 3.- Un contenedor tal como el especificado en 1 o 2, caracterizado por el hecho que envoltura y tapa están constituidas del mismo material sintético plástico a distinta plasticidad.

4.- Un contenedor tal como el especificado en 1 o 2, caracterizado por el hecho que envoltura y tapa están constituidas de dos distintos materiales sintéticos plásticos.

5.- "Un contenedor de material sintético plástico para filtro de máscara para la respiración".



- 7 -

Consta la presente memoria descriptiva de siete hojas foliadas, escrita por una sola cara.

Barcelona, 25 de Junio de 1974.-



25

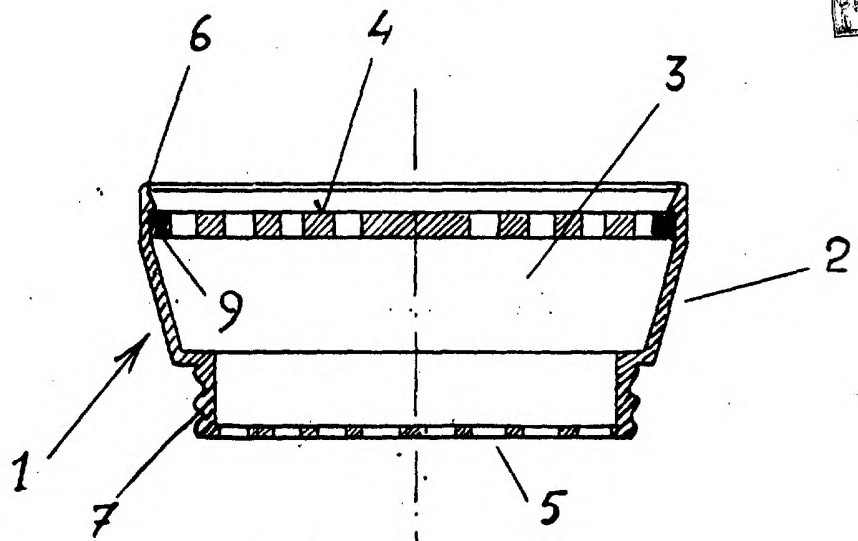

FIG. 1

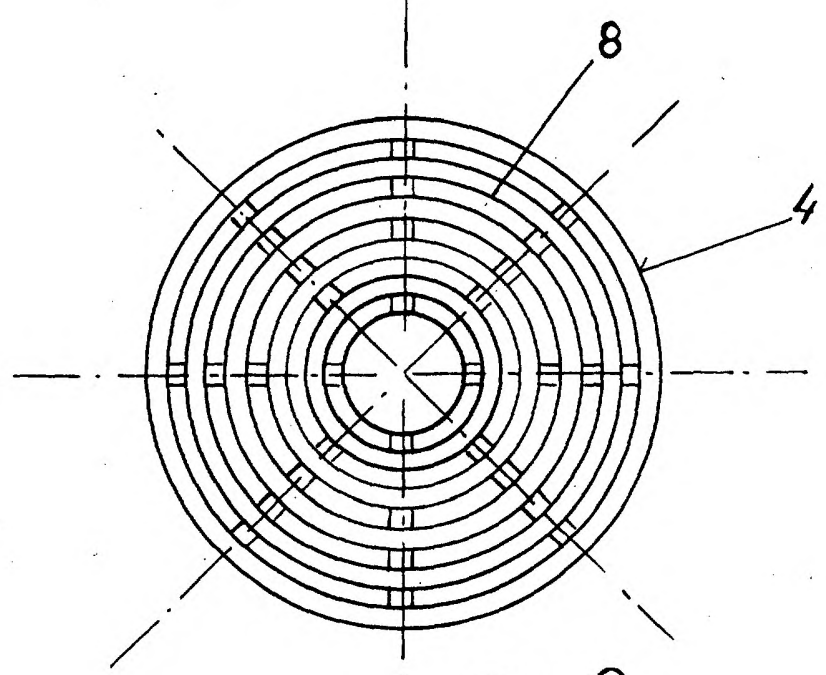

FIG. 2

INDUSTRIE PIRELLI
BARCELONA 25 JUN 1934