

204540



Int. Cl.²: B67D

MEMORIA DESCRIPTIVA

MODELO DE UTILIDAD

DURACION : 20 AÑOS

OBJETO : " SACACORCHOS"

A favor de : D. JAIME BALDO FERNANDEZ

Domicilio : Arturo Soria, 192 - MADRID

Nacionalidad: ESPAÑOLA



204530

5 El presente registro de modelo de utilidad se refiere, tal como enunciado indica, a un sacacorchos, de acuerdo con la descripción que del mismo se realice, que ha de entenderse en su más amplio sentido y no restrictivamente.

10 El modelo cuyo registro se preconiza por medio del presente escrito viene a suponer una importante novedad dentro del campo específico de su aplicación industrial, puesto que por sus características de sencillez y economía supera abiertamente los modelos usuales.

15 Consiste fundamentalmente el modelo en un sacacorchos caracterizado por presentar un mango en forma de T, de cuya base parten dos láminas verticales, de diferente longitud, cuya trayectoria es ligeramente divergente y cuya forma es sensiblemente semicircular, estando asimismo prevista la existencia de una pieza de cierre de las láminas, constituida por un cuerpo en forma de U, de sección hueca en C.

20 El funcionamiento del modelo es de una extrema simplicidad, pues basta con introducir las patillas o láminas por el cuello de la botella, aprisionando el corcho, mediante una suave presión manual, con lo que las cuñas introducidas producen unas pequeñas cámaras de aire entre el corcho y las paredes del cuello de la botella que facilitan grandemente su deslizamiento, por lo que basta con girar el sacacorchos un cuarto de vuelta y tirar hacia arri-

25

204540



ba para que el corcho salga con toda suavidad y sin romperse.

30 Con el fin de hacer más comprensible la explicación -
desarrollada en el plano adjunto se han representado diver-
sas vistas del modelo propuesto, siendo la figura 1ª vistas
frontales y laterales del sacacorchos cerrado, la figura 2ª
una vista del sacacorchos abierto y la figura 3ª una vista
de la pieza de cierre, habiéndose relacionado los elementos
más característicos del conjunto a tenor de la enumeración-
siguiente: 1) Mango 2) Patillas 3) Cierre de las patillas -
35 4) Puntas de las patillas.

40 Descrita suficientemente la naturaleza del presente
modelo de utilidad, se hace constar expresamente que cual-
quier modificación de detalle que pudiera introducirse, se
considerará incluida dentro del mismo, en tanto no altere-
o modifique sustancialmente sus características fundamenta-
les.

Por último, se declaran de novedad y propia invención
las siguientes

45 REIVINDICACIONES

1ª).- SACACORCHOS, caracterizado esencialmente por -
presentar un mango en forma de T, de cuya base parten dos -
patillas verticales, ligeramente divergentes y de distinta-
longitud, cada una de las cuales es de sección semicircular
50 y está destinada a encajarse, por simple presión manual, en



204540

55

el cuello de la botella que se trate de abrir, entre el cuello y el corcho justamente, a fin de producir unas pequeñas cámaras de aire que faciliten la separación del corcho, por lo que basta con girar el mango un cuarto de vuelta y tirar hacia arriba para que el corcho salga suavemente y sin romperse, estando prevista la existencia de una pieza en forma de U y sección hueca en C, destinada a cubrir las patillas cuando el sacacorchos no se utilice.

60

2ª).- SACACORCHOS.

Todo ello, tal y como queda expuesto en la presente memoria descriptiva, que consta de cuatro hojas, foliadas y mecanografiadas por una sola de sus caras y a dos espacios y hoja de planos adjunta.

Madrid, 10 de Julio 1.974

María Regla Ruiz-Granados
Por Poder



FIG. 1

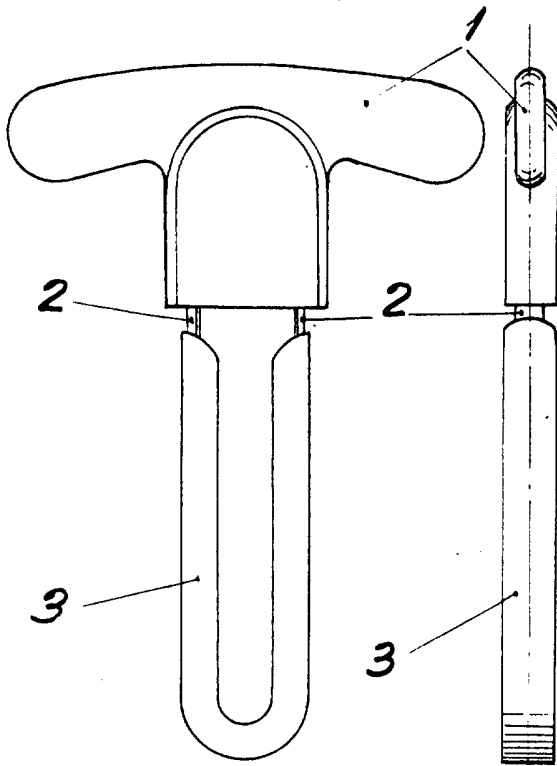

FIG. 2

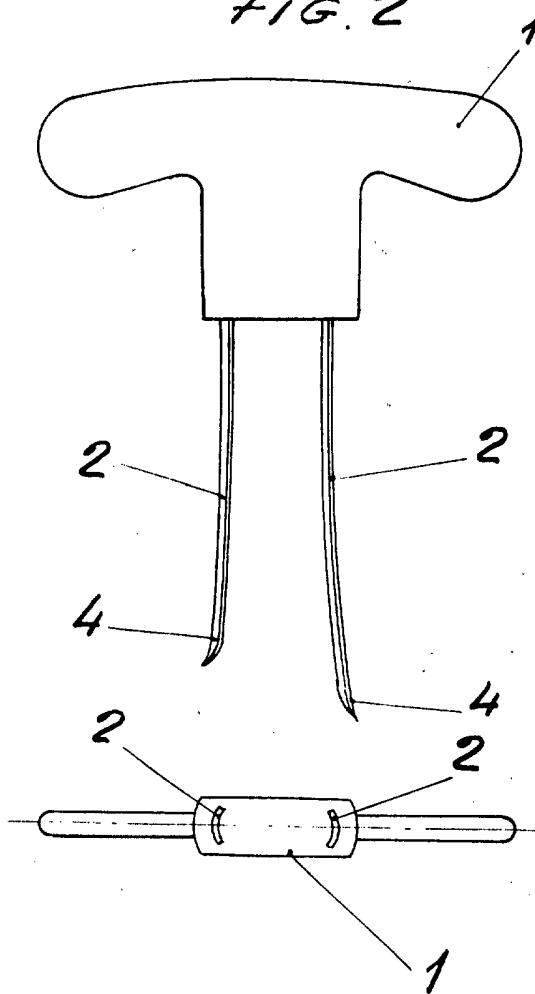
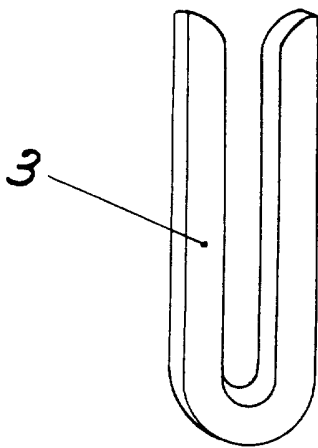

FIG. 3



Escala variable
Madrid: 10 JUL. 1974

Maria Regla Ruiz-Granados
Por Poder