

204512



| | |
|-----------|------|
| Int. Cl.: | A45C |
|-----------|------|

MEMORIA DESCRIPTIVA
para solicitar
PATENTE MODELO DE UTILIDAD
en
E S P A Ñ A

Por: VEINTE, años.

Por: "BOLSO PARA SEÑORAS".

A favor de:

DON JUAN FERRA MATEU, de nacionalidad Española.

domiciliado en:

INCA (Mallorca) Pérez Galdós, 70.-

El objeto de la presente solicitud de modelo de Utilidad, se refiere a un "bolso para señoras", cuyas características de novedad le confieren la cualidad de aportar, a la función a que se destina, las siguientes ventajas:

a.- Forma un cuerpo abolsado dividido en tres



compartimentos.

b.- El compartimento central es susceptible de poseer boquilla con dispositivo de abrochado o cierre.

10 c.- Los laterales poseen prolongaciones en las que cabe insertar los extremos de las asas.

d.- Desplegado relativamente poco volumen, - posee grán capacidad para enseres, cosméticos, pañuelos, etc. etc.

15 e.- Su división en compartimentos determina el poder seleccionar y preclasificar el contenido.

f.- Lleva refuerzos en los cantos inferiores lo que le dá grán consistencia.

g.- Es de aspecto estético, atractivo y elegante, poseyendo alta robustez y presentando grán duración.

20 En el adjunto plano, para facilidad de la descripción, a título de ejemplo y sin caracter limitativo alguno, por lo tanto, se he representado una forma preferida de realización del modelo que se preconiza.

25 La figura 1 representa una vista en alzado lateral.

La figura 2 representa una vista en planta superior de la figura 1.

La figura 3 representa una vista en alzado frontal de la figura 1.

30 La figura 4 representa una vista en perspectiva.

35 Como puede apreciarse, este modelo consta esencialmente de cuatro elementos laminares (1) solidarizados entre si mediante un cosido por tres de sus lados, con la interposición de unas planchitas (2) conformando con ello

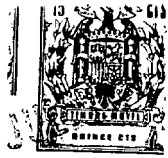

, fuelle, con lo que se determinan compartimentos porta objetos, laterales.

El compartimento central presenta una boquilla de abroche o cierre (3), yendo en los elementos laminares laterales, que se prolongan en curvatura, unas anillas (4) - en las que es susceptible el engarce de tirantes sustentadores (5).

Este modelo es realizable en cualesquiera tamaños y materiales adecuados, siendo susceptible de toda clase de modificaciones de detalle, en tanto que estas no alteraren su fundamento.

-:- N O T A -:-

Los puntos de invención propios y nuevos que se presenta para que sean objeto de este registro de modelo de utilidad en España, por veinte años, son los siguientes:

R E I V I N D I C A C I O N E S

1º.- "Bolso para señoras", caracterizado - porque consta de cuatro elementos laminares, cosidos por tres de sus lados y libres por el otro en donde se constituyen - bocas, efectuandose el cosido con interposición de planchitas formando fuelle, determinando tres compartimentos, siendo con boca libre los laterales y con boquilla con dispositivo de abroche, el central.

2º.- "Bolso para señoras", según reivindicación anterior, caracterizado porque en los laterales van cosidas planchas, determinando compartimentos abolsados.

3º.- "Bolso para señoras" según reivindicación primera, caracterizado porque las planchas laterales poseen prolongaciones formando una "U" y con elementos anulares en los extremos, para inserción de asas.



49.- "BOLSO PARA SEÑORAS".-

Tal y como se ha descrito en la memoria que antecede y para los fines que se han especificado.

70 Consta la presente memoria descriptiva de cuatro hojas escritas a máquina por una sola cara.-

Madrid, 28 de Junio de 1.974.-

DOMINGO DIAZ UNGRIA
P.P.

73

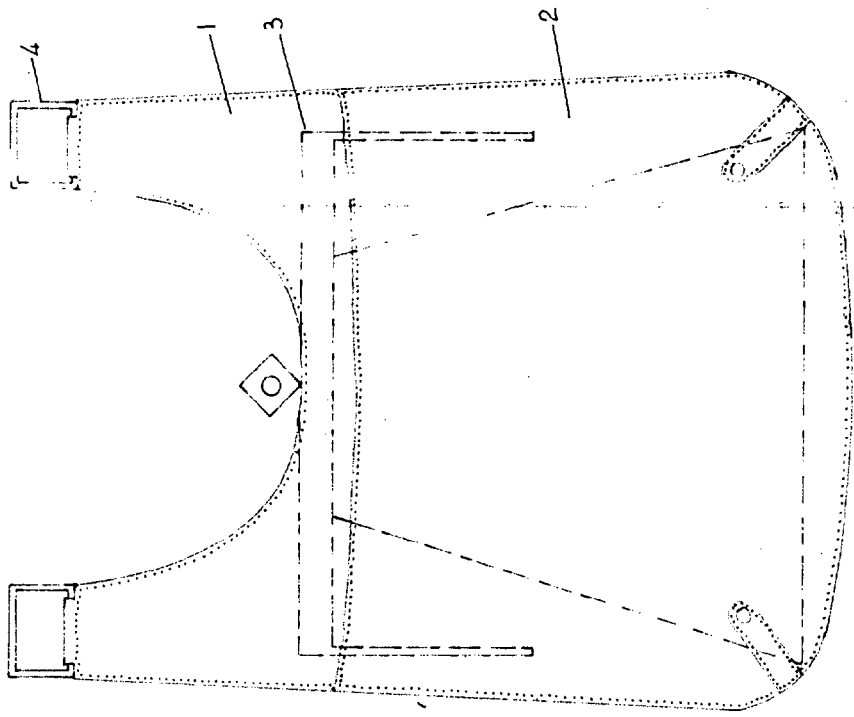

FIG. 1

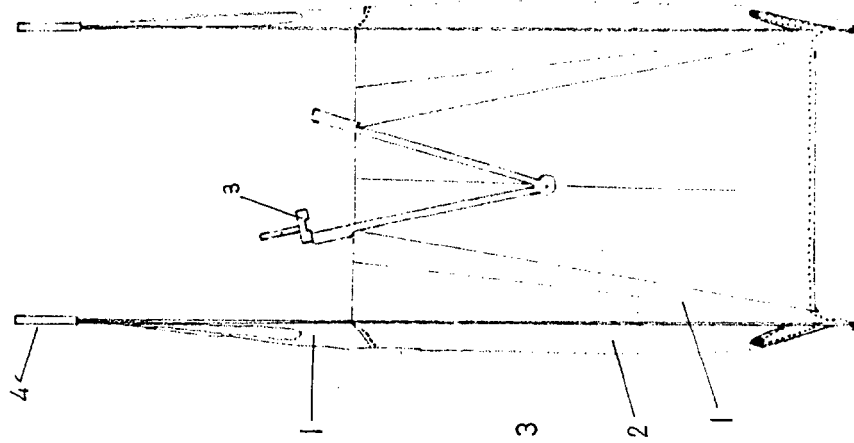

FIG. 3

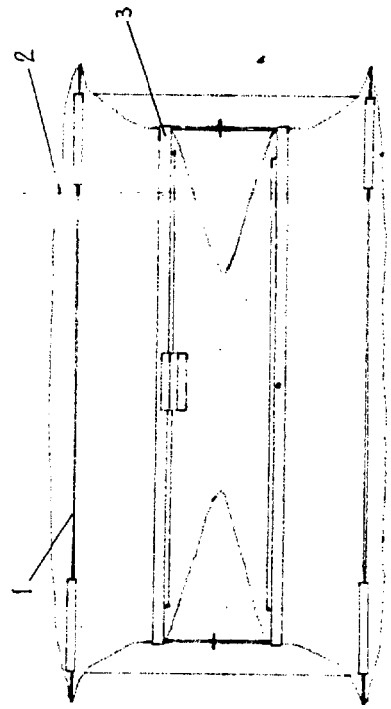

FIG. 2

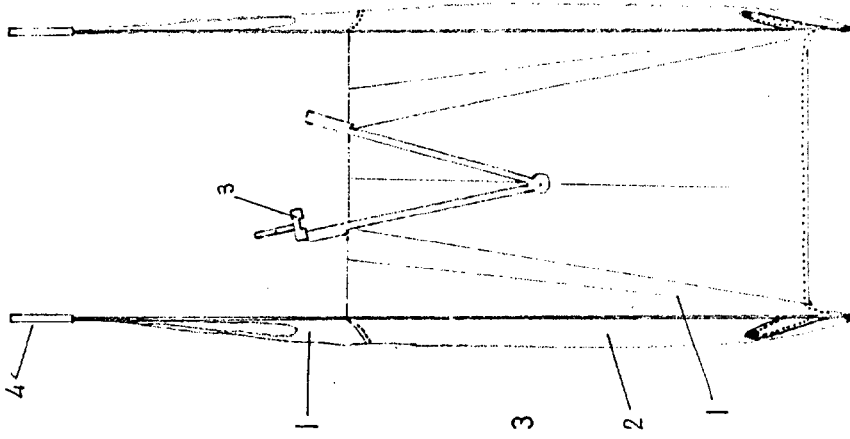
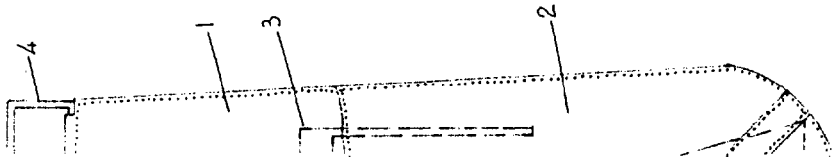

FIG. 3

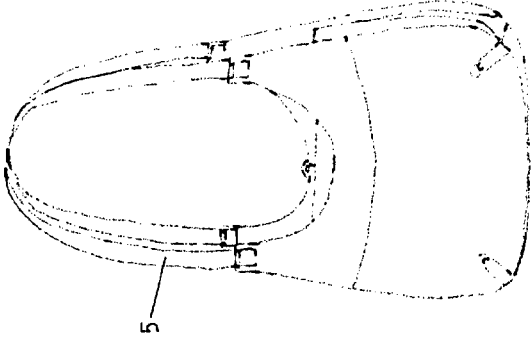

FIG. 4

ESCALA VARIABLE



DOMINICANA UNGERIA
P.R.