

Int. 00 E 0 2 D



204 474

OFICINA DEL PROGRAMA INDUSTRIAL
PATENTES-MODELOS-DIBUJOS
15 JUL 1974
ACCIDENCIAS

MODELO DE UTILIDAD

que por veinte años, para España y sus Posesiones, se solicita a favor de ANTIEBOLAGET BOFORS, de nacionalidad sueca, domiciliada en BOFORS (Suecia), por: DISPOSITIVO ANTEPUESTO PARA CUCHARAS EXCAVADORAS O SIMILARES". - - - - -

MEMORIA DESCRIPTIVA

El presente Modelo de Utilidad se refiere a un elemento antepuesto que se puede soldar a una cuchara excavadora o similar, previsto con zunchados para dientes excavadores. Tal elemento antepuesto debe conformarse, según el presente invento, con una sola pieza de desgaste, de tal forma que tenga una conformación especialmente favorable para la sujeción simple y segura de los dientes excavadores en los zunchados, así como para la acción de conjunto de los dientes excavadores con las demás partes del elemento antepuesto.

10

Según el presente invento, el elemento antepuesto se caracteriza por el hecho de que cada zunchado se ha conformado como un manguito de enchufe, con un perfil más o menos rectangular, para el vástago de un diente excavador, teniendo cada manguito de enchufe en sus paredes laterales unas escotaduras rectangulares colocadas por parejas la una frente a la otra, para la introducción de una pasador elástico de bloqueo que sujeta el diente excavador. Dichos pasadores elásticos engranan en las

15

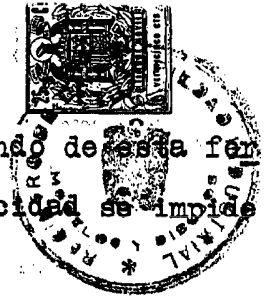

escotaduras del vástago del diente excavador, impidiendo de esta forma que salga del zunchado. Gracias a su propia elasticidad se impide la caída.

Las partes del elemento antepuesto que se encuentran entre los manguitos de enchufe tienen preferentemente la forma de placas, cuyo canto delantero transcurre más o menos concéntricamente al perfil de los manguitos de enchufe, y que ascienden hacia atrás en forma inclinada al eje longitudinal de los manguitos de enchufe, de tal forma que se encuentren los manguitos de enchufe, en su parte trasera, y esencialmente con todo su perfil, en el lado inferior del elemento antepuesto, teniendo allí las escotaduras.

Un ejemplo de ejecución del presente invento se ha reproducido en los dibujos.

En la Figura 1 se puede apreciar el elemento antepuesto desde delante.

En la Figura 1a, se puede apreciar el elemento antepuesto de pala visto parcialmente desde arriba con dientes excavadores, y parcialmente en perfil.

En la Figura 2, se puede apreciar el elemento antepuesto visto desde abajo.

El elemento antepuesto consta de dos piezas forjadas o especialmente fundidas, unidas por soldadura, que tiene la forma de una placa transversal 1, y dos partes laterales 2, dispuestas más o menos verticalmente a aquella. En la placa 1 se ha previsto, a intervalos regulares, los manguitos de enchufe 3, destinados para la introducción de los dientes excavadores. Tal diente excavador se ha indicado en la figura 1a bajo 4. Tiene una parte de trabajo 5 y un vástago 6, con un perfil casi rectangular y que disminuye en forma cónica hacia atrás, pudiendo-



se introducir, de acuerdo con la flecha 7, en el manguito de enchufe 3 adaptado al perfil del vástago. A continuación se introduce un pasador elástico de bloqueo 8 a través de las escotaduras laterales 9 en las paredes laterales del manguito de enchufe 3, engranado en una escotadura 10 prevista en el lado inferior del vástago de diente 6 de tal forma que no se puede sacar. El pasador elástico de bloqueo 8 --
50 consta de dos partes metálicas laterales 11 y un núcleo elástico 12 que las une, de tal forma que puede ser comprimido en cierta extensión por los topes de las piezas metálicas 11. Después de la introducción en las escotaduras 9, el núcleo elástico 12 retrocede en tal --
55 forma que los hombros 13 de las partes metálicas 11 se colocan detrás de los cantos interiores de las escotaduras 9, impidiendo la caída del pasador elástico de bloqueo.

Para la introducción de unos rebordes laterales de refuerzo 14, en la transición desde la parte de trabajo 5 al vástago 6 del diente --
60 excavador 4, los manguitos de enchufe 3 llevan en el lado interior de sus aparturas delanteras unos chaflanes laterales 15.

El canto delantero 16 de la placa transversal 1, transcurre más o menos concéntricamente a los perfiles de los manguitos de enchufe 3 en sus orificios delanteros y está curvado hacia el exterior en forma de pala entre los manguitos de enchufe 3, tal como se puede desprender de la figura 2. Desde el canto delantero la placa 1 asciende en forma inclinada entre los manguitos de enchufe 3 y en relación a su eje longitudinal, de tal forma que el lado superior de la placa transcurre plano en la zona de su canto trasero. De este modo se facilita la entrega del material excavado a la cuchara excavadora, a la que se ha soldado el elemento antepuesto con los cantos traseros de la placa transversal 1 y las partes laterales 2. En el lado inferior de la placa transversal 1, los manguitos de enchufe 3 sobresalen cada vez más hacia atrás, de tal forma que las paredes la
75

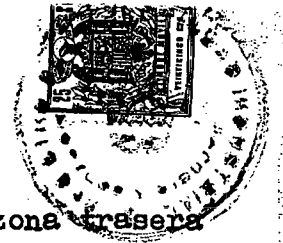

terales de los manguitos de enchufe 3 tienen en su zona trasera una altura suficiente para prever las escotaduras 9 para los pasadores transversales.

REIVINDICACIONES

- 80 1.- "DISPOSITIVO ANTEPUESTO PARA CUCHARAS ESCAVADORAS O SIMILARES" que se puede soldar a una cuchara excavadora o similar, provisto con zunchados para dientes excavadores, caracterizado por el hecho de que cada zunchado tiene la forma de un manguito de enchufe
- 85 -3-, con un perfil más o menos rectangular, para el vástago -6- de un diente excavador, teniendo cada manguito de enchufe en sus paredes laterales unas escotaduras rectangulares -9- que se encuentran por parejas la una frente a la otra, y están previstas para la introducción de un pasador elástico de bloqueo -8-, que sujeta el diente excavador.
- 90 2.- Dispositivo antepuesto, de conformidad con la reivindicación 1ª, caracterizado por el hecho de que las partes del elemento antepuesto que se encuentran entre los manguitos de enchufe -3-, tienen la forma de las placas -1-, cuyos cantos delanteros -16- transcurren más o menos concéntricamente a los perfiles de los manguitos de enchufe, ascendiendo hacia atrás en forma inclinada al eje longitudinal de los manguitos de enchufe de tal forma que los manguitos de enchufe se encuentran en su parte trasera y esencialmente con todo su perfil, en el lado inferior del elemento antepuesto, teniendo allí las escotaduras -9-.
- 95
- 100 3.- Dispositivo antepuesto, de conformidad con las reivindicaciones 1 y 2, caracterizado por el hecho de que los cantos delanteros -16- del elemento antepuesto tienen entre los manguitos de enchufe -3- una forma curvada hacia delante en forma de una pala.



105

4.- Dispositivo antepuesto, de conformidad con las reivindicaciones 1ª á 3ª, caracterizado por el hecho de que los manguitos de enchufe tienen, en el lado interior de sus orificios delanteros, unos chaflanes laterales -15- para la introducción de los refuerzos laterales -14- previstos en el vástago del diente excavador.

110

5.- Dispositivo antepuesto, de conformidad con las reivindicaciones 1ª á 4ª, caracterizado por el hecho de que tiene unas partes laterales -2-, que transcurren más o menos verticalmente a las partes -1- en forma de placa, con canto delantero achaflanado hacia adelante.

115

6.- "DISPOSITIVO ANTEPUESTO PARA CUCHARAS EXCAVADORAS O SIMILARES". - - - - -

Consta la presente Memoria descriptiva de cinco hojas numeradas y mecanografiadas por una sola cara, a las cuales se adjuntan tres hojas de planos de dibujos para su mejor comprensión.

Madrid, 6 JUL. 1974

AKTIEBOLAGET BOFORS,
P.P.

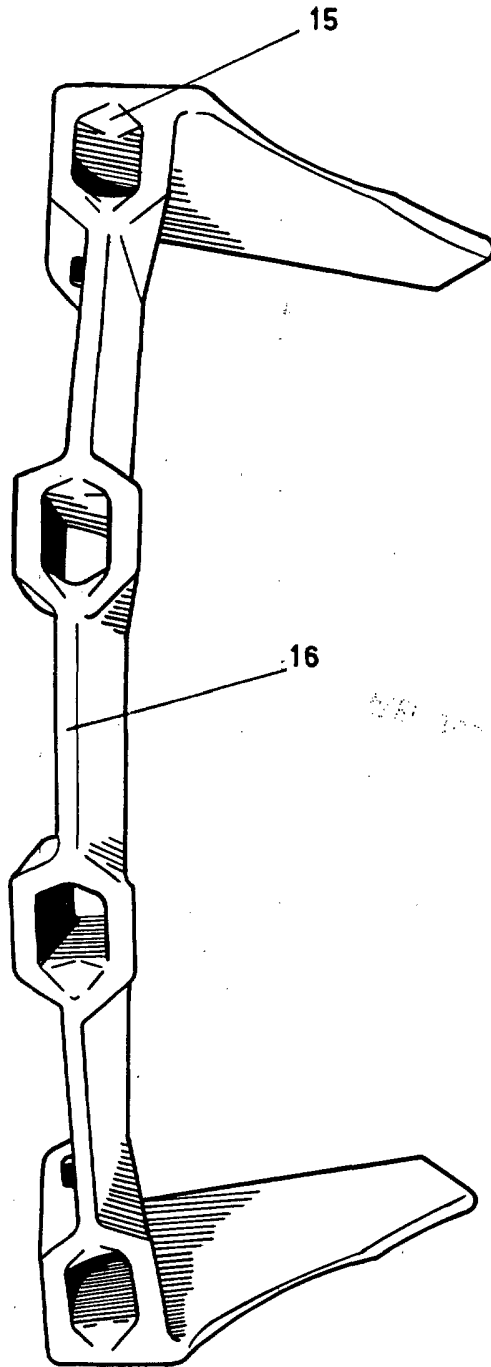

BOFORS

Fig.1

Escala variable
Madrid, - 6 JUL. 1974



BOFORS

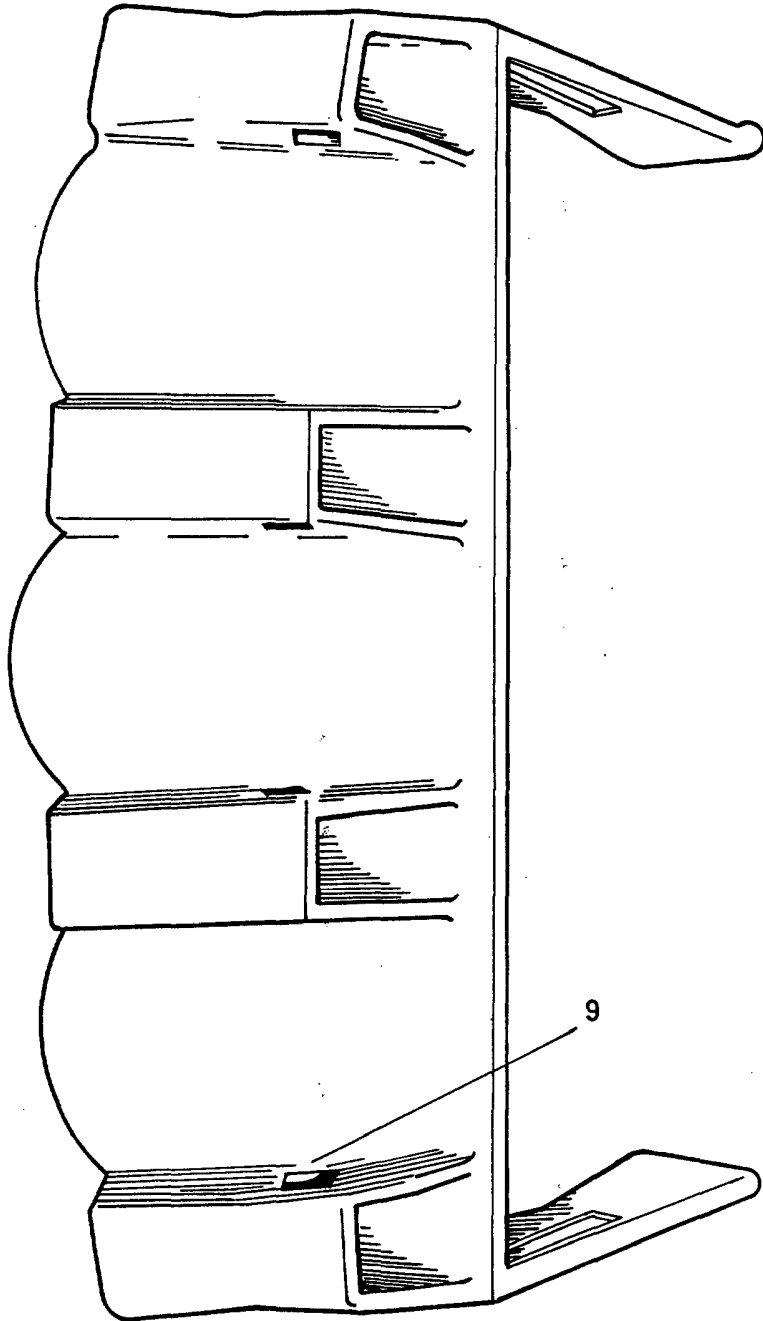

Fig. 2

Escala variable
Madrid, 6 JUL. 1974