

204473

06 JUL 1971



memoria descriptiva

204473

A 47 B

MODELO DE UTILIDAD
=====

Que se solicita en España, por veinte años,
a favor de D. ENRIQUE IBAÑEZ CHICHARRO, de na-
cionalidad española, residente en MADRID, calle
de Ayala, nº 112, por:

"MODULO DE COMPOSICION PARA MUEBLES".

... oOo ...

204473

-2-

06 JUL.



El presente Modelo de Utilidad se refiere a un módulo de composición para muebles, en los que a partir de elementos prefabricados se puedan estructurar cualquier tipo de mueble dependiendo de la propia voluntad del usuario.

Es cada día más importante el gusto, mezclado con la necesidad, de montar y decorar nuestros propios muebles, tanto por ahorrarse la mano de obra de los montadores como por un mejor acabado y adaptado a los espacios disponibles de las casas actuales.

Por esta razón es cada día más corriente la existencia en los comercios del ramo de piezas y elementos que por artificios más o menos complicados se pueden montar entre sí para constituir un mueble pretendido y buscado para un espacio determinado.

Sin embargo estos artificios de engarce y unión entre las partes componentes no resultan siempre a la altura de cualquier usuario y, por esta cau

204473

06 JUN



-3-

sa, no siempre tienen la difusión y aceptación -
que los tiempos precisan.

5.- Para solventar esta dificultad y proporcionar
al usuario un módulo constructivo ya prefabrica-
do y cuya composición, en uno u otro sentido pue-
da ser suficiente para conformar librerías de -
cualquier tipo, tamaño y disposición de todos y
cualquiera de sus elementos es a lo que tiende la
presente invención que para mejor comprensión va-
10.- mos a describir sobre la adjunta lámina de dibu-
jos.

En los dibujos:

15.- La figura 1, muestra los dos paneles bases -
constructivos del módulo prefabricado y cuyas com-
binaciones preforman los cajones simples o dobles
del mueble.

La figura 2, muestra en perspectiva una combi-
nación caprichosa de una estantería combinando -
cajones dobles y sencillos ya prefabricados.

20.- En los dibujos se representa por -1- un panel



- doble y cuyo engarce consiste en un sistema de ta
co atornillado que es motivo de un registro del -
propio solicitante y -2- es un panel, articulado
por el mismo medio, sencillo de tal manera combi
5.- nados y combinables que pueden componer cajones
prefabricados dobles sencillos, con montaje doble
y traviesa sencilla o con traviesa doble y monta-
je sencillo que realizan una serie de cajones o -
módulos prefabricados adaptables a cualquier si-
10.- tuación, espacio o capricho del usuario, tal y co
mo se muestra en la figura 2 que realiza una es-
tantería combinando cajones dobles con sencillos
en uno u otro sentido, pudiéndose realizar hasta
volados sin que se altere el equilibrio del con-
15.- junto.
- Dentro de la esencialidad de la invención ca-
ben variantes de detalle, asimismo protegidas y
así podrá ser cualquiera la forma y dimensión de
los paneles constitutivos de cada módulo, cual-
20.- quiera la vinculación entre ellos, aunque es uti

06 JUL 1970



lizable el taco de atornillamiento embebido, y, desde luego, cualesquiera las dimensiones y materias en que se construya.

N O T A
=====

5.- Hecha la descripción del presente invento se hace constar que lo que se declara como no divulgado ni practicado en España, comprende las siguientes:

R E I V I N D I C A C I O N E S
=====

10.- 1a.-"MODULO DE COMPOSICION PARA MUEBLES", c a r a c t e r i z a d o por el hecho de que sus paneles bases resultan uno doble que otro, pudiéndose hacer los cajones modulares en volúmenes sencilllos o dobles, facilitando la composición del muelble de tal manera que se vincule un cajon doble a uno sencillo, vertical u horizontal, en todas las combinaciones posibles dependientes de las relaciones volumétricas de cada módulo.

2a.-"MODULO DE COMPOSICION PARA MUEBLES".

20.- Según se describe y reivindica en la presente

204473 06 JUL



-6-

memoria descriptiva que consta de seis hojas me-
canografiadas y foliadas por una sóla de sus ca-
ras y lámina de dibujos que la ilustra.

MADRID, 06 JUL. 1974

EL AGENTE OFICIAL

A. L. DE LAHERRAN Y DE LAS POZAS
APODERADO:

5.-

204473

06



FIG. 1

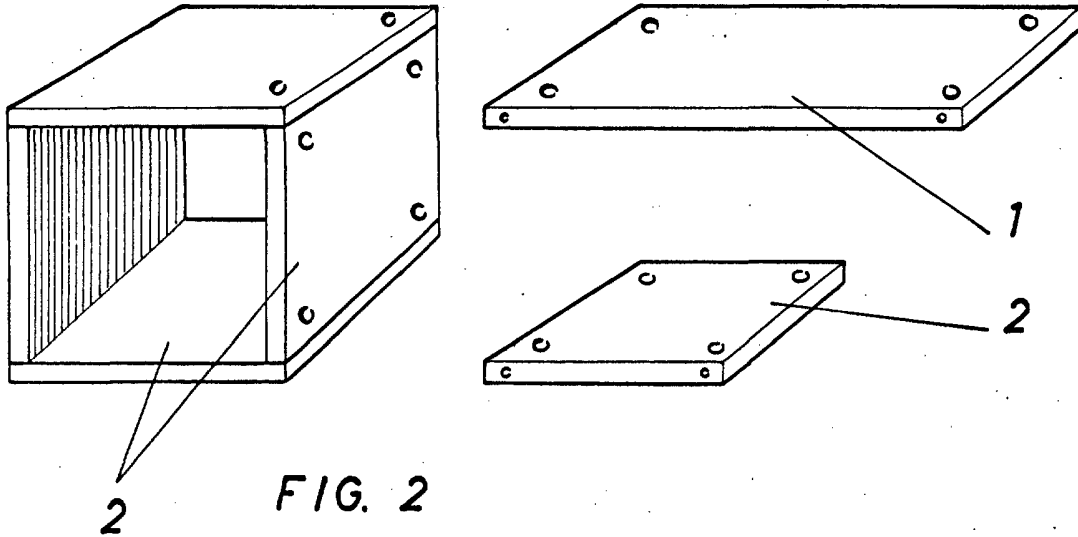
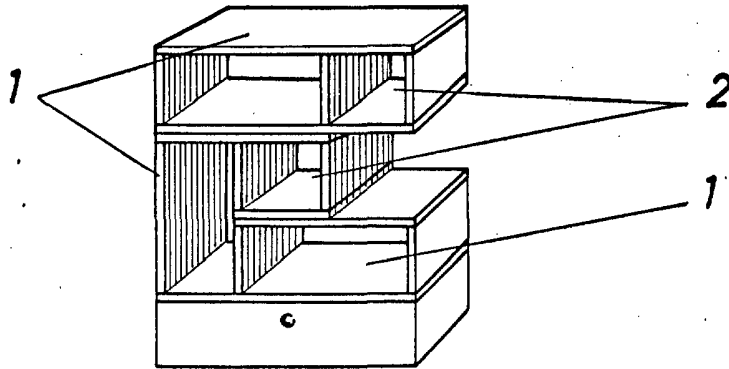

FIG. 2



Escala variable
MADRID, 06 JUL. 1974

A. L. DE LAHERRAN Y DE LAS POZAS
APODERADO.