

204446



204446

MEMORIA DESCRIPTIVA

PATENTE DE INVENCION.

PAIS : ESPAÑA.

DURACION : 20 AÑOS.

OBJETO : "UN NUEVO SISTEMA DE MANDO DE LA BARRA DE AGUJAS
"DE LAS MAQUINAS DE COSER DE DOS O TRES AGUJAS.
"PARA PUNTO DE CADENETA".

A nombre de : S.A. VIRGINIO RIMOLDI & C.

Domiciliada en : MILAN (Italia), Via Vespri Siciliani 9.

Nacionalidad : ITALIANA.



En las máquinas de coser de dos o tres agujas para punto de cadeneta, el movimiento ascendente y descendente de la barra de aguja es mandado esencialmente de dos modos.: 1º por la oscilación de un gran balancín que atraviesa entero el brazo horizontal de la máquina y que, por su gran masa, no puede adaptarse a las grandes velocidades por las vibraciones que le comunica a la máquina; 2º por la rotación de un árbol accionado por tres bielas convenientemente desplazadas, o por correas o engranajes. El mando por bielas implica una construcción muy complicada, mientras que la transmisión por correas es de duración precaria y la transmisión por engranajes no es indicada para las grandes velocidades por ser demasiado ruidosa.

La presente invención tiene por objeto un sistema distinto de transmisión cuya sencillez ofrece la ventaja de suprimir todos los inconvenientes de los sistemas hasta aquí conocidos.

Dicho sistema está caracterizado precisamente por el hecho de que el árbol que le transmite el movimiento alterno a la barra de la aguja es accionado por una sola biela, de modo que efectúa un movimiento oscilante y acciona la barra de la aguja a través de un sistema de balancín y de palancas.

Dada la sencillez del sistema de transmisión, es posible hacer mandar por dicho balancín el gancho para el hilo de cubrimiento superior que, en las máquinas de tipo conocido, era mandado hasta aquí por un segundo árbol superior próximo al primero y accionado a su vez por el árbol principal con intervención de una segunda biela.

La invención será comprendida mejor gracias a la siguiente descripción que se refiere al adjunto dibujo que ilustra uno de sus modos preferidos de ejecución. En dicho dibujo:

La Fig. 1 es una sección de la cabeza de la máquina en la que pueden verse los árboles de transmisión.

La Fig. 2 es una vista de la biela de transmisión.

La Fig. 3 es una sección transversal de la cabeza de la máquina en la que pueden verse los órganos que le transmiten el movimiento a la aguja, y

la Fig. 4 muestra dichos órganos vistos desde abajo.

El árbol superior 1 lleva una sola biela 2 que - de la manera bien conocida - es puesta en movimiento por el cuello de cisne 2' del árbol principal de la máquina. El árbol 1, que pasa horizontalmente por toda la cabeza de la máquina, recibe así un movimiento de rotación oscilante. En el extremo del árbol está montado un balancín



40 3 uno de cuyos extremos viene a mandar, mediante la biela 4 y la
pieza 5, el movimiento de la barra de aguja 6 que efectúa el movi-
miento ascendente y descendente en los soportes 7.

El otro extremo del balancín 3 (ver la Fig. 3) está acoplado
a una biela 8 acoplada a su vez a un balancín 9 que, mediante la
45 biela 10 y la palanca 11 que gira sobre el perno 12, acciona el
gancho 13 de guía del hilo de cubrimiento superior.

El balancín 9 posee además, en correspondencia del punto de
unión con la biela 8, una ranura 15, lo cual permite fijar dicha
biela en distintas posiciones para regular la longitud del brazo
de palanca con el fin de obtener una carrera más o menos larga del
50 gancho 13 de cubrimiento. De este modo, utilizando esta sencilla
transmisión de movimiento, se consigue una considerable simplifica-
ción en comparación con todos los sistemas hasta aquí conocidos.

Sobra decir que los detalles de construcción de la máquina,
55 de la barra de aguja y de las otras piezas de la máquina podrán
variar sin por ello rebasar los límites de protección de la presente
invención.

NOTA

Los puntos de invención propia y nueva que se presentan para
60 que sean objeto de esta Patente de Invención en España, por veinte
años, son los siguientes :

1º.- Un nuevo sistema de mando de la barra de agujas de las
máquinas de coser de dos o tres agujas para punto de cadeneta, ca-
racterizado por el hecho de que el árbol que le transmite el movi-
65 miento alterno a la barra de la aguja es accionado por una sola
biela de forma que efectúa un movimiento oscilante y acciona la ba-
rra de las agujas a través de un sistema de balancín y de palancas.

2º.- Un nuevo sistema de mando de la barra de agujas de las
máquinas de coser de dos o tres agujas para punto de cadeneta, según
70 la reivindicación 1), caracterizado por el hecho de que el otro bra-
zo del mismo balancín lleva una pequeña biela que, a través de un
segundo balancín, acciona el gancho para el hilo de cubrimiento su-
perior.

3º.- Un nuevo sistema de mando de la barra de agujas de las
75 máquinas de coser de dos o tres agujas para punto de cadeneta, según
las reivindicaciones 1) y 2), caracterizado por el hecho de que los



dos balancines están acoplados por una pequeña biela y de que el segundo balancín le transmite el movimiento al gancho a través de una segunda biela y de una palanca.

80 4º.- Un nuevo sistema de mando de la barra de agujas de las máquinas de coser de dos o tres agujas para punto de cadeneta, según las reivindicaciones 1) a 3), caracterizado por el hecho de que el segundo balancín posee una ranura en correspondencia del punto de unión de la pequeña biela, de modo que la posición de dicho punto de unión puede ser modificada así como, por consiguiente, la longitud de su brazo de palanca y la carrera del gancho que resultan por tanto susceptibles de regulación.

85 5º.- "UN NUEVO SISTEMA DE MANDO DE LA BARRA DE AGUJAS DE LAS MAQUINAS DE COSER DE DOS O TRES AGUJAS PARA PUNTO DE CADENETA", todo tal y conforme se describe en la presente Memoria descriptiva, que consta de 92 líneas, y a título de ejemplo se representa en el adjunto dibujo.

Madrid, 10 de julio de 1952.

S.A. VIRGINIO RIMOLINI & C.

P. A.

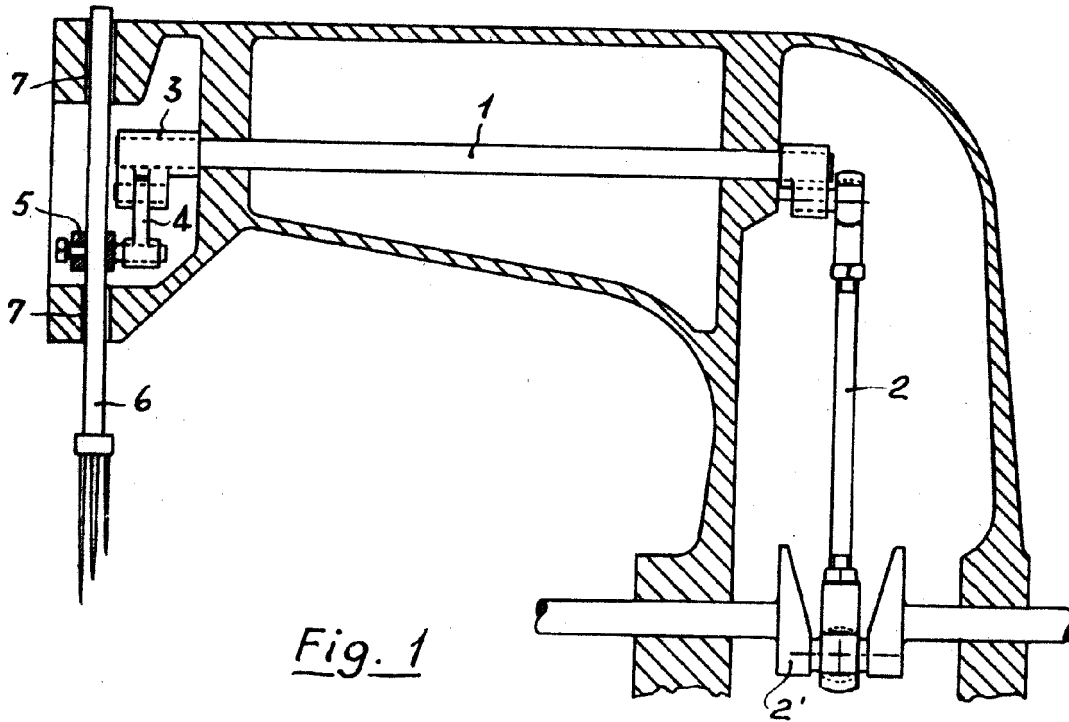

Fig. 1

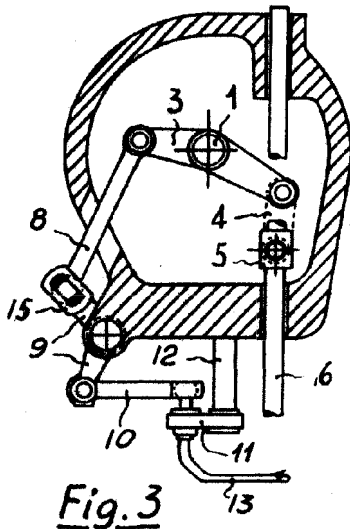

Fig. 3

Fig. 4

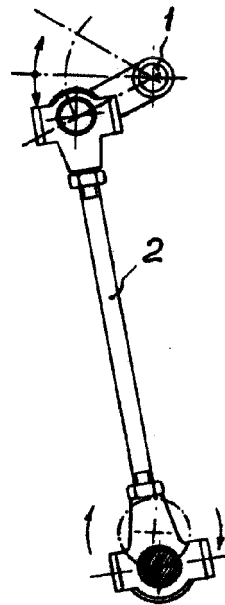
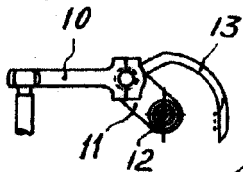

Fig. 2

ESCALA VARIABLE

Madrid, 10 julio 1952

Handwritten signature