

204388



MODELO DE UTILIDAD

Orden n° 420

Memoria Descriptiva

sobre:

VASO APILABLE.

Solicitante: MONOPLAST, S.A., entidad española, residente en
Doña Berenguela n° 8, CORDOBA.

El presente Modelo de Utilidad se refiere a un
vaso y especialmente un vaso apilable.

En la actualidad, son conocidos vasos apilables
que presentan conformada la porción extrema inferior para su api-
5. lamiento; los cuales en la mayoría de los casos presentan el incon-



veniente principal de que al utilizarse en máquinas automáticas expendedoras de bebidas no suelen desprenderse con facilidad de la columna, con lo que se produce un funcionamiento incorrecto de la máquina.

5. Normalmente, los vasos apilados se desprenden con dificultad ya que al presentar el vaso en su porción inferior unas porciones rehundidas que facilitan el apilado, estas mismas porciones aumentan la adherencia de las superficies de contacto.

10. Para evitar este inconveniente la invención propone un vaso apilable dotado de una pequeña franja periférica rehundida hacia el interior del vaso, con lo que se consigue el apilamiento del mismo, así como un seguro y fácil desprendimiento de cada uno de los vasos que constituyen la columna del apilamiento en el interior de la máquina.

15. De acuerdo con la invención, el vaso apilable, presenta en su parte extrema inferior, próxima a la base, una porción rehundida perimetral exterior plana, que delimita por el interior del vaso un resalte de la misma altura, de manera que en el apilamiento, la base del vaso interior apoya en el resalte interior plano del vaso exterior.

20. Para un mayor entendimiento de la invención y con el objeto de comprender con facilidad su funcionalidad y ventajas, a continuación de la misma con referencia a los dibujos adjuntos, en los que:

25. La figura 1, muestra una vista en perspectiva de la parte inferior del vaso; y

La figura 2, muestra una vista en planta de la figura 1.

30. Las figuras muestran, el vaso 1, constituido

- 3 -
204388



en su parte extrema inferior 2, por una porción rehundida perimetral 3, presenta en sección forma de C cuyas ramas menores laterales 4 son rectas así como su rama mayor 5.

5. La porción rehundida 3 delimita en el interior del vaso, un resalte 6 de la misma forma que dicha porción de manera que en el apilamiento la base 7 del vaso apoya en la cara superior 8 del resalte 6.

La base del vaso presenta una porción rehundida 9 que hace de refuerzo del mismo.

- N O T A -

10. Describa suficientemente la naturaleza del invento, así como la manera de realizarse en la práctica, debe hacerse constar que las disposiciones anteriormente indicadas son susceptibles de modificaciones de detalle en cuanto no alteren su principio fundamental. Siendo lo que constituye la esencia del referido invento y por lo que se solicita un Modelo de Utilidad por 20 años, sobre: VASO APILABLE; caracterizándose por lo siguiente:

20. 1.- Vaso apilable, caracterizado porque en su parte extrema inferior próxima a la base, presenta una porción rehundida perimetral exterior plana, que delimita por el interior del vaso u resalte de la misma altura, de manera que en el apilamiento, la base del vaso interior apoya en el resalte interior del vaso exterior.

25. 2.- Vaso apilable, tal y como queda sustancialmente descrito en la presente Memoria e ilustrado en el dibujo adjunto.

204503



Esta Memoria consta de cuatro hojas escritas
a máquina por una sola cara.

29 AGO. 1974

Madrid,

MONOPLAST, S.A.

J. GÓMEZ ACEBO Y ECHEI

p. p. Irineo L. Gesto, Fundador

204503

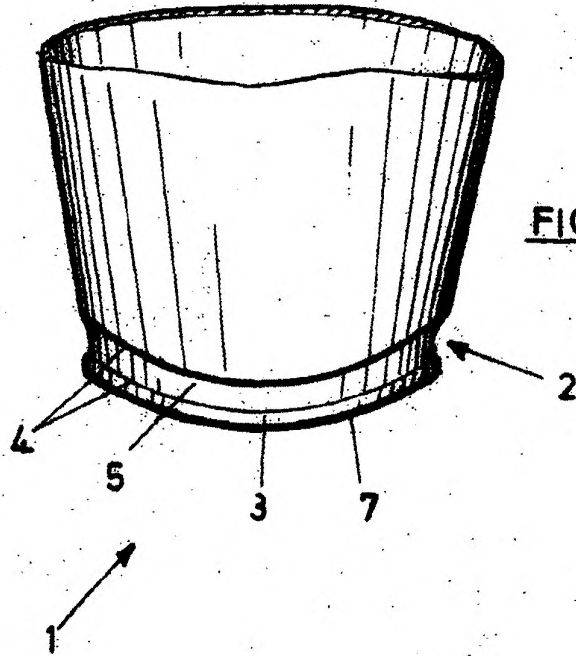

FIG. 1

ESCALA VARIABLE

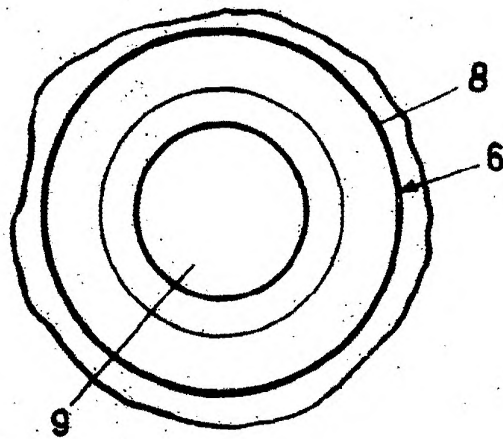

FIG. 2

29 AGO. 1974

Madrid

J. GÓMEZ AGUDO Y SOBET
Dpto. Firmado: L. Gesto Fernández

ESCALA VARIABLE