

204387



Modelo A 63 B

MEMORIA DESCRIPTIVA

=====

5. Correspondiente a la solicitud de registro de Modelo de Utilidad que por veinte años, se solicita para todo el territorio nacional, a favor de D<sup>a</sup> Rosa Ana MARTIN HERNANDEZ, de nacionalidad española, residente en Barcelona, calle Calabria, 16, - - - - -

p o r

"UN APARATO PARA GIMNASIA SIMPLIFICADO".

10. El objeto del presente Modelo de Utilidad hace referencia a un aparato para gimnasia simplificado, el cual resulta sumamente útil para efectuar una serie de ejercicios gimnásticos muy saludables para el organismo, pues al estar ideado para ser accionado por ambos pies y manos a la vez, entran en acción los principales músculos del cuerpo. Su utilización no precisa de ninguna dirección especializada siendo particularmente de uso casero, pudiendo

15.



transportarse no obstante, a cualquier lugar gracias a su relativo poco volumen.

5. Por otra, parte, la simplificación constructiva que se anuncia redunda favorablemente en su coste, ello sin de trimento de una robustez mecánica cual se precisa para el esfuerzo a que está sometido durante los repetidos ejercicios gimnásticos.

10. Para una mejor interpretación, se describe, a continuación, un caso de realización práctica, a título de ejemplo, no limitativo del aparato para gimnasia simplificado, acompañándose de una hoja de dibujos en la que:

En cuya figura se representa en planta parcialmente seccionada, el presente aparato para gimnasia.

15. Según lo diseñado, el aparato que nos ocupa consta de un par de tubos -1- y -2- enfrentados paralelamente y relacionados por un fuerte resorte helicoidal -3- que trabaja a tracción vinculado a la medianía de cada uno dichos tubos -1- y -2- y que tiene sus espiras juntas.

20. Uno de estos tubos-1- está enfundado, por cada lado de su vinculación al referido resorte -3-, en sendos manguitos -4-, -4a- con superficie nervada para evitar el deslizamiento, constituidos en empuñadoras al objeto de ser agarrados por las respectivas manos.

25. El otro tubo -2- por su parte, está igualmente enfundado a cada lado de su vinculación al repetido resorte -3-, en sendos manguitos -5-, -5a- con superficie grabada para evitar asimismo el deslizamiento, y constituidos en apoyos para los pies.

30. Se sobreentiende que en el presente caso serán variables cuantos detalles de construcción y acabado, no alteren cambien o modifiquen la esencia de la invención.

704307

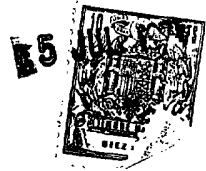

N O T A

Descrito el objeto y utilidad de la invención, lo que se declara como no divulgado ni practicado en España comprenden de las siguientes reivindicaciones:

5. 1ª.- Un aparato para gimnasia simplificado, caracterizado por el hecho de consistir en un par de tubos enfrentados paralelamente y relacionados, en la medianía de cada uno de ellos, por un fuerte resorte helicoidal que trabaja a tracción; cada tubo está revestido a cada lado de su acoplamiento al citado resorte, por unos manguitos con superficie antideslizante, determinando sendas empuñaduras para las manos y otros tantos apoyos para los pies.

2ª.- UN APARATO PARA GIMNASIA SIMPLIFICADO.

15. Según se describe y reivindica en la presente Memoria descriptiva que consta de tres hojas foliadas y escritas por una sola cara y acompañada de una hoja de dibujos.

Madrid, a 5 de Julio de mil novecientos setenta y cuatro.

P.A.,



204387

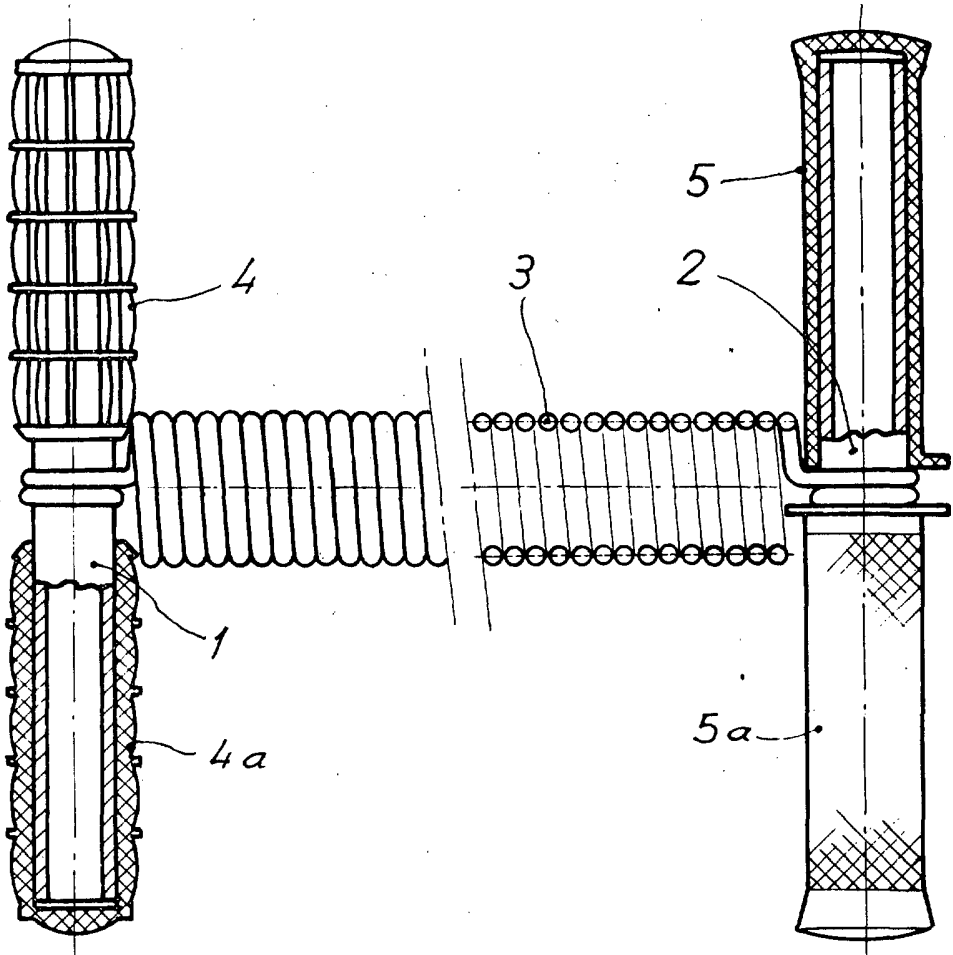

Madrid, de 5 JUL, 1974.

p.a.

Escala variable