

204345

3 JUL.



Int. Cl.: A47K

MEMORIA DESCRIPTIVA

=====

5. Correspondiente a la solicitud de registro de Modelo de Utilidad que por veinte años, se solicita para todo el territorio nacional, a favor de D. Jeronimo IBANEZ SALCEDO y D. Joaquín BERNIOLA VALLE, de nacionalidad española, residentes en Barcelona, calle Panissars, 32-34. - - - - -

p o r

"DUCHA MULTIPLE"

=====

10. Este Modelo de Utilidad tiene por objeto una ducha múltiple que, en virtud de su constitución especial, aporta la ventaja sobre las duchas corrientes de ser más práctica que ellas en el sentido de que facilita al usuario la operación de ducharse con posibilidad de adaptación cómoda a la estatura del mismo y de orientación para dirigir los chorros de agua en cualquier sentido.

15.



La ducha en cuestión presenta, de manera conocida, dos apoyos, superior e inferior, fijables a la pared y salientes de ella, entre los que está dispuesto un montante tubular de soporte. La ducha se caracteriza porque dicho montante se halla conectado a la red hidráulica para el paso de agua por tal montante al cual están vinculadas varias cabezas de ducha dispuestas fijas a distintas alturas con movimiento rotular respecto del montante. Estas cabezas de ducha comprenden una válvula de aguja accionable desde el exterior por medio de un pomito moleteado coaxial con la aguja para cerrar dichas cabezas y/o graduar el cuadal de agua a voluntad.

Para facilitar la explicación más detallada, se acompaña una hoja de dibujos en los que se ha representado un caso práctico de realización que se cita tan sólo a título de ejemplo no limitativo del alcance de este Modelo de Utilidad.

En dichos dibujos:

La figura 1 es una vista en perspectiva de la ducha.

Y la figura 2 corresponde a un detalle en sección diametral de una de las cabezas de ducha y su disposición en el montante tubular de soporte.

La ducha múltiple ilustrada consta de dos apoyos, superior e inferior -1- y -1'- respectivamente, constituidos por sendas piezas prismáticas que se fijan por medio de tornillos a la pared del cuarto de aseo, entre cuyos apoyos está debidamente sujeto a ellos un montante tubular -2- de sección rectangular. Sobre dichos apoyos van acoplados a presión respectivos embellecedores -3- formados por un cuerpo laminar a modo de caja, abierta en la parte posterior que se



aplica a la pared, cuyos embellecedores tapan los tornillos de fijación de los apoyos y confieren a éstos un buen acabado.

5. Al montante tubular -2- está vinculada posteriormente una toma de agua -5- que por mediación de un manguito de empalme -6- y con intervención de la oportuna junta tórica se halla conectada a la red hidráulica. Dicho montante constituye un soporte de tres cabezas de ducha -7- cada una de las cuales se articula a rótula mediante un saliente esférico posterior -8- de un cuello -9- de la cabeza, cuyo saliente juega entre una pieza anular elastica -10- y una tuerca -11- que se alojan en un caja -12- solidaria del montante en la que se retiene la cabeza con ayuda de dicha tuerca que tiene una abertura que define alrededor del cuello -9- de la cabeza una suficiente holgura para permitir la orientación de la misma. La caja -12- del montante tiene un orificio -13- de paso de agua a través de la arandela de estanqueidad -10- y, por una perforación -14- prevista en el saliente esférico -8- y en el cuello -9-, con cuyo orificio queda alineada una válvula de aguja -15- que se enrosca a través de la rejilla -16- de la cabeza de ducha y comprende un pomito moldeteado -17- de accionamiento de la válvula, con la cual se cierra la ducha y se gradúa el caudal de agua a voluntad.

25. El Modelo, dentro de su esencialidad, puede ser llevado a la práctica en otras formas de realización que difieren tan solo en detalle de la indicada únicamente a título de ejemplo, a las cuales alcanzará asimismo la protección que se desea obtener. Por tanto, podrá fabricarse la ducha múltiple de referencia en cualquier forma y tamaño y con los materiales y medios más convenientes, por quedar todo ello  
30. comprendido en el espíritu de las siguientes reivindicaciones.

204345



N O T A

Se reivindica como objeto del presente Modelo de Utilidad:

5. 1ª.- Ducha múltiple, asociada con un soporte de constitución conocida que comprende dos apoyos superior e inferior fijados a la pared y salientes de ella entre los que está retenido un montante, c a r a c t e r i z a d a por el hecho de que dicho montante es tubular y forma un conducto conectado mediante una toma posterior a la red hidrúlica, a cuyo conducto están vinculadas varias cabezas de ducha a distintas alturas empleables selectivamente con adaptación a la estatura del usuario y articuladas a rótula al conducto para orientarlas.

10. 2ª.- Ducha múltiple, según la reivindicación 1, caracterizada porque las cabezas de ducha comprenden un 15. cuello posterior terminado en un saliente esférico que juega en una cavidad correspondiente formada complementariamente en una pieza anular elástica y una tuerca que se alojan y atornillan respectivamente en una caja solidaria del conducto, cuya tuerca tiene una abertura que deja alrededor 20. del cuello huelgo suficiente para la orientación de la cabeza de ducha, estando el fondo de la citada caja de montaje de la cabeza a rótula, perforado para la entrada de agua, que es pasante por un orificio del saliente esférico y del 25. cuello, con cuyo orificio queda alineada una válvula de aguja que se enrosca pasante a través de la rejilla de la cabeza y comporta un pomito moleteado exterior de accionamiento de la válvula para cerrar la ducha y graduar el cau-



204345

dal de agua.

3a.- DUCHA MULTIPLE.

5. Según se describe y reivindica en la presente Memoria descriptiva que consta de cinco hojas foliadas y escritas por una sola cara y acompañada de una hoja de dibujos.

Madrid, a 3 de Julio de mil novecientos setenta y cuatro.

P.A.,

ANTONIA ARICHA

*[Handwritten signature]*



204345

Fig. 1

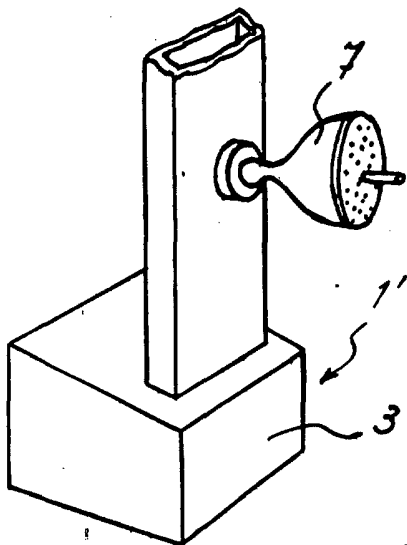
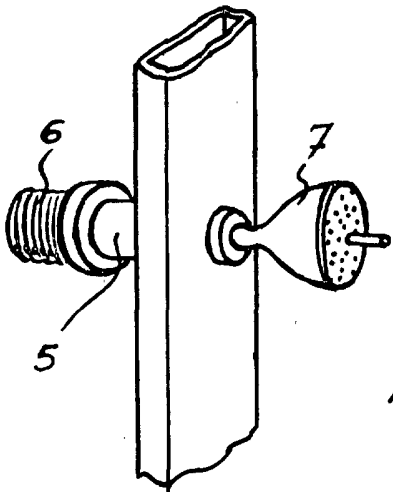
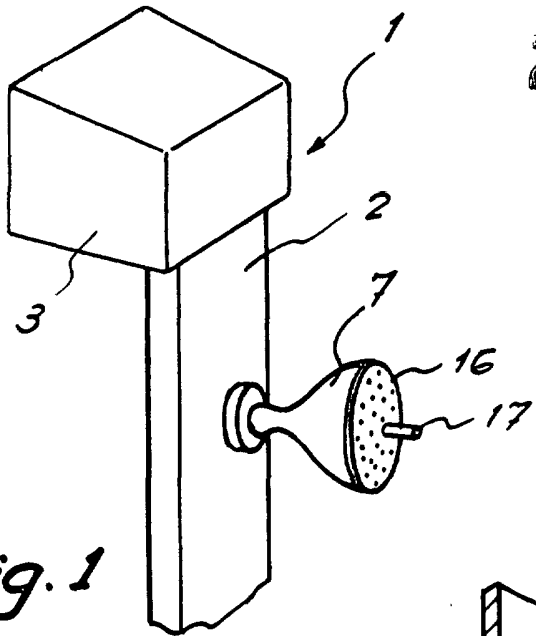
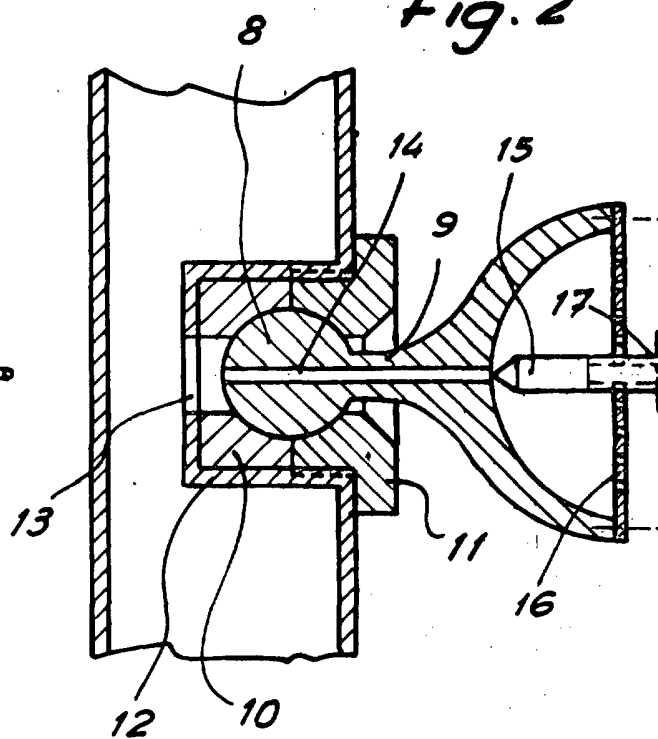

Fig. 2



Madrid 3 Julio. 1974

P. A.  
ANTONIO ARICHA  
P. P.

Escala variable