

204317



Int. Cl. E06B

M E M O R I A D E S C R I P T I V A

DE UN MODELO DE UTILIDAD, POR VEINTE AÑOS EN ESPAÑA A
FAVOR DE DON TOMAS Y DON JOSE ORTEGA CEPERO, DE NACIONAL-
LIDAD ESPAÑOLA, RESIDENTES EN BRIHUEGA (Guadalajara) -
Cadena, 24

S o b r e

ELEMENTO PERFECCIONADO PARA EL ACABADO DE PUERTAS.



Se refiere la presente solicitud de Modelo de Utilidad, a un elemento perfeccionado para el acabado de puertas, según se indica en el enunciado.

5.- El acabado de puertas de carpintería de madera, ha sido realizado desde siempre, haciendo las partes correspondientes al hilo de la madera, de forma que no presente puntas. Sin embargo, esta técnica no es posible aplicarla cuando se trata de puertas formadas por contrachapados o por tableros aglomerados. En estos casos, la técnica empleada ha consistido en aplicar listones sobrepuestos que cubrían solamente el canto. El resultado de esto no siempre ha sido lo satisfactorio que fuera de desear, ya que el despegado de estos listones es cosa frecuente en este tipo de puertas.

10.- Con el objeto de la solicitud se resuelven todos estos inconvenientes ya que se ha conseguido un elemento que permite cubrir los cantos sin que sea posible su desprendimiento. Por ello, los solicitantes, acogiéndose a lo previsto en el vigente Estatuto y más concretamente en su Artículo 171, solicita para sí el derecho de explotación industrial en exclusiva, de conformidad con lo expuesto en el mencionado cuerpo legal.

15.- Para dar una idea más exacta de lo que constituye el objeto de la solicitud, se acompaña a la presente memoria una hoja de dibujos, en la cual:

20.- La figura primera es una vista en corte de una puerta, con el elemento acoplado.

La figura segunda es una vista en perspectiva.

25.- Se refiera la presente solicitud de Modelo de Utilidad a un elemento perfeccionado para el acabado de puertas, que tiene su aplicación preferente, aunque no única, en puertas

30.-

- 204317



de aglomerados, en la cual, en la puerta -1- se practica en su núcleo central una ranuración -2- longitudinal.

5.- El elemento está formado por un cuerpo -3- el cual presenta una sección frontal -4- que es la que quedará vista y está dotado de un resalte central longitudinal -5-.

A ambos lados de dicho resalte -5- y en los extremos del cuerpo -3-, presenta unas alas -6- de aproximadamente la misma longitud que el mencionado resalte -5-.

10.- El sistema de aplicación es muy sencillo. Una vez practicada en la puerta la ranuración longitudinal -2- se colocará, preferentemente mediante pegado (aunque naturalmente puede elegirse otro sistema de fijación), el cuerpo -3-, introduciendo el resalte longitudinal -5- por la ranura -2- y quedando las alas -6- situadas a ambos lados de la
15.- puerta y cubriendo una sección de ambas caras, según la longitud que se desee dar a estas alas. De esta forma el canto de acabado queda fijado sin posibilidad de que pueda desprenderse.

20.- Descrita suficientemente la naturaleza de la solicitud, solo resta añadir que podrán introducirse todas aquellas modificaciones de forma o detalle que no alteren sus características esenciales.

N O T A

25.- La presente solicitud recaera sobre las siguientes reivindicaciones.

30.- 1ª.- Elemento perfeccionado para el acabado de puertas, caracterizado por estar formado por una cantonera que está dotada de dos alas en sus extremos y en resalte longitudinal en su parte central, teniendo practicada en las puertas longitudinalmente una ranura en la cual se introdu-

204317



cirá el resalte quedando fijado en la misma por medios apropiados y las alas sobre una sección de ambas cañas de la puerta.

2ª.- ELEMENTO PERFECCIONADO PARA EL ACABADO DE PUERTAS.

Según se describe en la presente memoria descriptiva, que consta de cuatro hojas escritas a máquina por una sola de sus caras y enumeradas, acompañando dibujos.

Madrid,

2 JUL. 1974

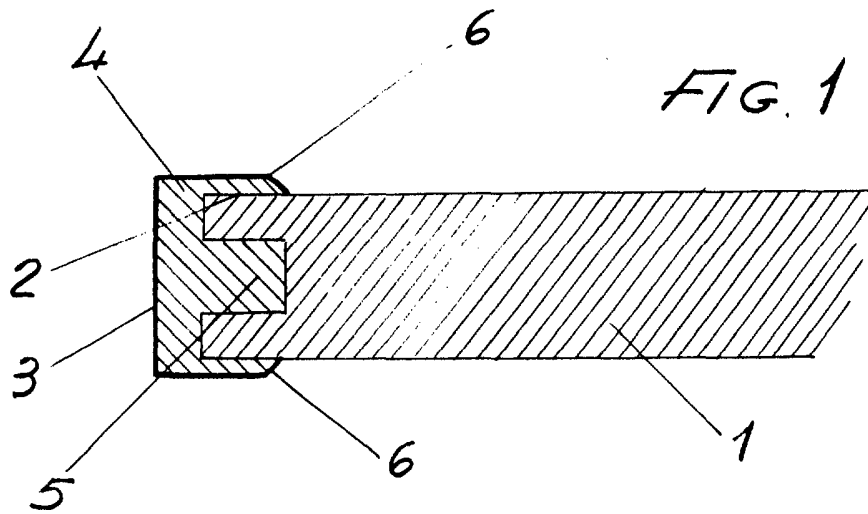

FIG. 1

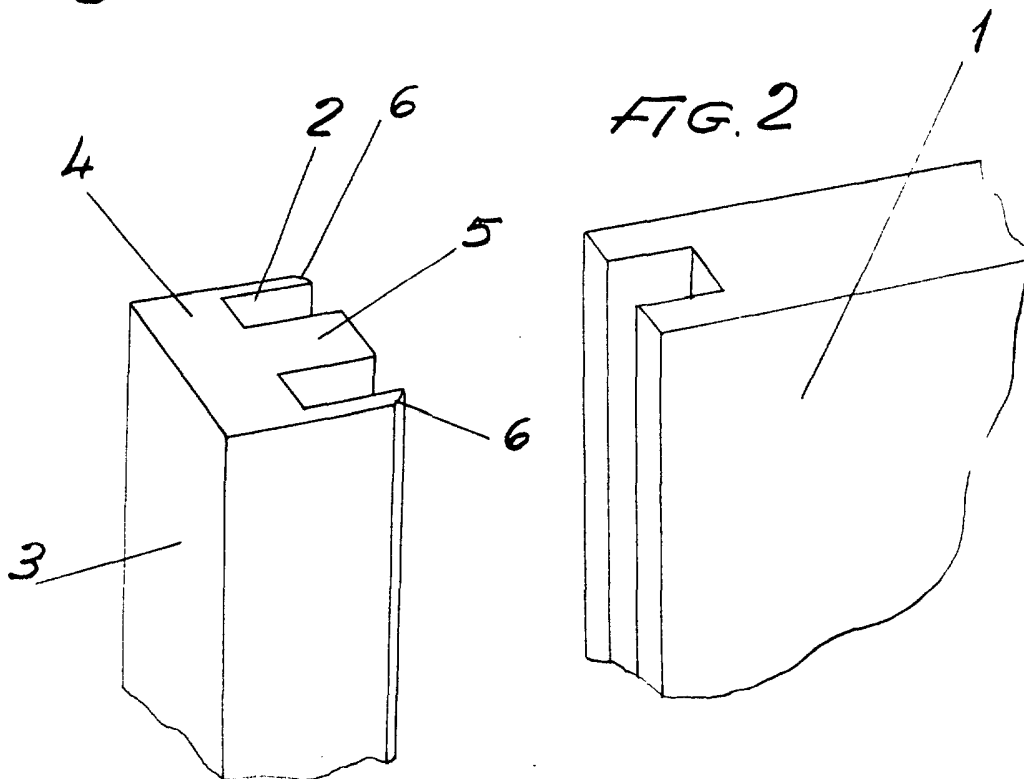

FIG. 2

Escala variable
Madrid: 2 JUL. 1974