

204275

F.C.18-5-1976

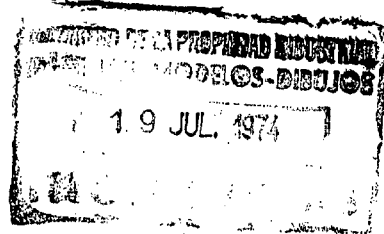

Int. Cl. B-29-F



## MEMORIA DESCRIPTIVA

correspondiente a la solicitud de concesión de un.....

### MODELO DE UTILIDAD

SOLICITANTE: D. LUIS DIEGO CAÑARDO, de nacionalidad española,

RESIDENCIA: Avda. de Navarra, 18 -ZARAGOZA-

ENUNCIADO: "DISPOSITIVO PERFECCIONADO PARA  
RECORTADO DE BLOQUES DE POLIES-  
TIRENO"

Prioridad: Patente..... n.º..... del.....

204275



1  
5  
La presente memoria descriptiva tiene como fin la declaración del objeto sobre el cual ha de recaer el privilegio de explotación industrial y comercial exclusivo en el territorio nacional de un Modelo de Utilidad de acuerdo con la vigente Legislación sobre Propiedad Industrial que, como el enunciado indica, se trata de "DISPOSITIVO PERFECCIONADO PARA RECORTADO DE BLOQUES DE POLIESTIRENO".

10  
En la actualidad los letreros comerciales utilizados por un cierto tiempo, como es el caso de los que se colocan en ferias de muestras o exposiciones, se realizan en una inmensa mayoría con bloques de poliestireno recortados para constituir las letras o símbolos adecuados, ya que este método implica una gran rapidez y economía.

15  
Hasta la fecha, este corte o tallado se realiza por medio de un alambre montado en forma rígida y vertical, conexasiónado a un circuito eléctrico para ser recorrido por una cierta intensidad que provoca su calentamiento, pudiendo hacer efectivo de esta forma el recortado del bloque de poliestireno.

20  
Este método, tiene como inconveniente la posición rígida vertical del alambre cortador que con nuestro invento se soluciona al ir acoplado este alambre a través de un cursor a un brazo curvado, pudiendo desplazarse el cursor para que el alambre forme con la mesa de trabajo diversos ángulos, que permitan realizar cortes cónicos.

25  
30  
Así mismo, el alambre presentaba en los dispositivos convencionales una longitud constante que al trabajar con bloques de pequeño grosor sobra un gran tramo de alambre inoperante que puede dar origen a accidentes del operario que tope con el alambre y a pandeos perjudicia-



201975

1 les de éste.

5 En nuestro invento, el cable va enrollado por un extremo a un rodillo fijador y por el otro se fija a un resorte o gancho intercambiable, con lo que se puede disponer en todo momento de una longitud de cable en función del grosor del bloque de poliestireno.

10 Por otra parte, con el procedimiento antiguo los cortes se realizan dependiendo en gran manera de la pericia del operario; con nuestro invento y aunque sea utilizado por personas inexpertas, se logran cortes y troncos de gran exactitud, en virtud de una serie de reglas, escalas y topes; así mismo, los cortes circulares que presentaban complicaciones, se realizan fijando el bloque en un elemento punzante que le permite girar según un radio seleccionado produciéndose el corte con una gran sencillez y exactitud.

15 Estas y otras ventajas que veremos más detalladamente, hacen que el objeto de nuestra invención se diferencie notablemente de los ya conocidos.

20 Para comprender mejor la naturaleza del invento en el plano adjunto hacemos una representación esquemática de su utilización, no siendo en absoluto limitativa y susceptible por ello de las modificaciones accesorias que no alteren las características esenciales.

25 La figura 1 es una vista en perspectiva del objeto de nuestra invención, en la que se aprecia la posible posición de un bloque de poliestireno y como se produce un corte circular en él.

30 La figura 2 es una vista en perspectiva de la disposición preconizada, en la que se aprecia una de las posibles posiciones adoptadas por el cable corta-



204275

1 dor para realizar cortes cónicos.

La figura 3 es una vista en perspectiva de nuestro invento, en la que se aprecia la incorporación de un tope para realizar el tronchado.

5 La figura 4 es una vista parcial en planta superior de la mesa de trabajo, para apreciar la ranura-guía.

10 La figura 5 es una vista en sección indicada en la figura 4, para apreciar el elemento punzante y el rodillo fijador.

La figura 6 es una vista en sección, para apreciar la fijación y disposición del tope para el tronchado.

15 En ellas se anotan las siguientes particularidades:

- 1.- Mesa de trabajo
- 2.- Brazo
- 3.- Cursor
- 4.- Gancho
- 5.- Cable cortador
- 6.- Bloque de poliestireno
- 7.- Bornas de conexión
- 8.- Mango
- 9.- Arco de corte
- 10.- Elemento punzante
- 11.- Ranura-guía
- 12.- Tope
- 13.- Rodillo de fijación
- 14.- Tope

La disposición preconizada está

204275



1 constituida por una mesa de trabajo (1) que lleva acoplado  
 5 solidariamente un brazo (2) que está curvado determinando un  
 cuadrante de circunferencia y provisto de una escala gradua-  
 da; en este brazo (2) va montado un cursor (3) al que va aco-  
 plado estableciendo conexión eléctrica un gancho (4) que en  
 su extremo inferior lleva fijado un cable cortador (5) enro-  
 llado por su otro extremo en un rodillo de fijación (13) -ver  
 figs. 1 y 5.

10 En el interior de la mesa (1), se  
 alojan diversos elementos que hacen posible establecer un  
 circuito eléctrico a través del brazo (2), cursor (3), gancho  
 (4) y cable cortador (5).

15 Así mismo, en un lateral de esta  
 mesa (1), existen unas bornas de conexión (7) donde se pue-  
 den conexionar los terminales de un cable provisto de un mango  
 (8), por donde asoma estableciendo un arco de corte (9) -ver  
 fig. 1.

20 En la superficie de la mesa (1),  
 existe una ranura-guía (11) horizontal por la que se puede  
 desplazar un elemento punzante (10), al que se le fija en su  
 posición adecuada por medio de un tope (14) -ver fig. 5.

25 Por esta ranura-guía (11), puede  
 desplazarse también un tope (12) provisto de sus medios ade-  
 cuados de fijación -ver figs. 3 y 6-.

Esta es la descripción general de  
 nuestro invento, su funcionamiento es el siguiente:

30 Al cerrar el circuito eléctrico, es  
 recorrido el cable cortador (5) por una cierta intensidad,  
 que provoca su calentamiento, en virtud del cual se puede  
 realizar el corte o tallado del bloque de poliestireno (6).





20 12 75

funciona por el mismo sistema que el cable cortador (5) y que lleva el mango (8) para facilitar el trabajo.

Una de las características más importantes de nuestra invención es la posibilidad de disponer de una longitud de cable cortador (5), que sea función del grosor del bloque de poliestireno(6); para ello, el cable cortador (5) va enrollado por un extremo al rodillo de fijación (13) y por el otro se fija al gancho (4).

Este gancho (4), se ha previsto que sea intercambiable, disponiendo de un juego de varios tamaños para montar el adecuado y por medio del tornillo de fijación (13), enrollar o soltar el cable cortador (5), hasta que quede la longitud idónea al grosor del bloque de poliestireno(6), que en ese momento se vaya a trabajar.

Así mismo, se ha previsto también sustituir los ganchos (4) por un resorte, que realice idéntica función .

Como se puede comprobar por lo anteriormente descrito, nuestro invento aporta grandes ventajas frente a los conocidos y permite realizar el trabajo con una gran exactitud y seguridad.

Descrita suficientemente la naturaleza del presente invento, así como su realización industrial, sólo cabe añadir que en su conjunto y partes constitutivas es posible introducir cambios de forma, materia y disposición en cuanto tales alteraciones no supongan variación sustancial del mismo.

El solicitante, al amparo de los Convenios Internacionales sobre Propiedad Industrial, se reserva el derecho de extender esta demanda a los países extran-



1 jeros, si fuera posible, reivindicando la misma prioridad de la presente solicitud.

N O T A

5 El Modelo de Utilidad que se solicita como nuevo en España por veinte años, de acuerdo con la vigente Legislación sobre Propiedad Industrial deberá recaer sobre "DISPOSITIVO PERFECCIONADO PARA RECORTADO DE BLOQUES DE POLIESTIRENO", en todo de acuerdo con las siguientes:

R E I V I N D I C A C I O N E S

10 1.-Dispositivo perfeccionado para recortado de bloques de poliestireno, caracterizado porque está formado por una mesa de trabajo que tiene constituida una ranura-guía longitudinal para sujeción guiada de un elemento con punta asomante que sujete bloques de poliestireno a recortar; esta mesa establece en el extremo de la ranura-guía la sujeción y conexión eléctrica de un cable cortador mediante un rodillo a donde va ese cable bobinado, llevando acoplado dicha mesa sobre sí un brazo graduado que determina un cuadrante de circunferencia con centro en la bobina de sujeción, llevando incorporado en montaje corredero un cursor, el cual establece la sujeción y conexión eléctrica del otro extremo del cable cortador a través de ganchos o medios elásticos de diferentes tamaños recambiables aprovechando la facultad de alargar o recoger cable respecto a la bobina de sujeción, todo ello de modo que corriendo el cursor se determinara la posición de verticalidad o inclinación del cable, para que girando el bloque clavado a la punta se le recorte en forma circular o cónica con el radio determinado por la distancia de la punta a la sujeción bobinada del cable; habiéndose previsto utilizar esa guía de la mesa para sujeción co-

15  
20  
25  
30



204275

1

redera de un cartabón deslizante que contribuye al troceado de piezas recortadas.

2.-DISPOSITIVO PERFECCIONADO PARA RECORTADO DE BLOQUES DE POLIESTIRENO.

5

Según queda sustancialmente descrito en la presente memoria descriptiva que consta de nueve hojas mecanografiadas por una sola cara acompañada de sus correspondientes dibujos.

28 JUN. 1974

Madrid,

10

El Agente Oficial

MIGUEL FERNANDEZ - LOAYSA PINZON  
P.P.

15

20

25

30





Fig.2

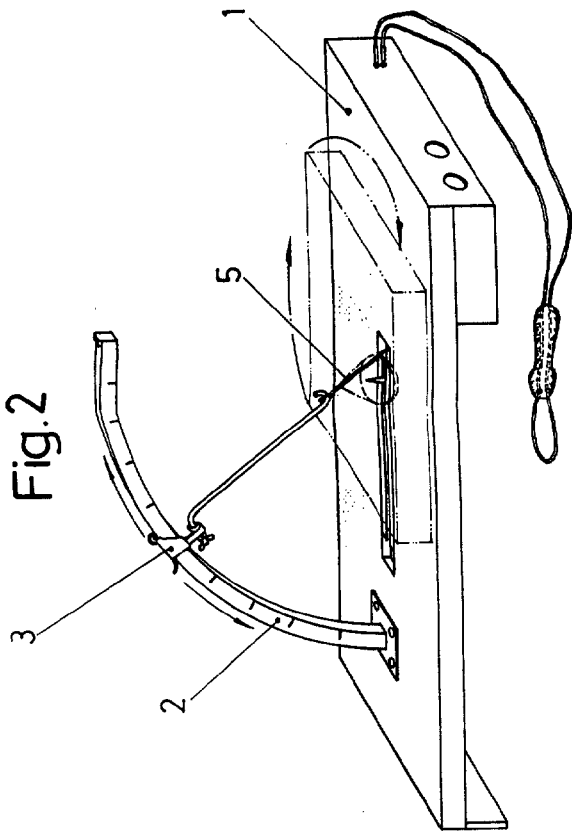

Fig.3

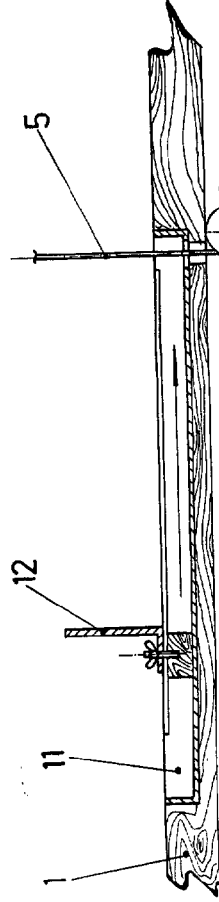
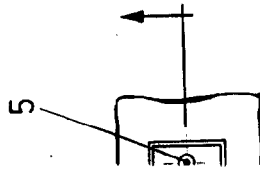
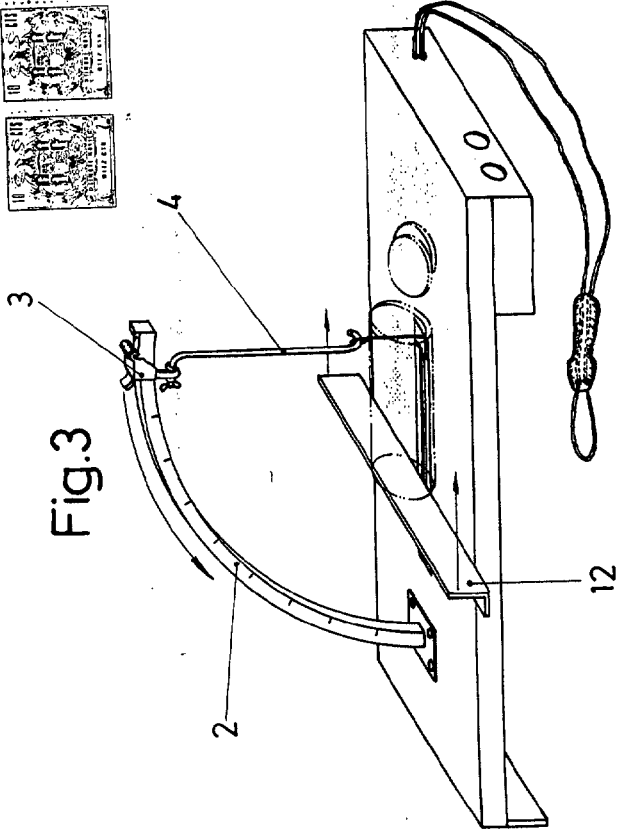
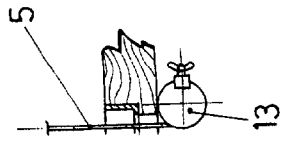

Fig.6



Escala variable

Madrid 28 JUN. 1974

El Agente Oficial

MIGUEL PÉREZ GARCÍA  
P. E. P.