



204266¹⁴

1.00 A O I B

MODELO DE UTILIDAD

por 20 años por

"MOTO-AZADA PERFECCIONADA", a favor de D. JESUS HERNANDEZ ESPINOSA, domiciliado en ELCHE (Alicante), Antonio Sansano Franco nº 9.

MEMORIA DESCRIPTIVA

La gran importancia que actualmente se da a las operaciones agrícolas, y las extensas campañas de capacitación para la formación de técnicos competentes que se ocupen de los trabajos del campo, hacen posible la incorporación de instrumentos y aperos cada vez más perfeccionados que realicen tales faenas.

5.-

De todos es sabido la evolución que ha experimentado la industria fabricante de aperos y máquinas para trabajar las tierras, desde la simple reja hasta los complicados tractores, pasando por las manejables motoa-

10.-



zadas.

- Las motoazadas conocidas, son de aquellas en las que la rotación del eje portador de aperos, se logra por medio del movimiento transmitido por un sistema de engranajes, proveniente de un motor adecuado y de una caja de cambios idónea, con la que se regula la velocidad del motocultor; pero estas máquinas, presentan el inconveniente de la complejidad de mecanismos, facilidad de desajuste de los mismos y exceso de ruido.
- 15.-
- 20.- Con el objeto del modelo de utilidad que nos ocupa, se logran obviar la totalidad de los inconvenientes apuntados, consistiendo en una motoazada en la que se logra la rotación del eje portador de aperos por hallarse solidario a una bomba hidráulica conveniente situada inferiormente, que recibe la presión de otra ubicada superiormente, cuyo movimiento le es transmitido por cadena, de un motor adecuado, siendo factible la regulación de la presión por medio de una válvula depresora colocada entre las dos bombas, de accionamiento manual desde el manillar de la motoazada.
- 25.-
- 30.- Conocidas que nos son en virtud del preliminar precedente las esencialidades, inconvenientes a obviar y funciones a realizar por el objeto del modelo de utilidad que nos ocupa, y por ser el tipo que ha de servir de base para llevar a cabo la confección de las diversas formas de realización a que en la práctica puede llegarse con la aplicación de sus fundamentos básicos, se cita en la presente memoria a título de ejemplo y será descrito a continuación con la ayuda de la lámina de dibujos que se adjunta.
- 35.-
- 40.- En la figura 1^a, se representa una vista en planta superior del objeto del modelo de utilidad que se pre-



coniza, apreciándose la totalidad del chásis que lo constituye desprovisto de los mecanismos.

45.- La figura 2ª, representa una vista en alzado del mismo objeto, en la cual se aprecia la reja que le confiere estabilidad.

50.- En la figura 3ª, se representa un esquema de los mecanismos que son esenciales para el feliz logro de las funciones que se persiguen.

55.- El motor 1, cuyo arranque se conseguirá del modo conveniente previa apertura de la válvula de combustible 2, contenido en el depósito 3, ubicado en el chásis del motocultor, por medio del piñón solidario con el eje que constituye su salida de fuerza, transmitirá por medio de la cadena 4, el movimiento de rotación a una bomba hidráulica principal 5, situada superiormente en el chasis de la motoazada; encontrándose dicha bomba 5, alimentada por un depósito auxiliar 6, adecuadamente situado.

60.- La presión de la bomba 5, se transmite a otra segunda bomba 7, situada inferiormente, por medio de un conducto idóneo 8, que se encuentra provisto de una válvula depresora 9, para la regulación de la presión; cuya válvula 9, se encuentra pertinentemente conectada a una palanca 10, de accionamiento manual, situada en el manillar 11.

70.- La bomba 7, se encuentra atravesada por el eje 12, portador de aperos 13, cuyo movimiento se pretende.

La estabilidad de la máquina se consigue por medio de la introducción en tierra de la conveniente reja 14, ubicada en la parte posterior del chásis.

La segunda de las bombas hidráulicas 7, se encuentra unida al depósito de alimentación, por medio



75.- de un conducto 15, con lo que se consigue la vuelta o retorno del líquido de dicho depósito del que a su vez será reenviado a la bomba principal 5, constituyendo un circuito cerrado.

80.- Con todo ello, previo arranque del motor, por el medio adecuado, se pondrá en funcionamiento la bomba hidráulica principal situada superiormente, siendo transmitida la presión a través de un conducto conveniente a una segunda bomba situada inferiormente que provoca la rotación del eje portador de aperos, siendo reguladas

85.- la aceleración y presión por sendas palancas ubicadas en el manillar de la máquina, lográndose la recirculación del líquido de la segunda bomba al depósito y de éste a la primera, constituyendo un circuito cerrado.

90.- Suficientemente descrito que nos es el objeto del modelo de utilidad que nos ocupa, que lo es solamente a título de ejemplo y una de las múltiples formas de realización a que en la práctica puede llegarse tomando como fundamento en su construcción el descrito en la presente memoria, únicamente nos resta señalar que las modificaciones de forma, tamaños, materiales empleados u otras no fundamentales, no deben ser consideradas variaciones que afecten a su esencialidad.

N O T A

100.- El modelo de utilidad descrito recaerá pues, sobre las siguientes reivindicaciones:

105.- 1ª.- "MOTO-AZADA PERFECCIONADA", caracterizada por cuanto está dotada, de dos bombas hidráulicas de engranajes, la primera y principal de las cuales, pertinentemente ubicada en el interior del chásis y alimentada por un depósito auxiliar adecuadamente situado,



110.-

entra en funcionamiento en virtud de la transmisión por cadena que a ella se efectúa del movimiento de rotación de un piñón solidario al eje de la salida de fuerza del motor, cuyo arranque se conseguirá del modo adecuado, previa apertura de la correspondiente llave de combustible; siendo transmitida la presión de dicha bomba a la segunda, situada inferiormente por medio de un conducto idóneo que se encuentra provisto de una válvula depresora para la regulación de dicha presión, cuya

115.-

válvula se encuentra pertinentemente conectada a una palanca de accionamiento manual situada en el manillar; así como de una palanca de aceleración; la segunda de cuyas bombas se encuentra atravesada por el eje portador de aperos, cuyo movimiento de rotación se pretende; consiguiéndose la estabilidad de la máquina por medio de la

120.-

introducción en tierra de la conveniente reja ubicada en la parte posterior del chásis; encontrándose la segunda de las antedichas bombas, unida al depósito de alimentación por medio del conducto idóneo; con lo que se consigue

125.-

la vuelta o retorno del líquido de dicho depósito del que a su vez será reenviado a la bomba principal, constituyendo un circuito cerrado.

2ª.- "MOTO-AZADA PERFECCIONADA".

130.-

Todo ello, tal y conforme queda descrito, representado y reivindicado.

133

Esta memoria consta de cinco hojas mecanografiadas y foliadas por una sola de sus caras, conteniendo un total de ciento treinta y tres líneas.

MADRID A 14 SEP. 1974

MANUEL DE ARPE
P. P.

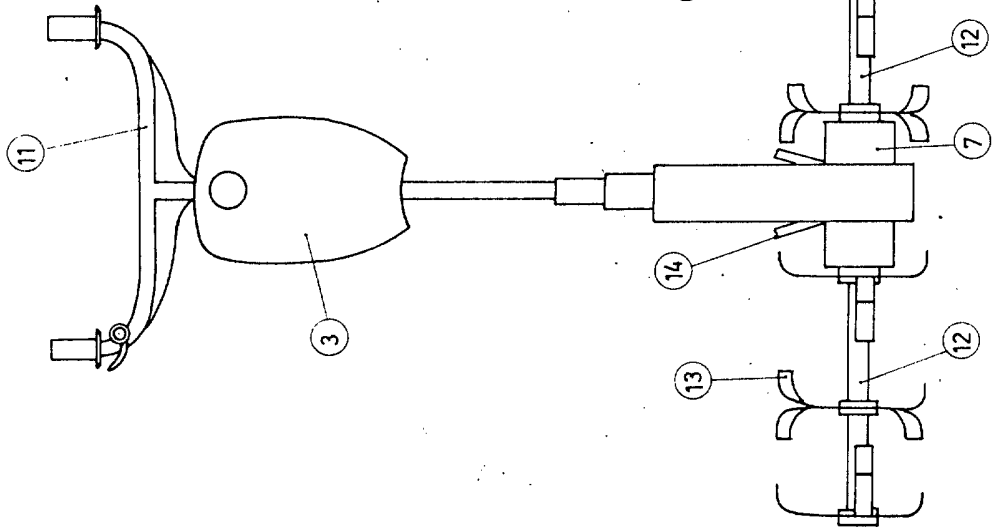

FIG. 1

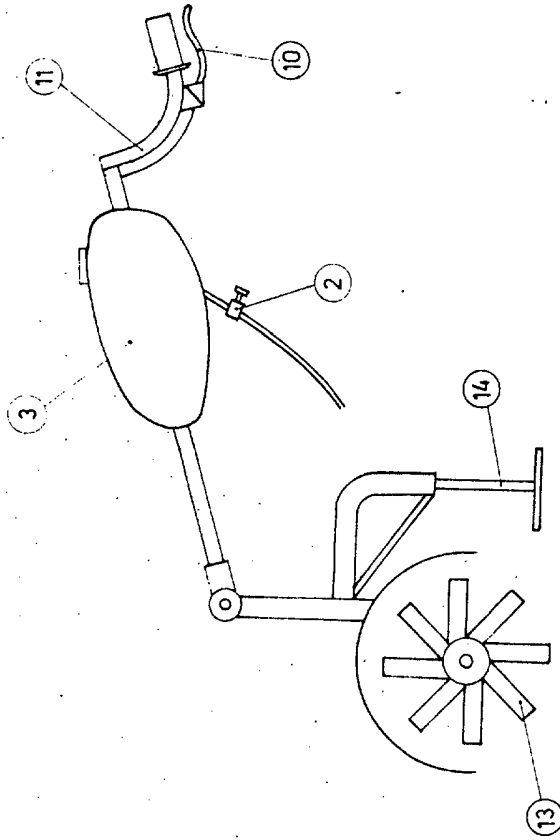

FIG. 2

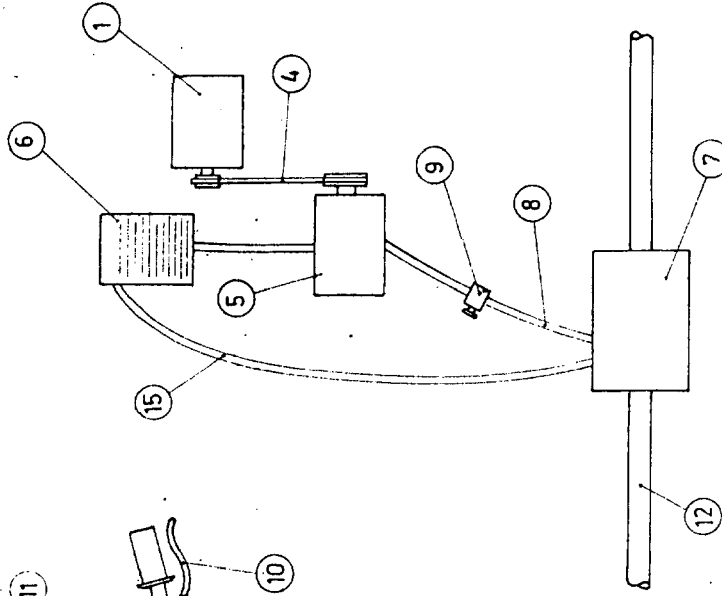

FIG. 3

MANUEL DE ARPE
P. P.

ESCALA VARIABLE
MADRID 4 4 SEP. 1974.

Handwritten signature or initials.