

204256



1974

A 47 F

MODELO
DE
UTILIDAD

para "EXPOSITORES O SOPORTES, PARA SUJETAR OBJETOS DIVERSOS", a nombre de Don Gabriel Velázquez Lozano, de nacionalidad española domiciliado en Salamanca, calle Concejo, nº 1.

- . -

MEMORIA DESCRIPTIVA

La presente memoria, como su enunciado indica, comprende - expositores o soportes, para sujetar objetos diversos- que por sus características propias y esenciales, lo hacen merecer los privilegios que al efecto otorga el vigente Estatuto sobre Propiedad Industrial, en la modalidad de referencia de Modelos de Utilidad.

La particularidad del presente modelo estriba en ofrecer un sencillo medio como soporte-exhibidor que a base de dos laminas o piezas, encajadas entre sí, es susceptible de variar a voluntad su dimensión y, en consecuencia, es adaptable a diversidad de objetos, tales como platos cerámicos, libros, piedras minerales y demás artículos similares.

Su descriptiva ilustrada gráficamente a título de ejemplo no limitativo, es como sigue:

Consiste en un conjunto de dos piezas, una de ellas (1) con una base transversal inclinada (2) disponiendo de una central perforación (3) cuyas aristas laterales y de mayor dimensión en su superficie anterior van rematadas en un biselado muy pronunciado (4); la pieza complementaria (5) en uno de los lados com-



20
25
30

prende en su zona media un saliente transversal (6) con los extremos inclinados hacia el interior (7) a fin de encajar con los biseles laterales de la pieza homóloga, donde en ángulo recto, discurre a voluntad; por último esta pieza-macho en su parte posterior lleva a cada lado un saliente perpendicular (8) que longitudinalmente van disminuyendo en anchura hacia la arista exterior.

Descrita suficientemente la naturaleza de la invención es obvio señalar que la misma podrá llevarse a cabo en los materiales, dimensiones, formatos y medios que más interesen puesto que con ello no se varía la esencialidad expuesta y a tal fin, se solicita su exclusividad, por termino de VEINTE AÑOS, en todo el territorio nacional, mediante la siguiente NOTA de:

35
40
45
50

REIVINDICACIONES

1ª.- "EXPOSITORES O SOPORTES, PARA SUJETAR OBJETOS DIVERSOS" que se caracteriza por un conjunto de dos piezas, una de ellas con una base transversal inclinada y una centrada perforación cuyas aristas laterales y de mayor dimensión en su superficie anterior van rematadas en un biselado muy pronunciado; la pieza complementaria en uno de los lados comprende en su parte media un saliente transversal con los extremos inclinados hacia el interior a fin de encajar con los biseles laterales de la pieza homóloga, donde en ángulo recto, discurre a voluntad por último esta pieza-macho, en su parte posterior lleva a cada lado un saliente perpendicular que longitudinalmente van disminuyendo en anchura hacia la arista exterior.

2ª.- "EXPOSITORES O SOPORTES, PARA SUJETAR OBJETOS DIVERSOS" Según se describe y reivindica en la presente memoria descriptiva que consta de DOS hojas y lámina de dibujos que se acompaña.

Madrid, 28 JUN. 1974

Germán González Porta
P. P.
[Signature]
Fdo: Alejandro Martínez Delso

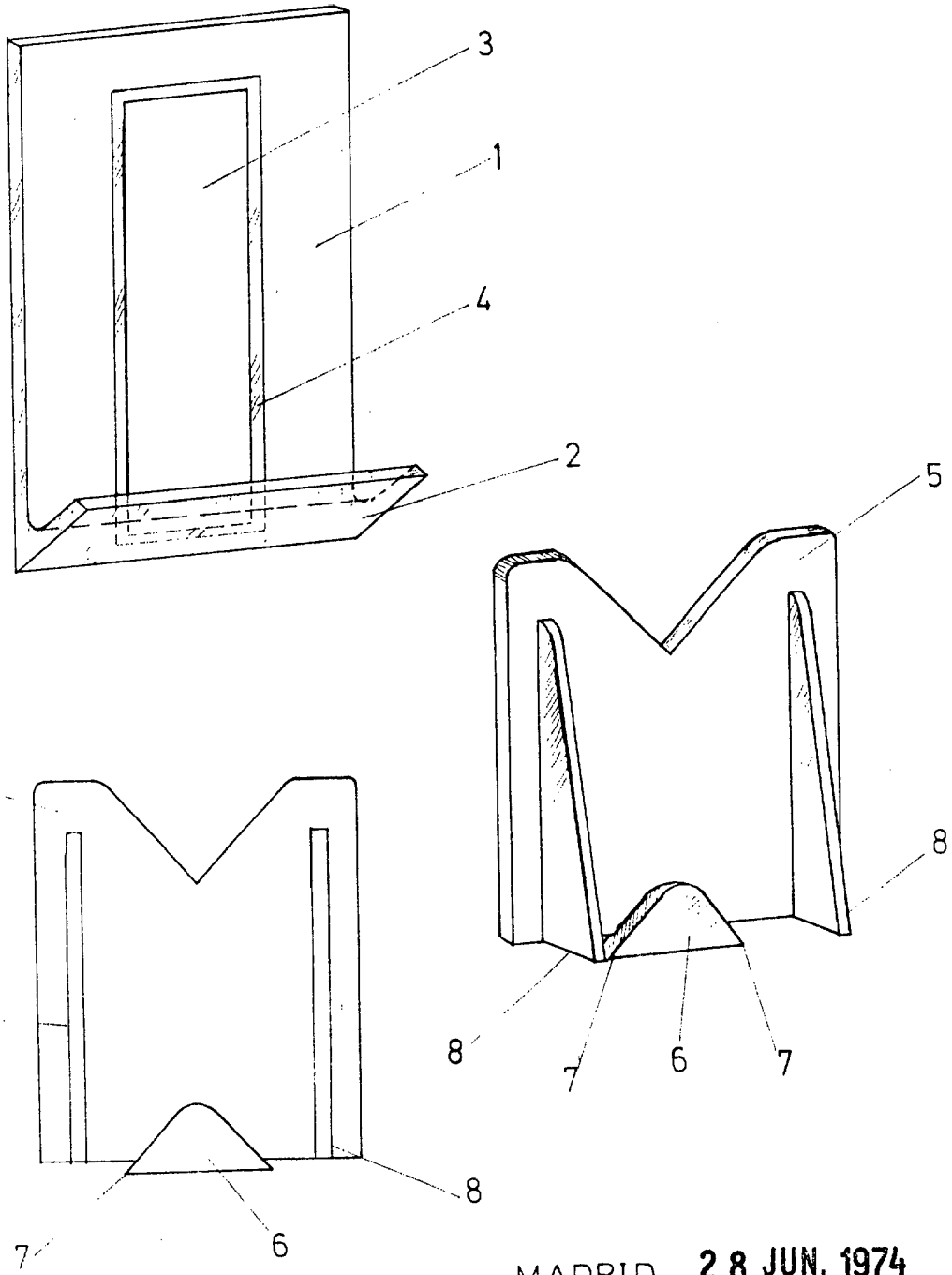

MADRID 28 JUN. 1974

Germán González Porta

P. P.

Fdo: Alejandro Martínez Delso

ESCALA VARIABLE