

204237



A 24 F

MODELO DE UTILIDAD

por V E I N T E años
a favor de Dña. Margarita Gutierrez Quintana
de nacionalidad española
residente en MADRID.- Isla Graciosa, 6
por:
"FILTRO PERFECCIONADO PARA BOQUILLAS DE FUMAR".-

- - - - -



5.- El Modelo de Utilidad objeto de la presente memoria se refiere, como su titulo indica, a un filtro preferentemente conformado en material moldeable transparente, con lo que su costo es muy bajo permitiendo tirarlo, cuando se aprecia que ha acumulado una cantidad suficiente de nicotina, no siendo necesario pues la poco agradable operación de limpieza que otras boquillas requieren.

10.- Esencialmente consiste la presente invención en un recipiente cilindrico, en cuyo interior, se dispone de un doble cuerpo tubular con lumbreras en los extremos que obligan al humo a realizar un recorrido sinuoso que obliga a depositar la nicotina. La racional disposición de estos elementos, la economía de los materiales empleados, hacen el uso de este filtro preferible a cuantos hasta el momento han aparecido en el mercado con analogo fin.

15.- Para la mejor comprensión del invento que se preconiza se acompaña una hoja de planos en la que, en dos figuras se detalla suficientemente la constitución y disposición de sus elementos componentes asi como su utilización en un ejemplo de realizacion practica no limitativo.

20.- La figura primera representa una vista en alzado parcialmente seccionada del conjunto montado. La segunda es una vista en planta del referido conjunto.

25.- La numeración que acompaña a las figuras tiene el mismo significado para ambas siendo este el siguiente:



- 1.- Pieza cilindrica exterior.
- 3.- Cuerpo cilindrico interior.
- 4.- Espacio entre cuerpos cilindricos.
- 5 y 6.- Lumbreras.
- 5.- 7.- Zona moleteada exterior.

La pieza cilindrica (1), recibe ajustada en su interior a la (2), de analoga conformación teniendo la primera una zona lateral moleteada (7) que sirve para tope de colocación y para su extracción. La pieza (1) dispone en su centro y axialmente una conformación tubular (3), abierta por su extremo libre. La pieza cilindrica (2) comparte asimismo una conformación interior cilindrica, cuyo diametro interior es ligeramente mayor que el de (3), permitiendò la penetración de aquella sobre (3), de manera que, las lumbreras de que dispone la segunda, permiten la entrada del humo exteriormente al tubo de mayor diametro por las lumbreras (6) penetrando en el espacio anular (4), por las lumbreras (5) saliendo por el interior del tubo menor (3), habiendo depositado en este recorrido sinuoso la nicotina transportada por el humo.

Seran independientes del objeto de la presente invención, los materiales, formas, colores y dimensiones y en general todo cuanto no altere, cambie o modifique la esencialidad de la invención.

Descrita suficientemente la naturaleza y objeto de este Modelo de Utilidad, se hace constar que las características esenciales sobre las que han de recaer la concesión del mismo estan comprendidas en las siguiente.



REIVINDICACIONES

x

5.- 1ª.- Filtro perfeccionado para boquillas de fumar caracterizado por comprender, un cuerpo exterior cilindrico con una zona externa moleteada que hace de tope para su entrada ajustada en la boquilla propiamente dicha y abierta por uno de sus extremos, disponiendo en su interior, coaxialmente con el exterior, una conformación tubular de pequeño diametro abierta por el mismo extremo y ciego en su base.

10.- 2ª.- Filtro perfeccionado para boquillas de fumar caracterizado por comprender, segun reivindicación anterior, una segunda pieza cilindrica abkerta por uno de sus extremos, que ajusta en la primera, disponiendo asimismo de una conformación interior axial cilindrica, cuyo diametro interior es algo mayor que el exterior de la conformación cilindrica de la primera habiendose previsto unas lumbreras en la parte plana exteriormente a dicha conformación, asi como unas muescas en la embocadura libre opuesta.

20.- 3ª.- Filtro perfeccionado para boquillas de fumar caracterizado por comprender, segun reivindicaciones anteriores, el montaje ajustado entre ambas, de manera que sus conformaciones cilindricas interiores queden una sobre otra y el extremo libre de la de mayor diametro haciendo tope en el fondo de la opuesta de tal manera que, el humo que penetra por las embocaduras

25.-

204237



5.- lumbreras exteriores descende, penetrando por las otras al espacio anular entre ambos cilindros volviendo hacia atras por el interior del menor, perdiendo en este recorrido sinuoso la carga de nicotina del humo, no siendo necesaria su limpieza, ya que basta la sustitución debido a su bajo precio.

4ª.- FILTRO PERFECCIONADO PARA BOQUILLAS DE FUMAR.

10.- Todo ello tal y como se describe y reivindica en la memoria que antecede que consta de CINCO hojas escritas a maquina por una sola de sus caras y planos que la ilustran.

Madrid, 27 de Junio de 1.974



FIG. 1

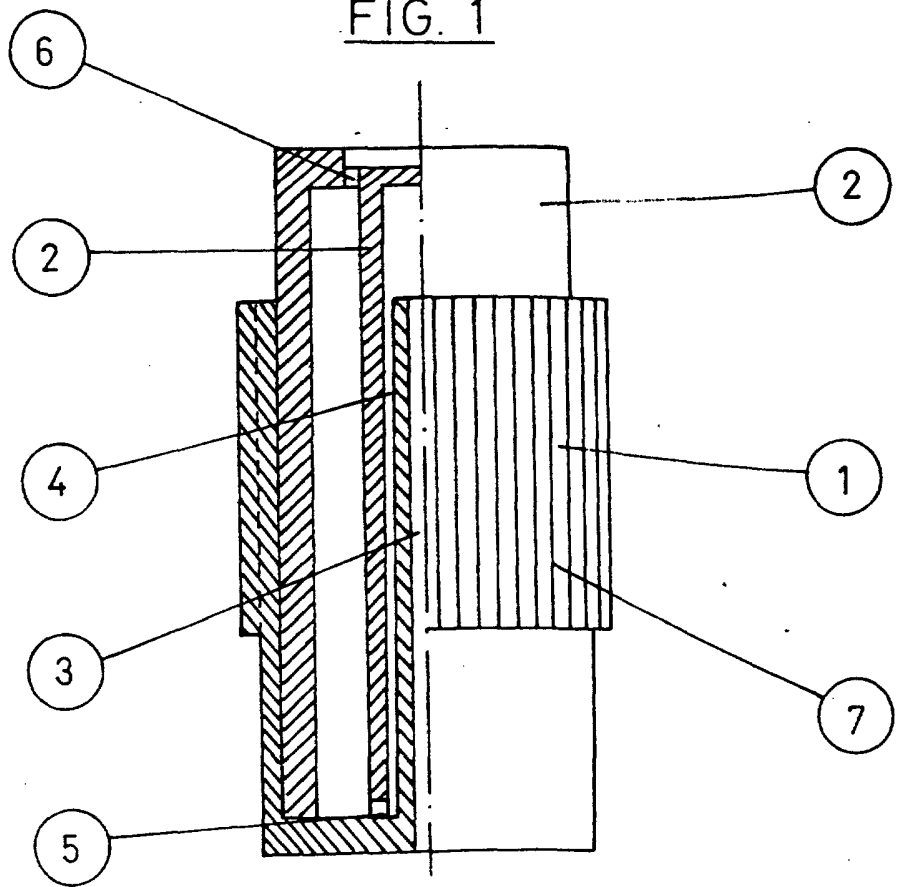
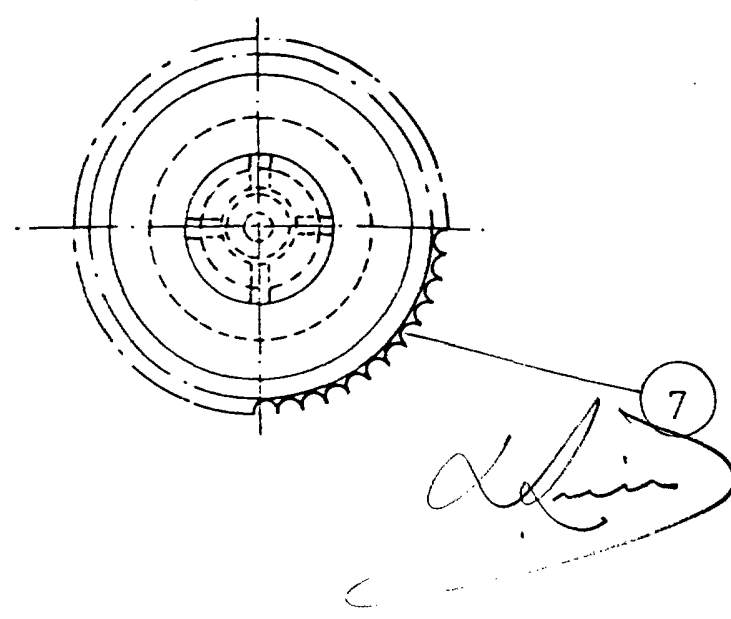

FIG. 2



ESCALA VARIABLE