

204210



204210

MODELO DE UTILIDAD

que por veinte años para España, se solicita a favor de la Firma -  
CO-MA, S.r.l. entidad italiana, residente en MILANO (ITALIA) Via E.  
Ponti, 12, por: "BIBERON DE JUGUETE PERFECCIONADO".-

MEMORIA DESCRIPTIVA

La presente innovación se refiere a un juguete, más exac-  
tamente, a uno que constituye un accesorio o artículo de ajuar pa-  
ra muñecas, apto a permitir a la joven propietaria de la muñeca, de  
cuidar de la misma como si se tratase de un lactante, puesto que -  
5. el juguete reproduce no sólo en sus formas exteriores según sus ca-  
racterísticas formas, combinaciones y recíproca disposición de sus  
partes, seguidamente especificadas, sino también aparentemente en  
su función, a un biberon de tipo moderno con ancha tetina, aparen-  
temente desmontable para la abertura de la botella del biberon, y  
10 capuchón de protección que puede ser utilizado como vaso.-

Estas características de forma, combinaciones y recípro-  
ca disposición de las partes y los efectos que se consigue resulta-  
rán evidentes durante la descripción detallada que se hace a conti-  
nuación de un ejemplo preferentemente de ejecución del juguete en  
15 cuestión y con referencia a las figuras de la adjunta lámina de di



bujos en la que:

20 -la figura 1 ilustra en vista lateral y en dimensiones del orden de las preferentes de fabricación industrial del propio juguete, el objeto de la presente innovación con vaso-capuchón aplicado, es decir en las aparentes condiciones de consevación del biberon reproducido por el propio juguete.-

-la figura 2 ilustra fragmentariamente y en posición de recíproca - presentación axial, las dos únicas partes en las que el juguete puede ser separado en su empleo por parte de la niña.-

25 -la figura 3 ilustra similarmente en posición de recíproca presentación axial los componentes esenciales del juguete que, aparentemente tendrían que ser separables si se tratara de un verdadero biberon, pero que en el juguete se encuentran firmemente unidas y cooperan a reproducir, por ilusión óptica, el vaciado progresivo del propio biberon simulando de este modo el consumo de su contenido.-

30 Con particular referencia a las figuras de la lámina y -- tal como puede observarse en la figura 1 y fragmentariamente en la figura 2 la forma geométrica, la combinación así como la constitución de los componentes del juguete son tales que permiten la fiel reproducción de una botella biberon, cuyo cuerpo 10 transparente -- permite el observar en el mismo cuando el juguete se halla en posición de pié la presencia de una cantidad de leche que aparentemente ocupa prácticamente la totalidad de la botella, como por ejemplo el nivel marcado con L. El juguete es de tal forma que reproduce aparentemente el progresivo descenso hasta la desaparición de su contenido al ser inclinado el juguete hacia abajo es decir al ser puesto en las condiciones de un verdadero biberon al ser dado a un lactante.-

45 Según una disposición en general de por si conocida este aparente efecto se obtiene por cuanto en el cuerpo 10 se halla presente una pequeña cantidad de líquido de color lácteo, presente em-

pero solamente en una pequeña cámara que se forma entre el cuerpo -  
10 y un cuerpo interior 12 ambos transparentes de forma que, al de-  
saparecer el líquido contenido (que al tratarse de una exigua canti-  
50 dad puede ser contenido totalmente en un espacio formado en la par-  
te 14 que reproduce la tetina) la botella aparece a la vista vacía.

En el juguete en cuestión el componente que reproduce la  
tetina 14 hallándose realizado en material elásticamente flexible,  
imitando de esta forma la constitución típica de una verdadera teti-  
55 na, presenta una base de ancha cúpula tal como en los biberones de  
tipo moderno pero se halla firmemente fijada al cuerpo 10 mediante  
realces y molduras por medio de un componente 16 que exteriormente  
reproduce una ancha brida atornillable dentada exteriormente de for-  
ma que, aparentemente facilite la sujeción para el destornillado y  
60 atornillado. Estos detalles exteriores se deben generalmente a las  
combinaciones y a las formas de los componentes que resultan recí-  
procamente dispuestos según su posición axial representada en la fi-  
gura 3 y de sucesiva unión. Obviamente esta unión es permanente por  
cuanto el interior del componente 14 que reproduce la tetina es uti-  
65 lizado como espacio para recoger el líquido que simula la leche que  
se trasvasa desde la cavidad existente entre los componentes 10 y -  
12 atravesando los taladros 18 figura 3 dispuestos en el diafragma  
que cierra por su parte superior el componente 10.-

El juguete se completa con un capuchón-vaso 22 colocado -  
70 de forma fácilmente desmontable sobre el borde superior del compo-  
nente en forma de brida 16, borde este que se halla provisto de un  
pequeño realce 24 apto a unirse elásticamente con un realce inte-  
rior 26 próximo al extremo más ancho y abierto del mencionado capu-  
chón-vaso 22.-

75 Descrita suficientemente la naturaleza y alcance de la -  
presente invención se hace constar que en la misma podrán ser varia-  
bles los materiales y dimensiones y en general aquellos otros deta-



lles accesorios o secundarios que no alteren, cambien, ni quiten la esencialidad propuesta.-

80 Los terminos en que queda redactada esta memoria son ciertos y fiel reflejo del objeto descrito, debiéndose interpretar en un sentido más amplio y nunca en forma limitativa.-

#### REIVINDICACIONES

85 1ª.- Biberon de juguete perfeccionado; que reproduce en sus formas exteriores y en función (progesivo descenso y vaciado del contenido de leche de una botella transparente) un biberon para lactantes, caracterizado por el hecho de que en el extremo superior, abierto de un cuerpo hueco de material transparente, que forma la pared exterior de una cavidad apta a contener una limitada cantidad de líquido parecido a leche es fijada mediante un componente en forma de brida -  
90 desatornillable, un componente hueco que tiene la forma de una tetina ancha en forma de cúpula, de material elásticamente flexible, (para reproducir así las características de una verdadera tetina), cuyo interior constituye el espacio en el cual se recoge y desaparece de la vista el líquido que simula la leche, que cae desde la mencionada cavidad al volcar hacia abajo al propio juguete.-

95 2ª.- Biberon de juguete perfeccionado; según reivindicación 1ª, caracterizado porque este se halla completado por un componente en forma de vaso apto a ser colocado fácilmente desmontable, alrededor del borde superior del mencionado componente en forma de brida, recubriendo la parte que reproduce la tetina, y que a su vez reproduce un capuchón-vaso de dotación del biberon.-

100 3ª.- Biberon de juguete perfeccionado; según reivindicación 2ª caracterizado por el hecho de que el borde superior del componente en forma de brida y el borde inferior del componente en forma de vaso se hallan dotados de realces anulares exteriores y respectivamente interiores para la mutua cooperación elástica deformable entre dichos componentes.-

204270

- 5 -

26



4ª.- "BIBERON DE JUGUETE PERFECCIONADO".-

Consta la presente memoria descriptiva de cinco hojas numeradas y mecanografiadas por una sola cara, a las que se les acompaña un plano para su mejor comprensión.-

Madrid, 26 JUN. 1974

RODOLFO DE LA TORRE  
P. P.

Emilio García Ortega

204210

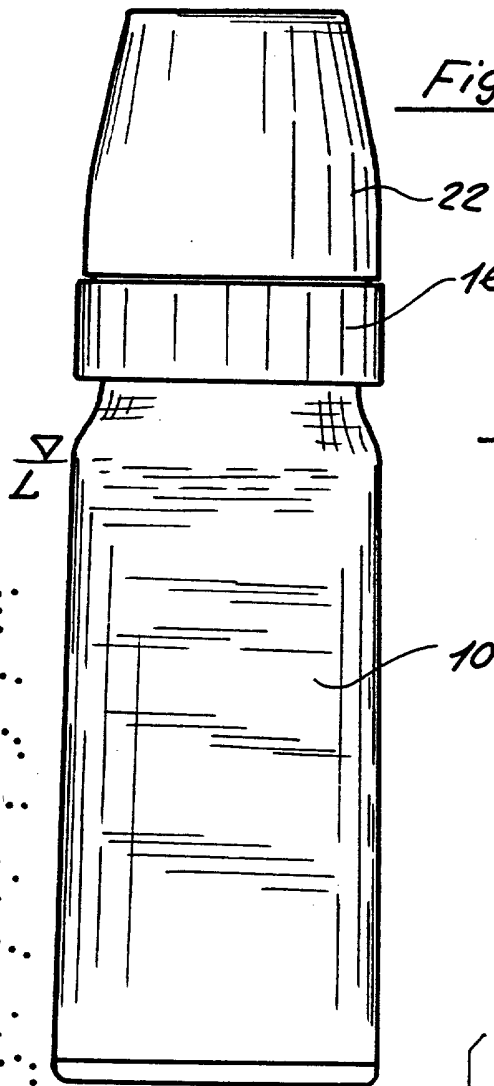

Fig. 1

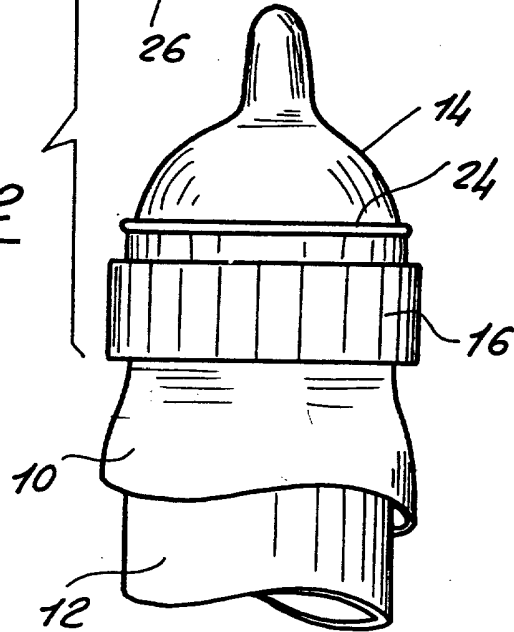
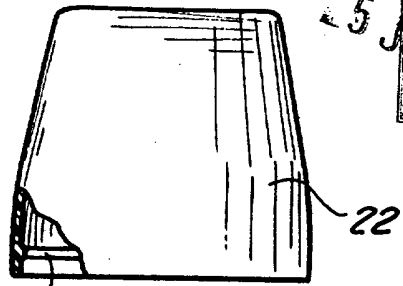

Fig. 2

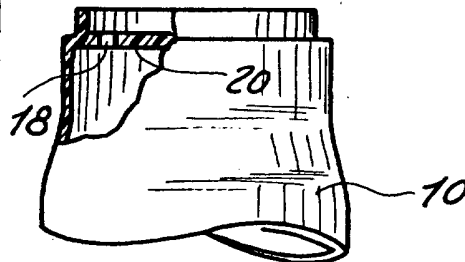
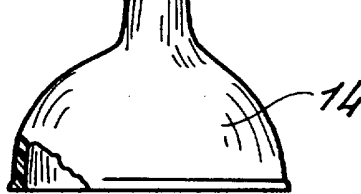
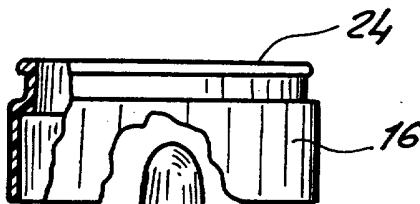

Fig. 3

ESCALA VARIABLE  
Madrid, 26-6-1.974.-  
P. P. *[Signature]*