



_____ A47G _____

ANILAS
PRESENDA: LA CONSULTA
Y EXPEDICION DE
COPIAS Y CERTIFICACIONES

MEMORIA DESCRIPTIVA
DE UN

MODELO DE UTILIDAD

Por VEINTE AÑOS, a favor de Don José JALA LLOP
residente en ZARAGOZA, calle San Juan de la Cruz,
13 - 8º C
por: "SALVAMANTELES"

La presente solicitud de Modelo de Utilidad se refiere a un salvamanteles que ha sido ideado y realizado de manera que resulta especialmente apto para empleo por aficionados al fútbol. El salvamanteles en cuestión es de constitución sencilla y, por tanto su obtención industrial resulta favorecida en el aspecto económico y ello revierte de igual modo en el precio del artículo.

10. El salvamanteles de que se trata cumple eficazmente con su misión de proteger los manteles contra



las manchas producidas por los alimentos y contra las quemaduras efecto del calor de recipientes calientes.

15. Así, el salvamanteles es empleable, lo mismo para vasos, que con cualesquiera otras piezas del servicio de mesa. Al propio tiempo, dicho salvamanteles resulta sumamente decorativo.

20. En razón de todo ello, el salvamanteles objeto de este Modelo de Utilidad se caracteriza esencialmente por el hecho de constar de un disco de base apoyable sobre el mantel y a cuya cara superior se halla adherido un anillo laminar de igual diámetro exterior que dicho disco. El salvamanteles queda completado con una pluralidad de piezas laminares que, adheridas sobre la zona de la cara superior del disco de base no ocupada por el anillo, presentan contornos poligonales y están dispuestas adyacentes por los bordes, simulando el conjunto de tales piezas un balón deportivo. Estas piezas quedan enrasadas con la superficie superior del aro,
25. formando ambas superficies la superficie para apoyo de las piezas de servicio de mesa. Dicha superficie superior del aro es apta para recibir inscripciones y dibujos impresos de propaganda.
- 30.

35. Es fundamental que las piezas laminares que, en conjunto, forman el balón, sean de colores que se corresponden con los de los escudos de los equipos de fútbol o deporte similar y, por ello, son variables a conveniencia.

40. Para facilitar la explicación más detallada, se acompaña una hoja de dibujos en los que se ha representado un caso práctico de realización que se cita tan sólo a título de ejemplo no limitativo del alcance de este modelo de utilidad.

En dichos dibujos:



45. La figura 1 es una vista en sección diametral del salvamanteles.

Y la figura 2 corresponde a una vista en planta del propio salvamanteles.

De acuerdo con los dibujos, dicho salvamanteles consta de un disco -1- de base apoyable en el matel, constituido por una lámina de un material resistente al calor e impermeable sobre el cual está adherido mediante un adhesivo de iguales características un aro laminar -2- que asimismo tiene dichas propiedades. El salvamanteles comprende una pluralidad de piezas laminares -3- de igual espesor que el citado aro y adheridas sobre la zona de la cara superior del disco -1- no ocupada por tal aro. Dichas piezas son de naturaleza termorresistente e impermeable al igual que el adhesivo que las une al disco y las mantiene adyacentes por sus bordes y contra el borde interno del aro. Las piezas en cuestión son poligonales a semejanza de las de un balón, de manera que, en conjunto, simulan dicho balón. Las mismas presentan colores que son variables de acuerdo con los de los escudos de diferentes equipos de fútbol, balónmano, baloncesto, etc.

La superficie enrasada de las piezas -3- y del aro -2- constituye la superficie para apoyo de la pieza de servicio de mesa de que se trate, ya sea un vaso, para el que el salvamanteles resulta muy indicado, u otro recipiente.

La cara superior del aro es apta para recibir inscripciones o dibujos de propaganda o del nombre del equipo deportivo con el que concuerdan los colores de las piezas formativas del balón.

El Modelo, dentro de su esencialidad, puede ser llevado a la práctica en otras formas de realización



- que difieran tan sólo en detalle de la indicada únicamente a título de ejemplo, a las cuales abanzará igualmente la protección que se recaba. Por tanto, podrá fabricarse el salvamanteles de referencia en cualquier configuración por lo que respecta al contorno exterior del aro y de las piezas constitutivas del balón. También son variables los materiales y los medios empleados para la fabricación del salvamanteles y, en general, todo cuanto no afecte o altere las características esenciales de la invención, por quedar todo ello comprendido así en las reivindicaciones siguientes.

REIVINDICACIONES

90. Se reivindica como objeto del presente Modelo de Utilidad:
- PRIMERA. "SALVAMANTELES", caracterizado esencialmente por el hecho de constar de una placa de base apoyable sobre el mantel y a cuya cara superior se halla adherido un aro laminar cuyo contorno exterior coincide con el contorno exterior de dicha placa, en tanto que el perímetro interior es circunferencial, comprendiendo el salvamanteles una pluralidad de piezas laminares de igual espesor que el aro, unidas sobre la zona de la cara superior de la placa de base no ocupada por el aro y que por su configuración y en conjunto asemejan un balón deportivo, siendo la placa de base, el aro y dichas piezas resistentes al calor impermeables y presentando el adhesivo que une a todos los citados componentes las mismas propiedades, cuyas piezas constitutivas del balón son de colores variables de acuerdo con los de distintos escudos de equipos deportivos de juego de pelota, en cuyo salvamanteles la cara superior del aro es apta para recibir inscripciones y dibujos de propaganda y alusivos a los distintos equipos deportivos.



SEGUNDA. "SALVAMANTELES"

Todo ello tal y como se presenta en esta memoria que consta de cinco páginas foliadas y mecanografiadas por una sola cara y comprende un plano para su mejor comprensión.

115.

Madrid, 26 JUN. 1974
P.A.

ALEJANDRO RUIZ COLLAR
P.A.



Fig. 1

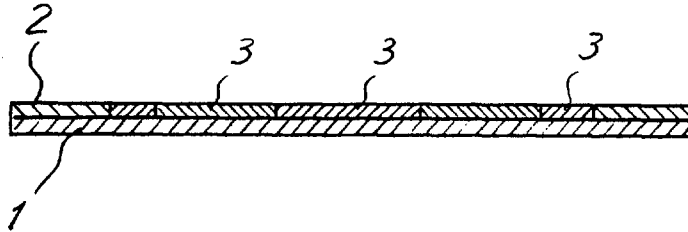
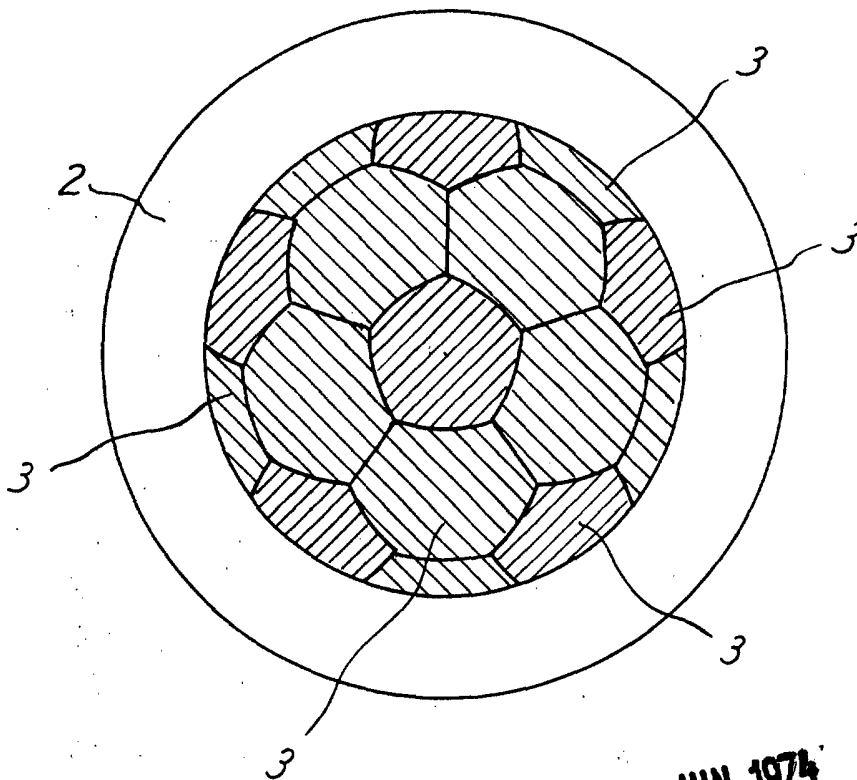

Fig. 2



Madrid, 26 JUN. 1974
Junio 1974
P.A.
ALEJANDRO RUIZ COLLAR
P.A.

Escala variable

F. P. Llop