



24 J

204140

H01H

MODELO DE UTILIDAD

por 20 años

A favor de D. JOSE FENOY PERALES Y DE FRANCISCA FENOY PERALES, de nacionalidad española, residentes en HOSTALETS DE PIEROLA (Barcelona), Caseta del Hort, 38-40.- por: "BOTON DE MANDO PERFECCIONADO". - - - - -

MEMORIA DESCRIPTIVA

5 Se refiere el presente Modelo de Utilidad a un botón de mando perfeccionado del tipo que se aplica a aparatos donde se regula una acción, y que generalmente van señalizados con un índice que se corresponde con una escala anexa al citado aparato.

10 Por lo común dichos botones de mando se constituyen en forma monopieza, lo que amén de hacer más compleja la confección del correspondiente molde, exige una monotonía en la presentación del botón, que siempre será unicolor, a no ser que se desease efectuar



una posterior operación de pintado que resultaría muy costosa y compleja, y en consecuencia antieconómica. Con ello, pues, el botón de mando pierde atractivo visual.

5 Con el presente modelo, se consigue una simplificación en los moldes de fabricación, amén de una versatilidad en la presentación del conjunto, que según el material o coloración empleada en cada una de sus piezas permite lograr una mayor gama de presentación, sin variación en el precio de coste del botón, y  
10 permitiendo una mayor economía en los moldes ya que siendo la pieza de base común a todos, solamente debiera efectuarse el molde de la parte frontal.

Con el fin de facilitar la explicación se acompaña a la presente memoria descriptiva una hoja de  
15 dibujos en la que se ha representado un caso práctico de realización, el cual se cita sólo a título de ejemplo no limitativo del alcance del presente modelo de utilidad.

En dicho dibujo:

La figura 1 es una vista en perspectiva del  
20 botón en cuestión, despiezado.

La figura 2 se corresponde con una sección transversal del propio botón, en fase de montaje de sus elementos integrantes.

Según tales figuras, el botón de mando perfeccionado objeto del presente modelo de utilidad está  
25 constituido por dos piezas básicas -1- y -2-, la primera portadora del casquillo -3- de acoplamiento al correspondiente eje de mando, y de superficie exterior nervada, incorporando en su superficie una serie de taladros -4-.

30 A su vez, la otra pieza -2-, representada



discoidal va provista de un estriado circular -5-  
interrumpido por una zona saliente radial -6-  
constitutiva del indice, y de su cara posterior  
surjen perpendicularmente una serie de tetones -7-  
5 que pasando por los taladros -4- de la piezas -1-  
procuran el acoplamiento entre ambas piezas, ya sea  
por remachado posterior de tales tetones, ya por  
fusión, ya por pegado, etc.

Ello permite una fabricación independiente  
10 de las piezas -1- y -2-, que pueden ser de distintos  
materiales, coloridos, etc., mejorando el acabado del  
conjunto, así como su coste.

El modelo, dentro de su esencialidad, puede  
ser llevado a la practica en otras formas de realización  
15 que difieran sólo en detalle de la indicada únicamente  
a título de ejemplo, a las cuales alcanzará igualmente  
la protección que se recaba. Podrá, pues, fabricarse  
este botón en cualquier forma y tamaño, con los medios  
y materiales mas adecuados y los accesorios mas  
20 convenientes, por quedar todo ello comprendido en el  
espíritu de las siguientes reivindicaciones.

#### N O T A

Se reivindica como objeto del presente modelo  
de utilidad:

25 1.- Botón de mando perfeccionado, caracterizado  
esencialmente por estar constituido por dos piezas  
independientes, la posterior portadora de una serie de  
taladros donde se acoplan los tetones salientes de la  
pared posterior de la otra pieza frontal con ulterior  
30 fijación de los mismos en la piezas posterior de base,



cuya realización permite versatilidad de materiales y coloridos y formas entre dichas piezas, mejorando el acabado y coste del botón.

2.- "BOTON DE MANDO PERFECCIONADO".

Consta la presente memoria descriptiva de cuatro hojas mecanografiadas, foliadas, numeradas y escritas por una sola cara, acompañada de una lámina de dibujos.

Madrid a,

24 JUN. 1974

D. JOSE FENOY PERALES Y FRANCISCA FENOY PERALES

P.A.  
MANUEL DE RAFAEL  
P.F.  
*Manuel de Rafael*

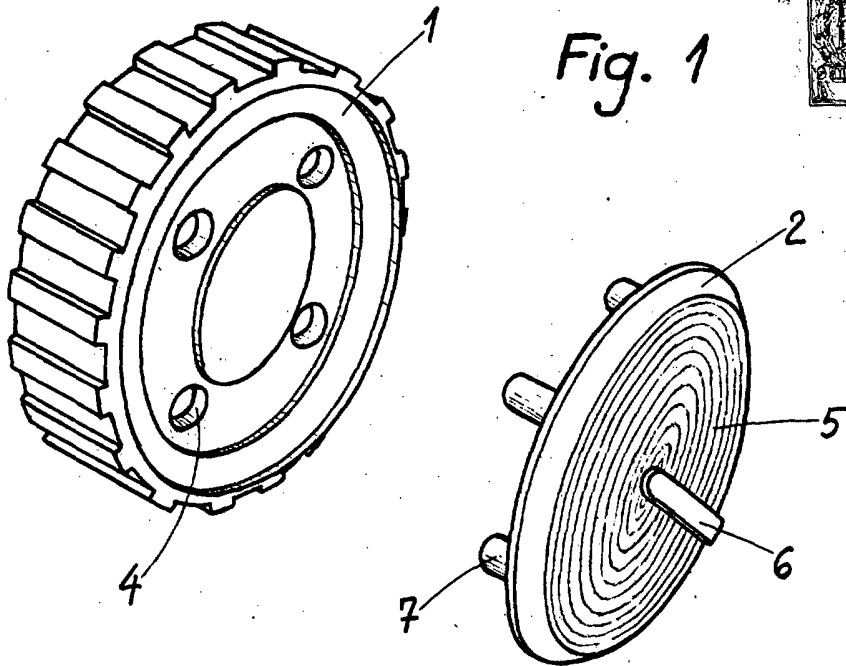

Fig. 1

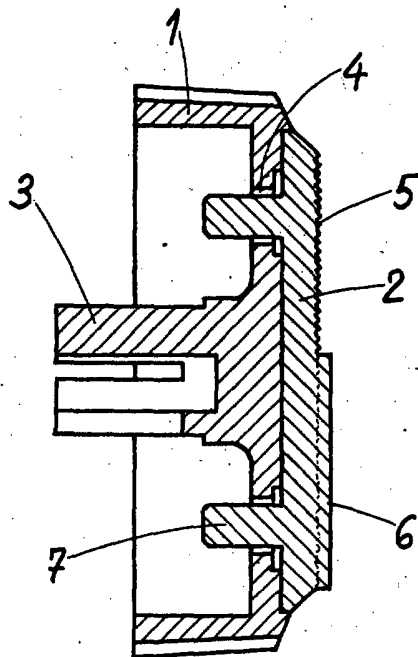

Fig. 2

Madrid 24 de Junio de 1974

MANUEL DE RAFAEL