

204135

24



Nº 204.135

F. C. 25.5-14.76

Int. Cl. B 65 D

M O D E L O

D E

U T I L I D A D

a favor de SALIENT HERMANOS, S. A., de nacionalidad española, domiciliada en Sabadell (Barcelona), calle Montserrat, 182, por "SOPORTE PERFECCIONADO PARA YOGHOURTS".

- . -

MEMORIA DESCRIPTIVA

El objeto de la presente invención es un soporte perfeccionado para yoghourts, el cual, si bien puede sujetar envases de yoghourts que presenten forma troncocónica, se ha concebido esencialmente con la finalidad de que se encargue de la sujeción de envases que ofrezcan un contorno lateral troncopiramidal, estando constituido dicho soporte por una lámina rectangular cuyos respectivos bordes longitudinales se hallan doblados, abatidos y parcialmente pegados contra la cara inferior de la abudida lámina, conformándose con ello

• • • • •

204135

24



unas franjas que de trecho en trecho, de una forma equidistante, presentan unas aletas encargadas de aprisionar los rebordes periféricos que, dispuestos horizontalmente, presentan los envases de yoghourts en su base superior.

5. Este soporte se ha ideado con el fin de satisfacer las necesidades de las fábricas de yoghourts de mediana y pequeña producción, las cuales no poseen capital suficiente para adquirir la maquinaria necesaria para ocluir de una manera automática los envases de los
10. yoghourts en los soportes especiales que para tal fin existen en el mercado. Además, el hecho de que los soportes estén estrechamente relacionados con la maquinaria que les incorpora automáticamente los envases, requiriendo cada tipo de soporte asimismo su maquinaria correspondiente, ha creado una supeditación entre
15. el fabricante de yoghourts y la empresa abastecedora de los soportes, que a su vez, en la mayoría de los casos, es la que asimismo facilita la maquinaria correspondiente para que se produzca la incorporación automática anteriormente mencionada.
- 20.

- Si bien es necesario en las grandes fábricas establecer un proceso totalmente automático de incorporación de los envases de los yoghourts en los soportes aludidos, en las fábricas de producciones más modestas dicho proceso automático pierde eficacia y, por lo tanto, rentabilidad, siendo aconsejable que la incorporación de los envases en los soportes se efectúe manualmente, pero de tal manera que dicha operación se verifi-
- 25.

224133

24



que con el mínimo de tiempo posible, lo cual se consigue con la hábil configuración que ofrece el soporte que se describe en la presente memoria, configuración que asimismo se distingue por su extrema sencillez, lo que redunda en un precio de coste muy reducido.

5.

Para mejor comprensión de la presente memoria descriptiva se acompañan unos dibujos en los que, esquemáticamente y tan sólo a título de ejemplo, se representa un caso práctico de realización de un soporte perfeccionado para yoghourts que reúne las condiciones brevemente enunciadas.

10.

En dichos dibujos, la figura 1 es una vista en perspectiva del soporte parcialmente representado y observado desde un ángulo inferior, al que se halla incorporado un envase de yoghourt, mientras que otro envase tan sólo se representa de una forma parcial; la figura 2 es una vista en planta inferior del mismo soporte, también parcialmente representado, observándose igualmente uno de los envases incorporado en el mismo, mientras que el otro envase, parcialmente representado, se muestra en proceso de incorporación; y la figura 3 es una sección transversal del soporte, en la que en detalle a mayor escala se observa de qué modo quedan prendidos los envases en la cara inferior del mismo.

15.

20.

25.

De la observación de todas estas figuras se desprende que el soporte perfeccionado para yoghourts está constituido por una lámina rectangular de cartulina 1, la cual, por lo que respecta a su longitud, puede

.....

204135

24



- presentar la que convenga con el fin de incorporar en la misma dos, tres o más envases de yoghourts. Dicha lámina rectangular presenta sus bordes longitudinales 2 doblados, abatidos y pegados contra su cara inferior,
5. no hallándose pegados en la zona interior que los limita, con el fin de conformar unas franjas 3 que de trecho en trecho y de una forma equidistante, presentan unas aletas salientes 4, que tampoco se hallan pegadas a la cara inferior de la mencionada lámina de cartulina 1, quedando limitadas dichas aletas por su parte posterior por unas líneas de debilitamiento o, mejor dicho, de plegado 5, mientras que, superiormente, la referida lámina 1, correspondiéndose con los límites de las porciones pegadas sobre su cara inferior, ofrece unas líneas de plegado longitudinal 6.
- 10.
- 15.

- Si bien, tal como se ha dicho en un principio, dicho soporte puede servir también para mantener suspendidos envases de yoghourts que presenten contorno lateral troncocónico, su finalidad básica es la de soportar envases que ofrezcan contorno lateral troncopiramidal. Dichos envases troncopiramidales 7 quedan prendidos por dos de las aletas 4 situadas en oposición, al quedar introducidas entre ellas y la superficie de la cara interior de la lámina de cartulina 1, las porciones adecuadas de la aleta horizontal periférica 8 que se corresponde con el borde superior del envase y sobre la cual se asienta la tapa del yoghourt, mientras que el contorno anterior de las aletas 4 se ajusta sobre las aristas
- 20.
- 25.



romas del cuerpo del referido envase.

- Tanto para incorporar como para extraer el envase 7 del soporte es necesario efectuar sobre aquél un giro de rotación de 45°, con lo que, según el caso,
5. la porción de la aleta horizontal periférica 8 que se corresponde con las diagonales de la superficie superior del envase, queda cobijada o se escapa de la superficie que ocupan las aletas 4, las cuales, cuando se efectúa la incorporación del envase, con el fin de facilitar dicha operación, pueden sufrir un movimiento angular que las aparta de la cara interior de la lámina del soporte, al producir el operario una ligera presión sobre los bordes longitudinales del mismo, los cuales oscilarán hacia arriba gracias a la línea de plegado 5.
- 10.
- 15.

- Serán independientes del objeto del presente modelo de utilidad los materiales, formas y dimensiones, tanto absolutas como relativas, de los distintos elementos que intervienen en su consecución y, en general, todo cuanto no altere, cambie o modifique la esencialidad de la invención.
- 20.

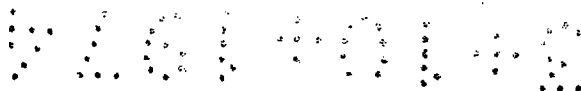

204135

24 30



N O T A

Se reivindica como objeto del presente modelo de utilidad:

5. 1. Soporte perfeccionado para yoghourts, que se caracteriza por estar constituido por una lámina rectangular de cartulina que presenta sus bordes longitudinales doblados, abatidos y pegados contra su cara inferior, conformándose con ellos unas franjas que, de trecho en trecho y de una forma equidistante, presentan unas aletas salientes que no se hallan pegadas a la cara inferior de la mencionada lámina, quedando limitadas dichas aletas, por su parte trasera, por unas líneas de debilitamiento, mientras que el contorno exterior de las referidas aletas se adapta a la forma que ofrece el contorno lateral del envase, cuya aleta horizontal, donde se halla asentada la tapa del yoguort, se ocluye en el espacio existente entre la cara interior, de dos de las referidas aletas que se hallan en posición enfrentada y la cara interna correspondiente a la aludida lámina del soporte.
10. 15.
20. 2. Soporte perfeccionado para yoghourts.

W. A. I. P. O. I. S.



La presente memoria consta de siete hojas foliadas, escritas por una sola cara.

Madrid, a 24 de junio de 1974

SALIENT HERMANOS, S. A.
p.a.

J. TORTRAS

p.e.

A. GUILLEUMAS

516 001 42

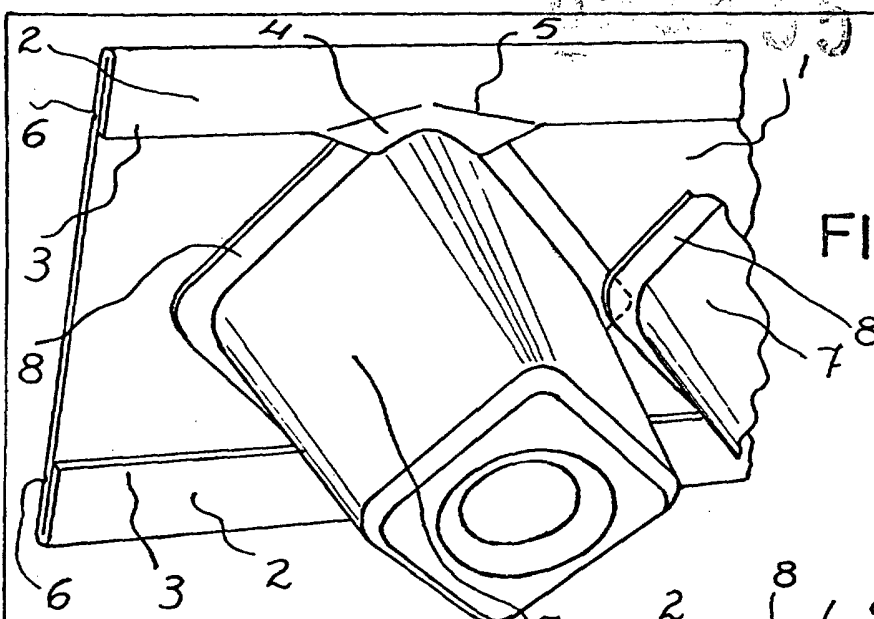

FIG. 1

24

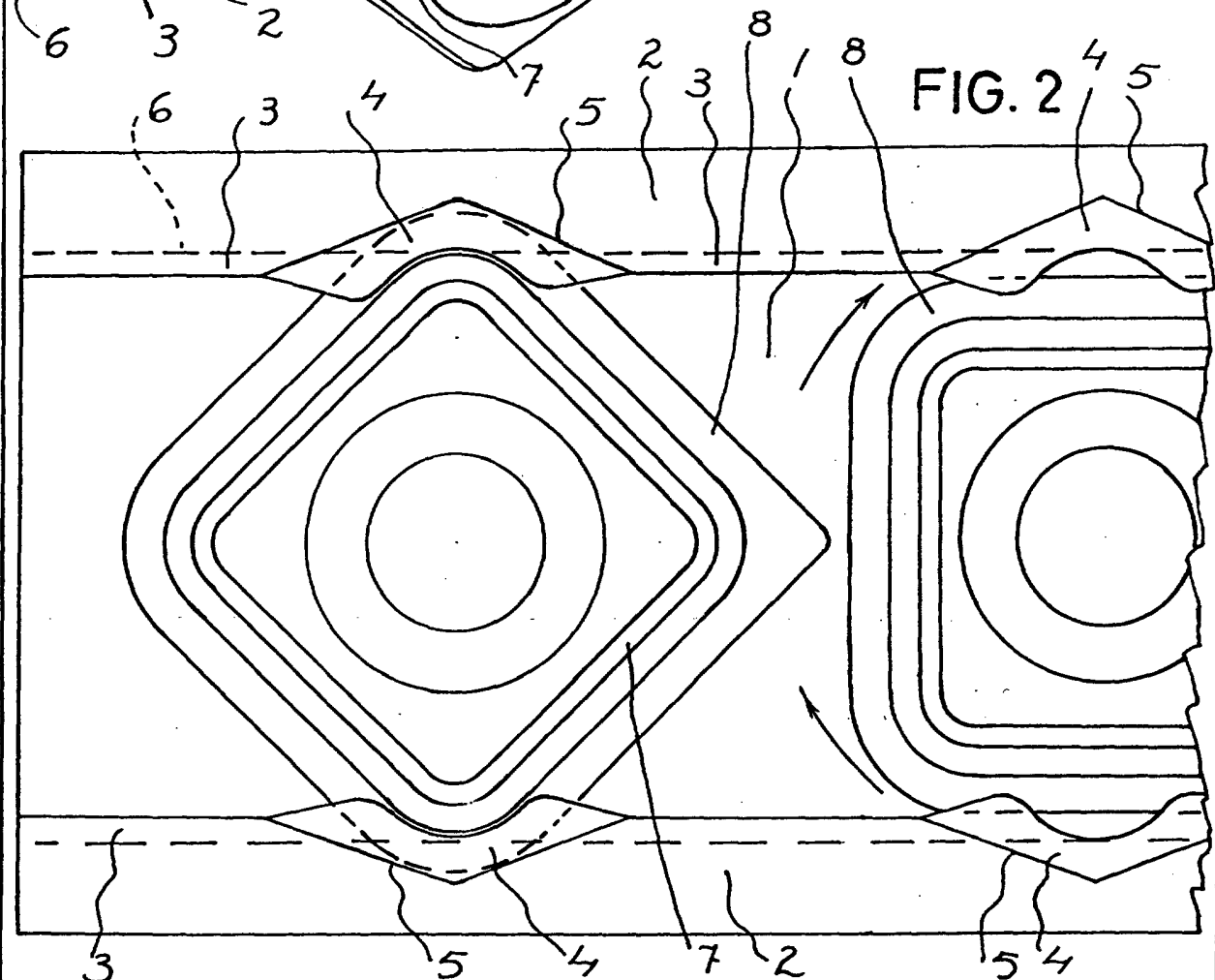

FIG. 2

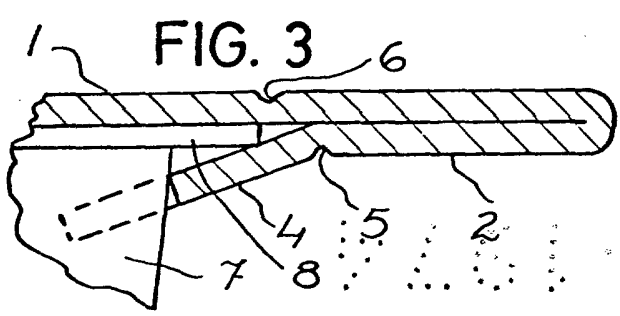

FIG. 3

Madrid, 24 de junio de 1974
Sallent Hermanos, S.A.

p.a. J. TORTRAS
P.E.

[Handwritten signature]
SALLENT HERMANOS