

J. E. 25-5-1976



24

204134

Nº 204.134

Int. No.	B G S D

M O D E L O  
 D E  
 U T I L I D A D

a favor de SALIENT HERMANOS, S. A., de nacionalidad española, domiciliada en Sabadell (Barcelona), calle Montserrat, 182, por "SOPORTE PARA YOGHOURTS".

- . -

MEMORIA DESCRIPTIVA

El objeto de la presente invención es un soporte para yoghourts, el cual está constituido por una lámina de cartulina en cuya superficie inferior quedan asentadas las superficies superiores pertenecientes a los envases troncocónicos de los yoghourts, para lo cual dicha lámina soporte de cartulina, en sus respectivos bordes longitudinales, presenta unas aletas que están encargadas de aprisionar los rebordes periféricos que, en forma de aleta horizontal, presenta la ya aludida superficie superior del envase, habiéndose idea-

.....  
 .....  
 .....  
 .....



204134

- do dicho soporte con el fin de satisfacer las necesidades de las fábricas de yoghourts catalogadas como industrias de pequeñas o medianas proporciones, las cuales no tienen capital suficiente como para adquirir
5. la maquinaria necesaria para ocluir de una forma automática los envases de los yoghourts en los soportes especiales que para tal fin existen en el mercado, hecho, éste, que crea en definitiva una supeditación entre el fabricante de yoghourts y la empresa abastecedora de
10. los soportes, que a la vez, en la mayoría de los casos, es asimismo la encargada de suministrar la maquinaria que facilita la incorporación automática de los envases en los aludidos soportes, que sin el concurso de la mencionada maquinaria perderían toda su eficacia.
15. Además, si bien es necesario en las grandes fábricas establecer un proceso totalmente automático de incorporación de los yoghourts en los soportes aludidos, en las fábricas de mediana o pequeñas proporciones, por la comparativamente corta cantidad de yoghourts que se producen, dicho proceso automático pierde eficacia y por lo tanto rentabilidad, siendo aconsejable que la incorporación de los mencionados envases en los soportes se verifique manualmente, pero de tal manera que dicha operación se efectúe con el mínimo de tiempo posible, lo cual se consigue con la hábil configuración que ofrece el soporte que se describe en la presente memoria, configuración, por otra parte, que por ser en extremo sencilla, hábe que su coste sea reduci-
- 20.
- 25.



dísimo.

Para mejor comprensión de la presente memoria descriptiva se acompañan unos dibujos en los que, esquemáticamente y tan sólo a título de ejemplo, se representa un caso práctico de realización de un soporte para yoghourts que reúne las condiciones brevemente aludidas.

5. En dichos dibujos, la figura 1 es una vista general en perspectiva, observada desde un ángulo inferior, del soporte de yoghourts con un envase incorporado; la figura 2 es una vista en planta superior, parcialmente representada, del mismo soporte, mientras que la figura 3 es un detalle parcial que se corresponde con una sección transversal del soporte, donde se aprecia la sujeción del envase de yoghourt en el mismo.

10. De la observación de todas estas figuras se desprende que el soporte para yoghourts 1 está conformado por una lámina rectangular de cartulina, la cual lleva sus respectivos bordes longitudinales doblados con el fin de constituirse en unas franjas 2 abatidas y pegadas, en casi toda su superficie, contra la cara inferior de la referida lámina, dejando tan sólo despegada una estrecha franja 3 que se corresponde con el borde longitudinal de las referidas aletas. En posición coincidente con el límite de la porción pegada de la aleta 2, pero practicada en la superficie superior de la lámina, se prevé una línea de debilitamiento o plegado 4, la cual facilita la oscilación hacia arriba de la aludida aleta, con lo que la porción o franja despegada 3

••• ••• ••• ••• ••• ••• •••



N O T A



Se reivindica como objeto del presente modelo de utilidad:

5. 1. Soporte para yoghourts, que se caracteriza por estar conformado por una lámina rectangular de cartulina que lleva sus respectivos bordes longitudinales doblados con el fin de constituirse en unas franjas abastidas y pegadas, en casi toda su superficie, contra la cara inferior de la lámina, dejando tan sólo despegada una estrecha franja que se corresponde con el borde longitudinal de las mismas, habiéndose previsto en posición coincidente con el límite de la porción pegada de la aleta, pero practicada en la superficie superior de la lámina, una línea de debilitamiento, quedando ocluidos entre la cara interna de la aleta que queda sin pegar y la superficie correspondiente de la lámina superior, los rebordes en forma de aleta horizontal -con la tapa incorporada- que ofrecen en su base superior los envases de los yoghourts.

2. Soporte para yoghourts.

NOTA



FIG. 1

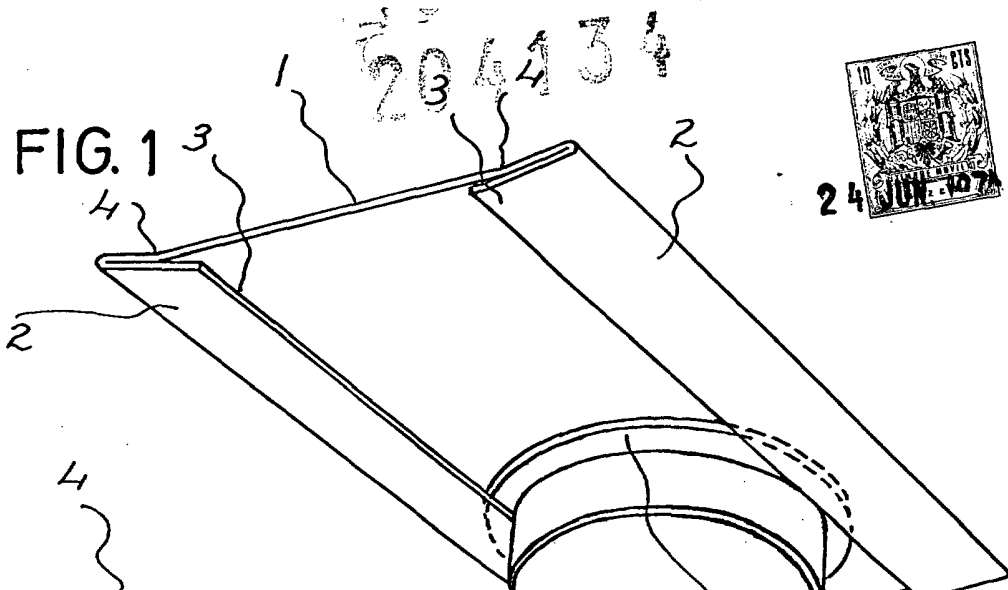

FIG. 2

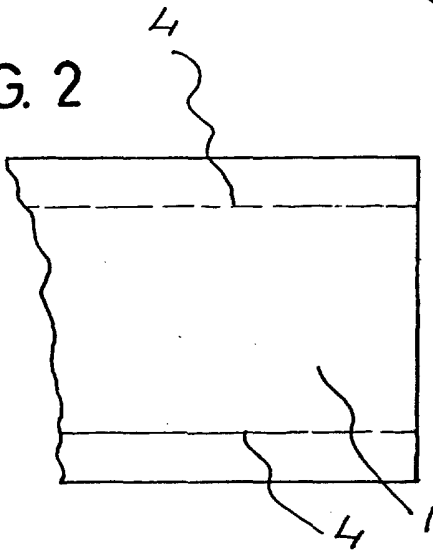
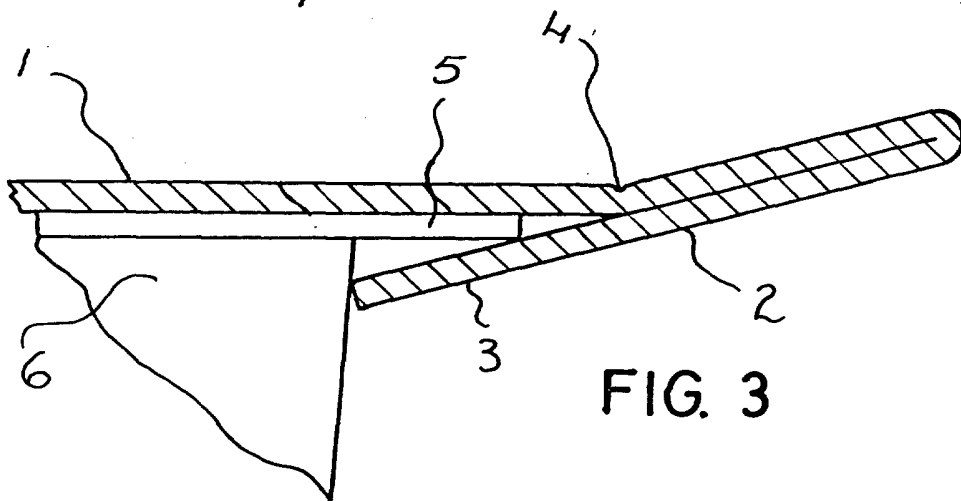
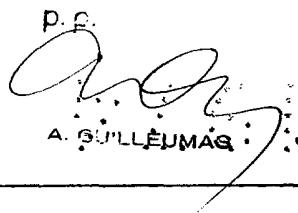

FIG. 3



Madrid, 24 de junio de 1974.  
 Sallent Hermanos, S.A.  
 J. TORTRAS  
 p.a.

P.E.  
  
 A. GULLÉUMAS