

204086



F.C. 24-5-1976  
B62B

MODELO DE UTILIDAD

por 20 años

A favor de JANE, S.A., de nacionalidad española,  
domiciliada en BARCELONA, Cartagena, 203. - - -  
por: "ARMAZON MEJORADO PARA COHECITOS INFANTILES".

MEMORIA DESCRIPTIVA

El presente modelo de utilidad se refiere a  
un armazón mejorado para cochecitos infantiles.

5 Como es sabido, los armazones de los cochecitos infantiles usuales están constituidos en su inmensa mayoría por dos laterales compuestos por elementos cilíndricos o equivalentes articulados, cuyos dos laterales se relacionan entre sí inferiormente por mediación de los ejes de las ruedas.

10

Se ha comprobado que la fabricación de los



expresados armazones, con la indicada estructura y generalmente de hierro, resulta complicada y desventajosa en el aspecto económico. Además, dichos armazones son pesados, lo que hace que  
5 el manejo y el traslado manual del cochecito infantil sean un tanto incómodos.

Ahora han sido resueltas las indicadas deficiencias con el armazón para cochecitos infantiles objeto de este modelo de utilidad a cuyo  
10 fin tal armazón está constituido esencialmente por dos elementos en U de un material metálico ligero oportunamente articulados entre sí por la zona superior de sus ramas y a los restantes elementos de la estructura portante del asiento o capazo y al  
15 manillar, a cuyos dos elementos en U se hallan unidas en puntos inferiores de sus ramas sendas piezas varilliformes en L rígidas y de gran solidez fijadas por su tramo superior contra la cara interna de las aludidas ramas y cuyo tramo inferior atraviesa  
20 tales ramas y sobresale de ellas, formando este tramo de cada una de las expresadas piezas angulares un eje individual para cada rueda en substitución del clásico eje enterizo para cada par de ruedas.

Con el fin de facilitar la explicación  
25 se acompaña a la presente memoria descriptiva una hoja de dibujos en la que se ha representado un caso práctico de realización, el cual se cita solo a título de ejemplo no limitativo del alcance del presente modelo de utilidad.

30 En dichos dibujos:



La figura 1 es una vista en alzado frontal de la parte del armazón correspondiente a uno de los ángulos de uno de los dos elementos en U, donde se ha ilustrado la disposición de la pieza angular de montaje de la rueda correspondiente.

Y la figura 2 es un alzado lateral correspondiente con la vista de la figura 1, considerado por la zona interna del citado elemento y en sección por la línea de corte II-II de dicha figura precedente.

De acuerdo con los dibujos, el armazon para cochecitos infantiles que se describe consta de dos elementos en U -1-, preferiblemente de aluminio, cuyas ramas -1a- constituyén los laterales del armazón y cuyo tramo medio -1b- queda, por tanto, emplazado entre dichos laterales. Las citadas ramas -1a- se articulan entre sí por su zona superior, de manera conveniente y variable según la clase y modelo de vehículo infantil, es decir, coche-silla, coche-cuna o convertible, a los restantes componentes de la estructura portante del asiento o capazo fijos o amovibles, y al manillar correspondiente.

En puntos inferiores de las ramas de los dos referidos elementos en U próximos a las zonas de inflexión o ángulos de tales elementos están dispuestas respectivas piezas constituidas por una varilla metálica de longitud reducida y doblada en L -2- que presenta una parte superior aplastada -2a- aplicada contra la cara interna de la rama -1a- del elemento en -1- correspondiente, a la que se sujeta dicha parte aplastada por mediación de un remache -3- la zona remachada del



cual lo está sobre una arandela -4- superpuesta a la parte aplastada, lo que aumenta la eficacia de la unión. El tramo inferior de la mencionada varilla en L atraviesa una perforación de la aludida rama y sobresale al exterior de ella, constituyendo el tramo inferior saliente -2b- de cada una de las indicadas piezas un eje individual para cada una de las ruedas -5- del cochecito, que está montada sobre el expresado eje con intervención de dos arandelas-cojinete -6- entre las que se halla interpuesta la rueda, sobre cuyo eje está aplicado un remate a modo de tapacubos -7-.

El armazón es portador de los oportunos accesorios, tales como el correspondiente dispositivo de freno montado en una de las ramas del elemento en U -1- al que están vinculadas las ruedas posteriores, el reposapiés aplicado a las ramas del otro elemento en U.

Es interesante poner de relieve que el armazón para cochecitos infantiles construido de la manera descrita, además de las ventajas que aporta de simplificación industrial y eliminación de peso, es de una nueva y moderna línea que proporciona valores estéticos que revierten favorablemente en el aspecto del cochecito correspondiente, en acusada contraposición a los antiestéticos armazones clásicos formados por elementos articulados a tijera, compás o similares y relacionados por ejes transversales portadores de los pares de ruedas.

El modelo, dentro de su esencialidad, puede



ser llevado a la práctica en otras formas de  
realización que difieran sólo en detalle de la  
indicada únicamente a título de ejemplo, a las  
cuales alcanzará igualmente la protección que  
5 se recaba. Podrá, pues, fabricarse este armazón  
en cualquier forma y tamaño, con los medios y  
materiales más adecuados y los accesorios mas  
convenientes, por quedar todo ello comprendido  
en el espíritu de las siguientes reivindicaciones.

10

N O T A

Se reivindica como objeto del presente  
modelo de utilidad:

1.- Armazón mejorado para cochecitos  
infantiles, caracterizado esencialmente por com-  
15 prender dos elementos en U tubulares ligeros  
cuyas ramas quedan situadas en los laterales del  
armazón, a cuyos dos elementos en U están unidas  
en puntos inferiores de sus ramas próximos a los  
ángulos de tales elementos sendas piezas en L  
20 rígidas y de elevada resistencia cuyo tramo superior  
queda aplicado contra la cara interna de dichas  
ramas y cuyo tramo inferior atraviesa a estas últimas  
y sobresale de ellas, formando en cada una de las  
expresadas piezas en L un eje individual para el  
25 montaje de cada una de las ruedas del cochecito.

2.- "ARMAZON MEJORADO PARA COCHECITOS  
INFANTILES".

Consta la presente memoria descriptiva de  
seis hojas mecanografiadas, foliadas, numeradas y

307086

27



escritas por una sola cara, acompañada de una lámina de dibujos.

Madrid a, 21 JUN. 1976

JANE, S.A.

P.A.

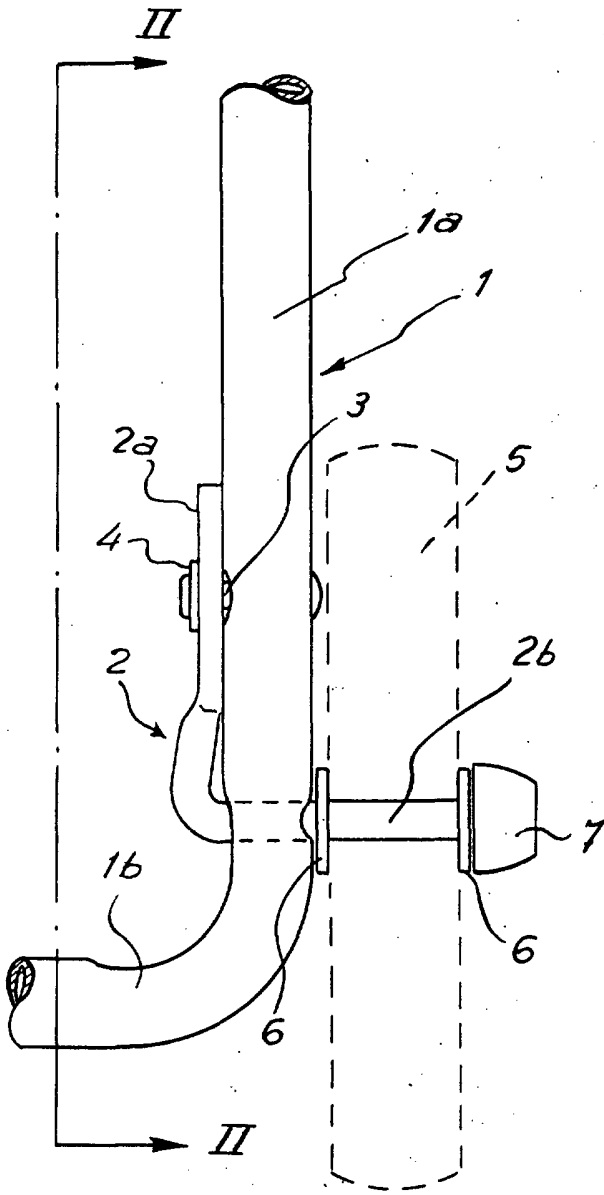

Fig. 1

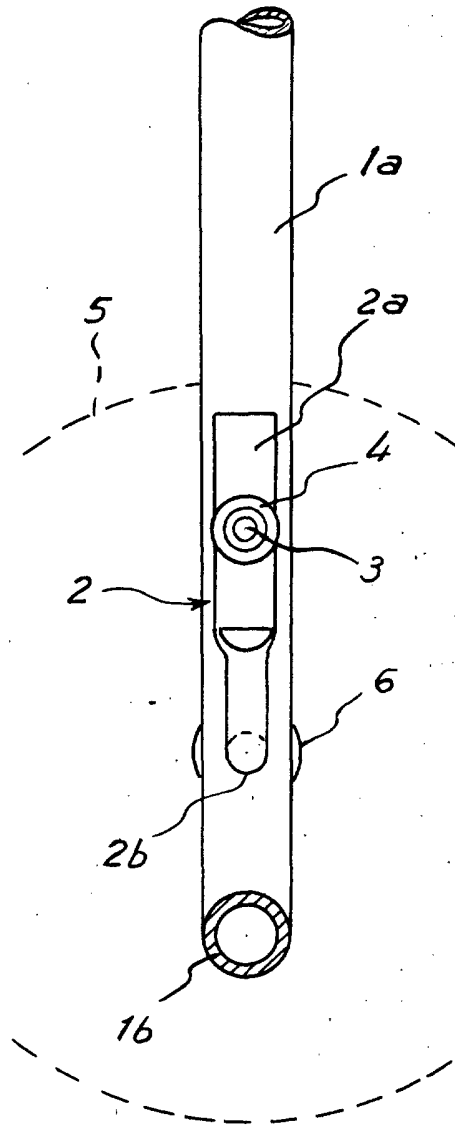

Fig. 2

Madrid, 21 Junio 1974

P.A.

MANUEL DE RAFAEL