

204077

BAD ORIGINAL

MOJ. - 1.712

204077

F.C. 10-6-1976

A 47 G

MEMORIA DESCRIPTIVA

para solicitar MODELO DE UTILIDAD por 20 años

a nombre de MARIA TERESA DALLA VALLE

de nacionalidad italiana

residente en Cassola Vicenza, Italia

por: "UNA VAJILLA"  
(Clase Internacional A47g)

204077

BAD ORIGINAL

5 El objeto del presente modelo de utilidad está constituido por una serie de piezas de vajilla, de transporte y de servicio, las cuales presentan configuraciones complementarias, resultando, de ese modo, estrechamente encajables entre sí.

10 Como es notorio, la preparación de una mesa, para una comida o para un simple refrigerio, puede presentar cierta dificultad, para la sistemización ordenada de los diversos platos de transporte y de servicio.

Dicho inconveniente tiene lugar a causa de la configuración de los propios platos, la cual, siendo en general de planta circular, impide un racional acercamiento entre uno y otro plato.

15 Por la misma razón, además, la transferencia de los alimentos, del plato de transporte (o de una sopera) a los platos individuales de servicio puede dar lugar, a causa del espacio libre existente entre los mismo, al ensuciamiento del mantel.

20 Además, es oportuno subrayar que puede ser conveniente prever, para cada comensal, más platos, en los cuales se pueden distribuir las viandas y guisos.

25 Sin embargo, también tal práctica resulta en general limitada por el hecho de que los

204077

BAD ORIGINAL

proprios platos ocupan individualmente un espacio excesivo.

5 Por el contrario, a los citados inconvenientes pone remedio la vajilla, de transporte y de servicio, que constituye el objeto del presente modelo de utilidad.

10 En efecto, dicha vajilla está constituida por una serie de piezas que presentan configuraciones complementarias entre sí, de manera que las propias piezas pueden encajarse unas en otras ocupando completamente el espacio disponible.

15 La mencionada serie de piezas, estructurada de este modo, recubre además totalmente la superficie ocupada, no dejando ningún espacio intermedio entre los diversos bordes en contacto.

20 Estas y otras características, de naturaleza funcional y constructiva, de la vajilla de transporte y servicio que constituye el objeto de la presente invención, se podrán comprender mejor con ayuda de las diversas figuras de los dibujos adjuntos, en los cuales:

La figura 1 representa, en planta, la configuración de un plato o de una sopera;

25 La figura 2 se representan, asimismo en planta, la cubeta o tazón de servicio, que acompa-

204077

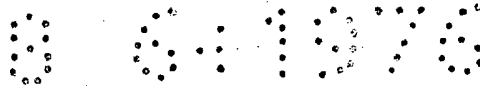

BAD ORIGINAL

ña a dicho plato o dicha sopera;

La figura 3 muestra, en vista desde arriba, una posible colocación de las citadas piezas;

5 La figura 4 ilustra otra colocación, más completa, de las piezas en cuestión;

La figura 5, finalmente, muestra otra posible estructuración de las piezas, juntables en continuidad.

10 Haciendo referencia particular a los símbolos numéricos de las diversas figuras de los dibujos indicados, el presente servicio de vajilla está constituido esencialmente por un plato 1, de transporte y de servicio, que puede estar provisto  
15 de una configuración en plata ovalada o circular.

El citado plato, si es de transporte, permaneciendo constantes sus dimensiones en planta, puede ser, evidentemente, sustituido por una sopera 1' o por un recipiente 6 rebajado.

20 El mismo servicio de vajilla comprende, además, una cubeta o tazón 2, que presenta una configuración aproximadamente cuadrada, una cubeta provista de una planta triangular 3 y una cubeta alargada 4.

25 Los lados de todas las cubetas citadas

204077

BAD ORIGINAL

están adecuadamente curvados, de modo que se pueden ensamblar perfectamente, en parte unos con otros y en parte con el borde del plato 1 de servicio y de transporte.

5 Es, por lo tanto, posible, mediante una oportuna colocación de dichas piezas, recubrir de modo completo una parte continua de una mesa (figuras 3 y 4).

10 Evidentemente, se podrá conseguir el mismo resultado, en relación con las diversas exigencias, también a partir de otras piezas convenientemente configuradas.

15 A título indicativo se representan en la figura 5 unas cubetas 5 de planta rómbica, igualmente en contacto unas con otras de manera que ocupan una parte continua de superficie.

20 De cuanto se ha expuesto en lo que precede y de la observación de las diversas figuras de los dibujos indicados, resulta evidente la gran funcionalidad y la utilidad de uso que caracterizan la vajilla de transporte y de servicio que constituye el objeto de la presente invención.

25

204077

REIVINDICACIONES

BAD ORIGINAL

5

Los puntos que como característica de novedad se presentan para que sean objeto de esta solicitud de Modelo de Utilidad en España, por VEINTE años, son los que se recogen en las reivindicaciones siguientes:

10

1ª.- Vajilla de transporte y de servicio, caracterizada por el hecho de que comprende ocho elementos constitutivos, adecuadamente configurados de manera que pueden ser perfectamente puestos en contacto entre sí y que pueden constituir una estructura continua, que ocupa totalmente una determinada porción de una mesa sin dejar ningún espacio vacío entre una y otra pieza.

15

20

2ª.- Vajilla de transporte y de servicio, caracterizada por el hecho de que comprende un plato, redondo u ovalado, y/o una sopera, con o sin tapa; comprendiendo además el mismo servicio de vajilla tazones o cubetas adecuadamente estructuradas, las cuales presentan, respectivamente, una configuración cuadrangular, una configuración triangular y una configuración alargada; presentando ade-

25



más dichas piezas paredes rebajadas.

5 3ª.- Vajilla según las reivindicaciones precedentes, caracterizada por el hecho de que el tazón o cubeta cuadrangular presenta paredes provistas de una curvatura igual a la curvatura constante del plato, si este es redondo, y a la curvatura máxima del propio plato, si este es ovalado.

10 4ª.- Vajilla según la reivindicaciones precedentes, caracterizada por el hecho de que el tazón o cubeta alargada presenta una planta en arco de corona circular con una curvatura semejante a la mínima de los platos ovalados, estando, por el contrario, los lados menores de dichos tazones o cubetas convenientemente curvados hacia el exterior.

15 5ª.- Vajilla según las reivindicaciones precedentes, caracterizada por el hecho de que la cubeta triangular presenta dos lados curvados hacia el interior y el tercer lado curvado hacia el exterior; la curvatura de dichos lados permite que la propia cubeta pueda ser puesta en contacto ya sea con la cubeta cuadrangular ya sea con la cubeta alargada.

20 25 6ª.- Una vajilla.

204077

0 0 1 0 7 6

Tal y como se ha descrito en la Memoria que antecede, representado en los dibujos que se acompañan, y para los fines que se han especificado.

Esta Memoria consta de ocho hojas escritas a máquina por una sola cara.

Madrid, 08 JUN 1976

P.A.

Fernando de Elizaburu  
Por Poder



12 AGO 1974

FIG.1

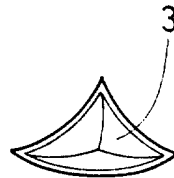
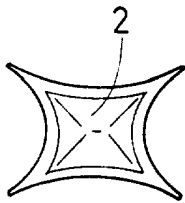
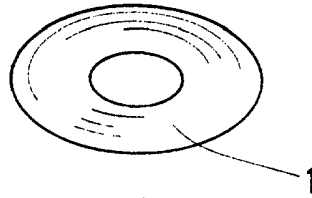
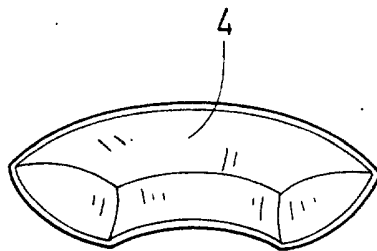

FIG.2



Fernando de Elzaburu  
Per Poder.



FIG. 3

12 AGO. 1974

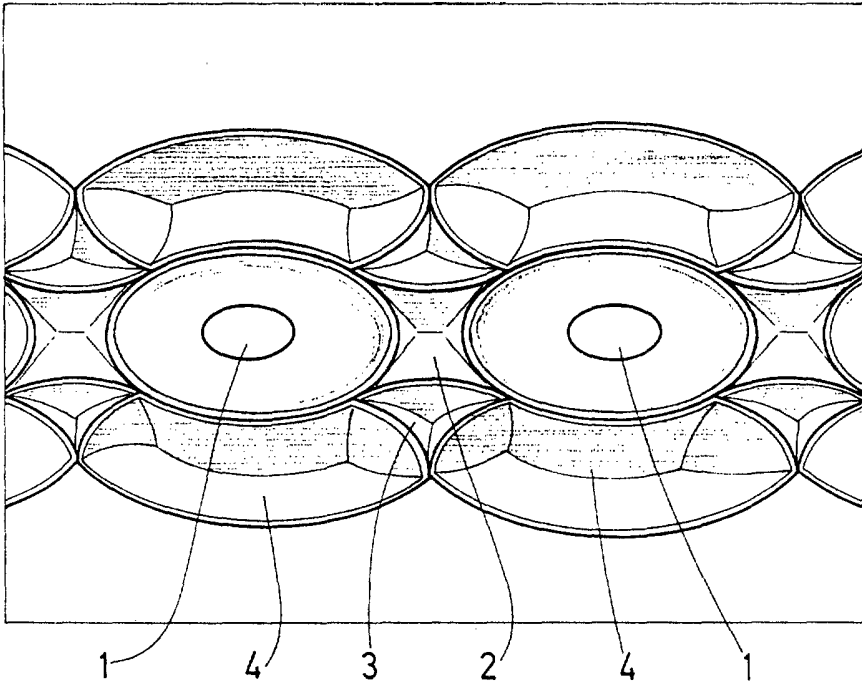
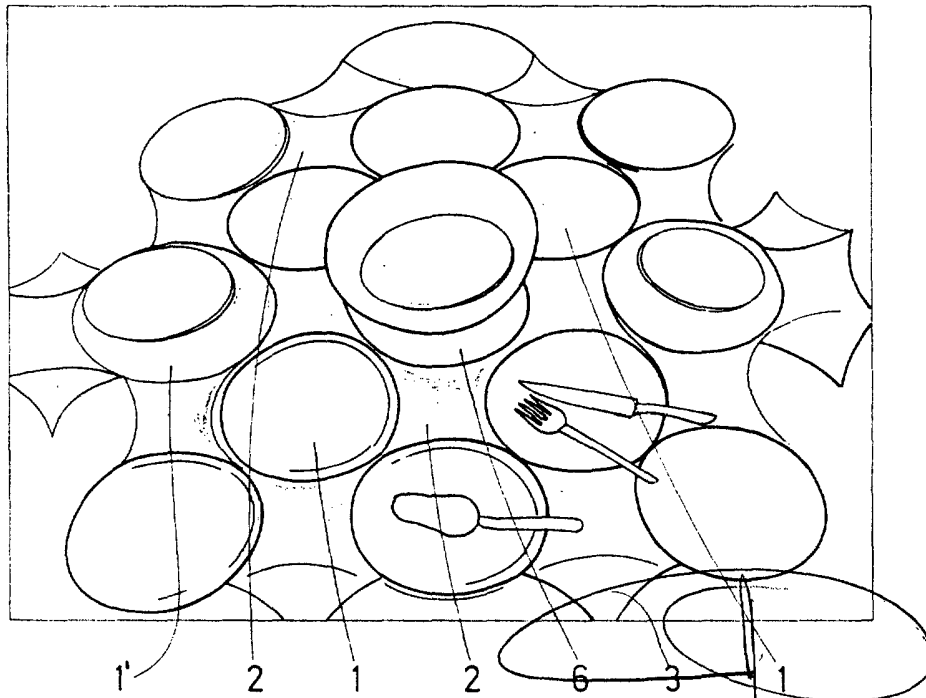

FIG. 4



Fernando de Elizaburu  
Per Esperto.

Fernando de Elizaburu  
Por Poder.

FIG. 5

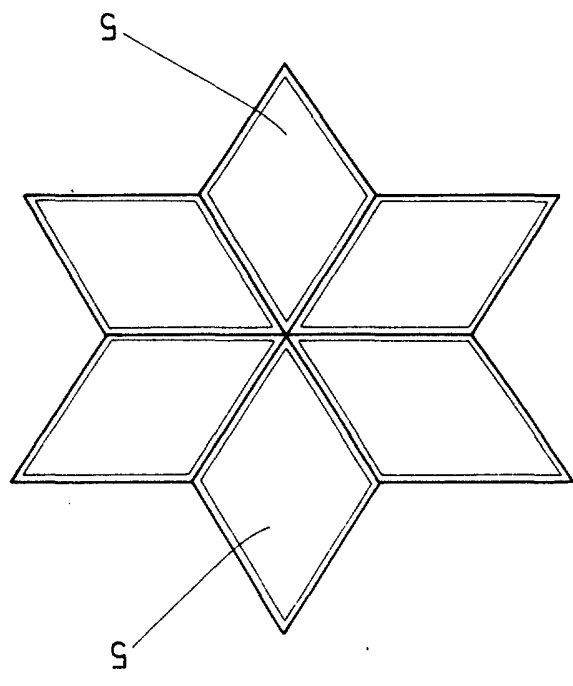

12 A61 1974

2012

III/III

MARIA TERESA DALIA VALLS

NO. 117