

4-8-75

204073



21 JUN. 1974

Int. Cl. B 66 D

MODELO DE UTILIDAD

por VEINTE años

cuyo privilegio se solicita para España,
sus territorios y plazas de soberanía, a
favor de:

AISCONDEL, S. A.

entidad española, domiciliada en Barcelo-
na, calle Lepanto, núm. 350, relativo a:

"POLEA DE TRANSMISION"

=====

4-5-76

204073

21 JUN. 1976



MEMORIA DESCRIPTIVA

5. La presente invención se refiere a una polea de transmisión, apta para ser utilizada en el retorno o cambio de dirección de cables y cuerdas, así como para componer aparejos y otros dispositivos mecánicos de elevación o tracción. - - - - -

10. La expresada polea se caracteriza porque está constituida por un soporte, dos cuerpos guidores, una polea de garganta y un eje para giro de la polea y acoplamiento móvil de los citados elementos, en que el mencionado soporte consta de una aleta de sujeción dotada de orificio para anclaje, y de una horquilla de dos brazos planos con sendos orificios para paso del eje, mientras que los cuerpos guidores se componen de dos paredes discoidales con orificio central para paso del eje y una prolongación oblicua coplanaria, estando unidas ambas prolongaciones por una base plana provista de un orificio que forma boquilla por la cara exterior, de modo que la polea ocupa la parte central del eje, teniendo a ambos lados los brazos de la horquilla, y estando flanqueados estos brazos por los dos cuerpos guidores situados en oposición simétrica y con sus paredes mutuamente solapadas, con lo que el cable o cuerda que se aplica en un sector de la garganta de la polea, entra y sale por las respectivas boquillas de los cuerpos guidores, estando facultados estos cuerpos para girar en un plano radial del eje al objeto de adaptar en cada momento la relación angular de sus

15.

20.

4876

204073

21 JUN



boquillas a la abertura angular adoptada por el cable o cuerda. - - - - -

5. Cada cuerpo guiador tiene un resalte en el borde de una de sus paredes y un tetón en la cara exterior de la prolongación de la restante pared, en orden a que, estando acopladas ambas piezas, cada tetón constituye un tope para el resalte del cuerpo oponente para establecer un punto de retención en determinado valor angular de su abertura. - - - - -

10. Otros objetos y características de la invención se irán dando a conocer en detalle a lo largo de la descripción que sigue, haciendo referencia a los dibujos ilustrativos que la acompañan. En los dibujos: - - - - -

Figura 1, representa la polea de referencia, vista en perspectiva. - - - - -

15. Figura 2, es una vista frontal de la misma polea. - - -

Figura 3, es una vista lateral de esta polea. - - - - -

Figura 4, corresponde a una sección de la figura 3 por una línea IV-IV. - - - - -

20. Figura 5, corresponde a una sección de la figura 2 por una línea V-V. - - - - -

Figuras 6, 7 y 8, representa la polea en cuestión vista lateralmente, según tres posiciones de distinta abertura angular de sus cuerpos guiadores. - - - - -

25. La presente polea consta de un soporte 1, de un eje 2, de una polea de garganta 3 y de dos cuerpos guiadores 4A y 4B. Estas piezas pueden ser obtenidas indistintamente en un

4:5:78

204073

21 JUN. 1978



metal o en resinas sintéticas. - - - - -

5. El soporte 1 es una pieza que posee una aleta plana 5 con orificio central pasante 6, de uno de cuyos bordes se deriva una horquilla de dos brazos 7 con un orificio pasante 8. Cada brazo 7 forma un resalte circular 9 en la cara exterior del orificio 8, y en la zona de bifurcación de los mismos, la horquilla tiene una zona 10 de anchura reducida. - - - - -

10. El eje 2 es un pasador con cabeza en un extremo y un surco periférico junto al otro extremo, siendo aplicado un clip de retención 11 en este surco. - - - - -

La polea 3 tiene garganta 12 de perfil semicircular, un ánima central 13 con nervios radiales de refuerzo 14 en la cara exterior, y un buje 15. - - - - -

15. Los cuerpos guidores 4A y 4B son iguales entre sí y constan de dos paredes discoidales 16 con orificio central 17 dotado de un resalte anular 18 en la cara exterior, y una prolongación 19 en sentido oblicuo, estando unidas entre sí ambas prolongaciones por una base plana 20, perpendicular a ambas paredes 16. Dichas bases 20 tienen un orificio pasante con una boquilla 21 saliente por la parte exterior. - - - - -

20.

Una de las paredes 16 de cada cuerpo 4A y 4B, tiene un resalte 22 en su borde, y la prolongación 19 de la otra pared del mismo cuerpo presenta un tetón exterior 23. - - - - -

25. Los elementos anteriormente descritos, se acoplan entre sí por medio del eje 2, de modo que la polea 3 ocupa la parte

78

2040

21 JUN.



5. central del mismo, el soporte 1 tiene sus brazos 7 de horquilla situados a uno y otro lado de dicha polea, y los cuerpos 4A y 4B se colocan ensambladas en mutuo solapado de las respectivas paredes 16, en la parte exterior de los citados brazos 7, y en oposición simétrica. El eje 2 retiene los restantes elementos por medio de su cabeza y del circlip 11. -

10. Un cable o cuerda 24 se aplica en un sector de la garganta 12 de la polea 3, entrando y saliendo respectivamente por las boquillas 21 de los cuerpos guidores 4A y 4B. Estos cuerpos 4A y 4B están facultados para realizar giro alrededor del eje 2, al igual que la polea 3 y soporte 1, con el objeto de situarse en la correspondiente abertura angular, para sus boquillas 21, según convenga en cada momento según sea la posición de las dos ramas del cable o cuerda 24.

15. La mencionada abertura angular se adquiere automáticamente bajo el empuje de las citadas ramas del cable o cuerda 24, con que éstos quedan guiados totalmente por la garganta 12 y por las boquillas 21, lo cual imposibilita que puedan separarse de los mismos. - - - - -

20. El resalte 22 y el tetón 23 de cada parte lateral exterior, constituyen unos medios para limitar someramente la abertura angular de los cuerpos 4A y 4B en un valor determinado, si bien tal acción es superable bajo un esfuerzo superior que permite rebasar el obstáculo. Las figuras 1 y 2 muestran precisamente la posición de tope. - - - - -

25. Otras posiciones de los cuerpos 4A y 4B se alcanzan según convenga, como se observa en la figuras 6 a 8. - - - - -

6
204073

4-3-78



21 JUN. 1974

El conjunto descrito se sujeta por medio del orificio 6 de la dleta 5 del soporte 1, empleándose para ello un elemento de amarre idóneo y en la posición conveniente. - - - - -

5. La polea objeto de la invención puede ser utilizada tanto para desviar cables o cuerdas 24, como para realizar el retorno de las mismas, por lo que es apta para aplicaciones diversas, tales como elevación de cargas, sustentación y tensado de elementos de atirantado, anclajes de posición variable, etc. Ciertas aplicaciones particulares prevén el empleo de estas poleas en instalaciones de toldillas o cortinajes, permitiendo el extendido y replegado de las telas accionando cables o cuerdas montados en ellas. - - - - -

10. Descritas convenientemente las características de la invención, se hace constar que en la misma podrán introducirse cuantas variantes de detalle pueda aconsejar la experiencia, siempre que con ello no se modifique la esencialidad de la misma que es la que se resume y concreta en las reivindicaciones que siguen. - - - - -

N O T A

20. Se declaran de novedad, utilidad y propiedad para España, sus territorios y plazas de soberanía, las siguientes: - - -

R E I V I N D I C A C I O N E S

25. 1.- Polea de transmisión, caracterizada porque está constituida por un soporte, una polea de garganta, dos cuerpos guidores y un eje para giro de uicna polea y para el acopia-

4 5 7 8

204073

21 JUN. 1972



- miento móvil de los restantes elementos, en que el mencionado soporte consta de una aleta de sujeción dotada de un orificio para anclaje, y de una horquilla de dos brazos planos con un orificio para paso del eje, mientras que los cuerpos guidores se componen de dos paredes discoidales con orificio central para paso del eje, y una prolongación oblicua coplanaria, estando unidas entre sí ambas prolongaciones por una base plana provista de un orificio que forma boquilla por la cara exterior, de modo que la polea ocupa la parte central del eje, teniendo a ambos lados los brazos de horquilla del soporte, y estando flanqueados exteriormente estos brazos por los cuerpos guidores dispuestos en mutuo ensamble y en oposición simétrica, con sus paredes oponentes en mutuo solapado, con lo que el cable o cuerda que se aplica en un sector de la garganta de la polea, entra y sale por las respectivas boquillas de los cuerpos guidores, estando facultados estos cuerpos para girar en un plano radial del eje, al objeto de adaptar en cada momento la relación angular de sus boquillas con respecto a la abertura angular adoptada por el cable o cuerda. - - - - -
- 5.
- 10.
- 15.
20. 2.- Polea de transmisión, según la reivindicación anterior, caracterizada porque cada cuerpo guiador tiene un resalte en el borde de una de sus paredes y un tetón en la cara exterior de la prolongación de la restante pared, en orden a que, estando acopladas ambas piezas, cada tetón constituye un tope somero para el resalte del cuerpo oponente, para establecer un punto de retención según una determinada posición de abertura angular. - - - - -
- 25.

4-5-78

21 JUN



3.- "POLEA DE TRANSMISION". - - - - -

Todo ello conforme se describe y reivindica en la presente memoria que consta de ocho hojas, foliadas y mecanografiadas por una sola de sus caras, y de ocho figuras que la ilustran.

5.

MADRID. 21 JUN. 1974

P. A. M. CURELL SUÑOL

M. Curell Suñol



FIG. 1

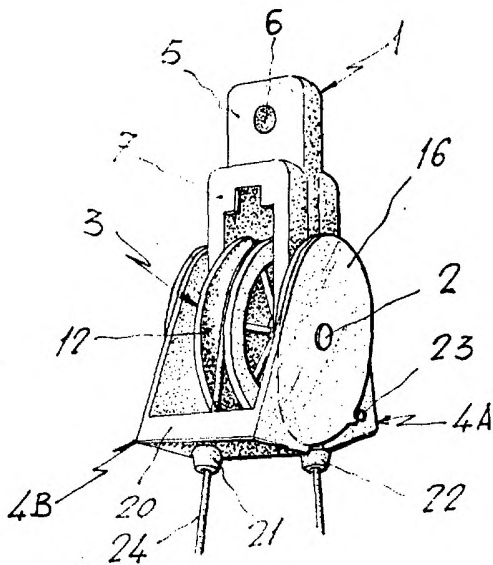

FIG. 2

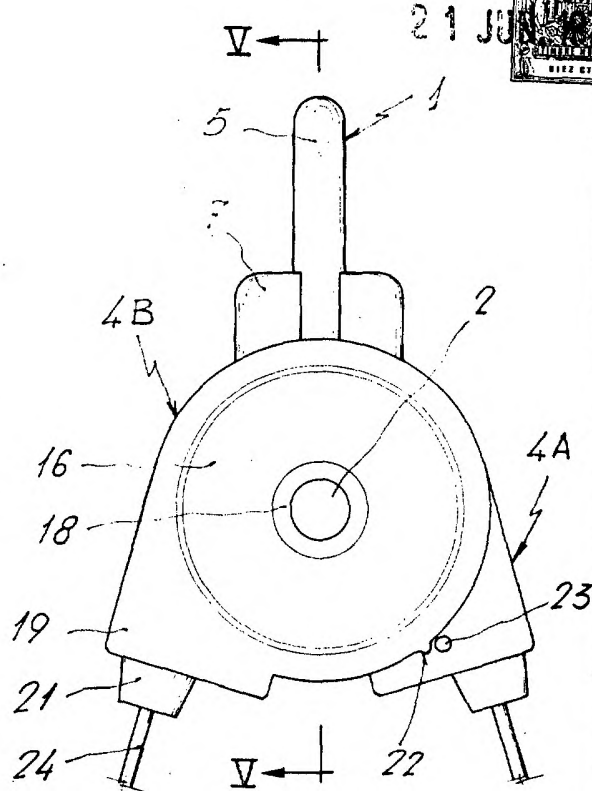

FIG. 3

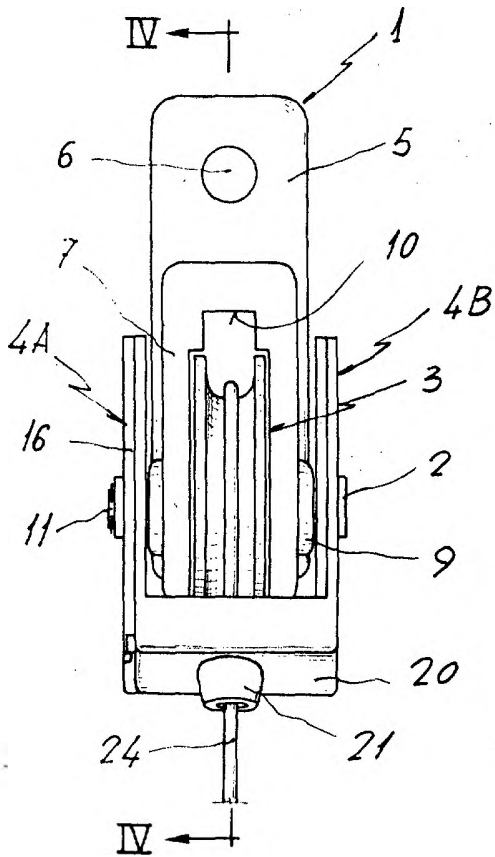
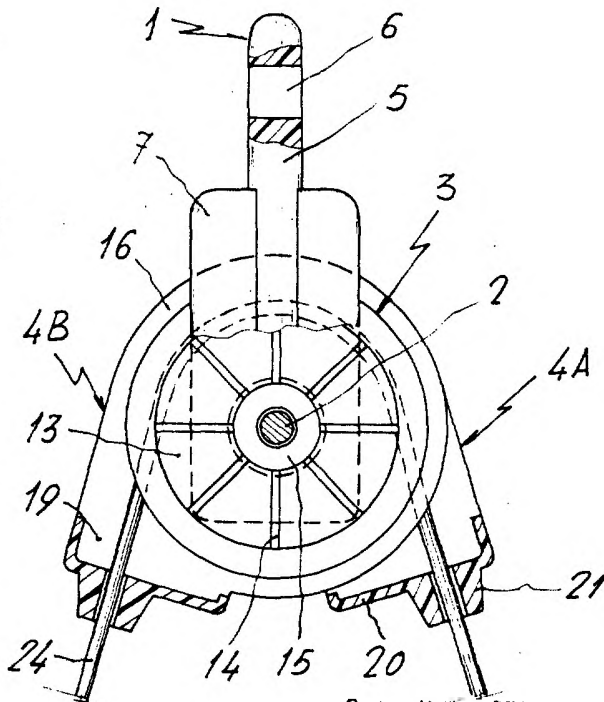

FIG. 4



MADRID, 21 JUN. 1974

P. A. M. CURELL SUÑOL

Revisión

4878

204073

21 JUN



FIG. 5

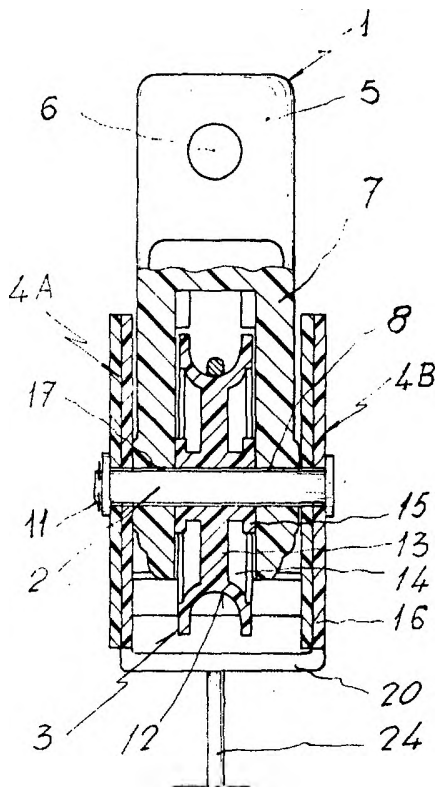

FIG. 6

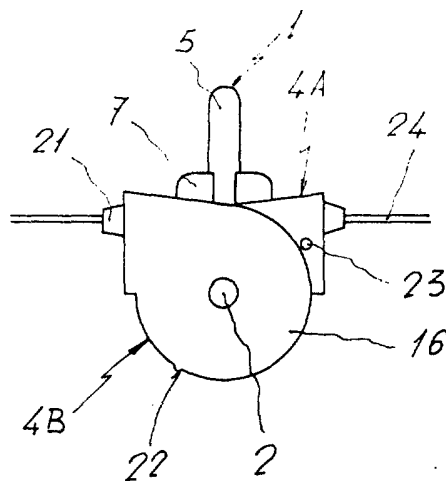

FIG. 7

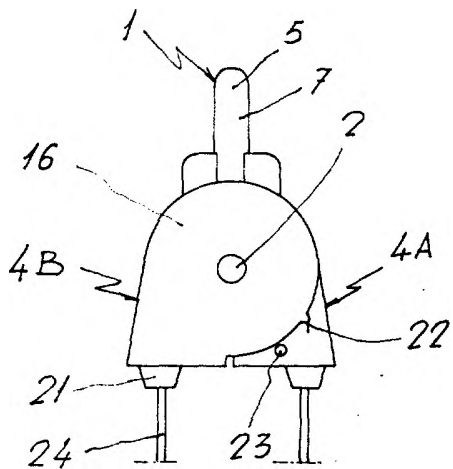
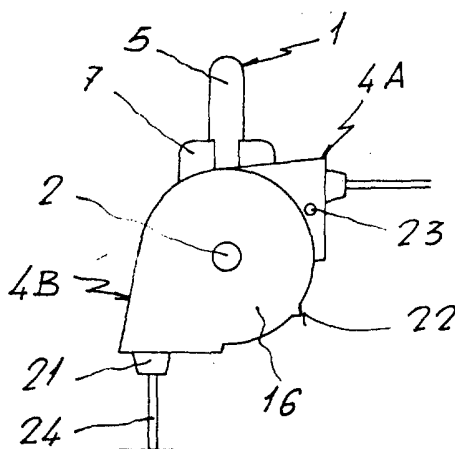

FIG. 8



MADRID, 21 JUN 1974

P. A. M. CURELL SUÑOL

Alcubuer