



204059

F16 M

MODELO DE UTILIDAD

por veinte años en España, a favor de CHUECA HERMANOS, S.L., residente en Museros (Valencia) Carretera a Barcelona km. 9, de nacionalidad española, por:

"SOPORTE DE PARED PARA OBJETOS DIVERSOS"

ooOoo

Como su enunciado indica, consiste la presente invención en un soporte de pared para objetos diversos, el cual por sus características esenciales, debe ser considerado como un Modelo de Utilidad por veinte años en España, todo ello de acuerdo con lo preceptuado en el artículo 171 de la

5

vigente Ley de Propiedad Industrial.

Como es sabido, existen en la actualidad diversos tipos o sistemas de soportes para colgar objetos diversos,



10 pero el presente por su rapidez y fijeza, merece ser considerado como nuevo dentro de los empleados hasta la fecha.

15 Para dar una idea más completa del invento, se acompaña a la presente memoria una hoja de planos, en la cual se aprecian cinco figuras, la primera de ellas vista una de las dos piezas de que se compone el soporte por su parte de encima. La Fig. 2ª vista la misma pieza de frente y la Fig. 3ª nuevamente la misma pieza vista de costado y en corte o seccionada.

20 La Fig. 4ª es la segunda pieza, la cual es la que vá fija a la pared por medio de tornillos u otros medios adecuados de fijación y la Fig. 5ª la misma pieza que la anterior vista de costado y en sección.

Estos diseños no se ajustan en un todo a su forma, tamaños, dimensiones, colores y materiales a emplear, ya que podrán variar siempre y cuando no se altere la esencialidad del invento.

25 Con referencia a los números que señalamos en cada una de las figuras representadas, podemos apreciar que el número 1 y 2 representan dos tetones o salientes para que entren en los orificios resgados 9 y 10 de la pieza 4ª y 5ª en su parte 11. Con el 3 se representa la parte saliente de la pieza 1ª, 2ª ó 3ª y la parte o número 4 representa la parte baja o entrante de las figuras 1ª, 2ª ó 3ª. Con el 5 se aprecia la parte interna de la Fig. 3ª. Con el 7 y 30 8 se representan los orificios para fijar a la pared mediante tornillo o clavos la pieza representada en la Fig. 4ª y 5ª. Con el 9 y 10 se representan los orificios rasgados para introducir los tetones 1 y 2 de la anterior pieza y con el 11 su parte saliente y con el 12 35 y 13 sus partes superior e inferior formando escalon con su parte central saliente ya indicada 11.

N O T A

Por último y una vez descrita suficientemente la naturaleza del invento y su forma de realización práctica, este invento se considera



40 un Model de Utilidad por veinte años en España, el cual podrá
fabricarse en cualquier clase de materiales, tamaños, colores
y dimensiones, quedando recogido en las siguientes:

REIVINDICACIONES

- 45 1ª.-Soporte de pared para objetos diversos, caracterizándose porque
el mismo consta de dos piezas, una fijada a la pared mediante tornillos o clavos en sus taladros centrales verticales en sus paredes superior e inferior, dejando la parte central más saliente.
- 2ª.-Soporte de pared para objetos diversos, según las anteriores reivindicaciones, caracterizándose porque dicha parte central reivindicada anteriormente es saliente para que en sus dos taladros rasgados puedan entrar y bajarse a cologar la otra pieza del soporte.
- 50 3ª.-Soporte de pared para objetos diversos, según las anteriores reivindicaciones, caracterizándose porque la pieza exterior lleva dos tetones en su parte central interna para que encajen en dichos orificios rasgados y su parte superior encaje asimismo por su forma acampanada en el perfil o cerco superior de la otra pieza reivindicada anteriormente.
- 55 4ª.-SOPORTE DE PARED PARA OBJETOS DIVERSOS, todo tal y como se describe y reivindica en la presente memoria que consta de tres hojas mecanografiadas por una sola de sus caras y se representa en la de dibujos
60 adjunta.

Madrid, 20 de Junio de 1.974

F. SANCHEZ VALLADARES
S.A.



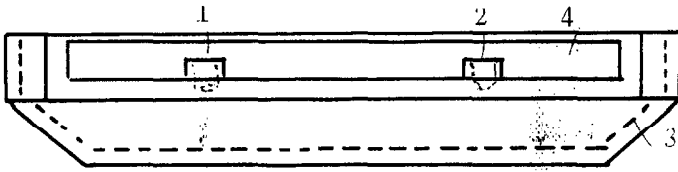

FIG. 1ª

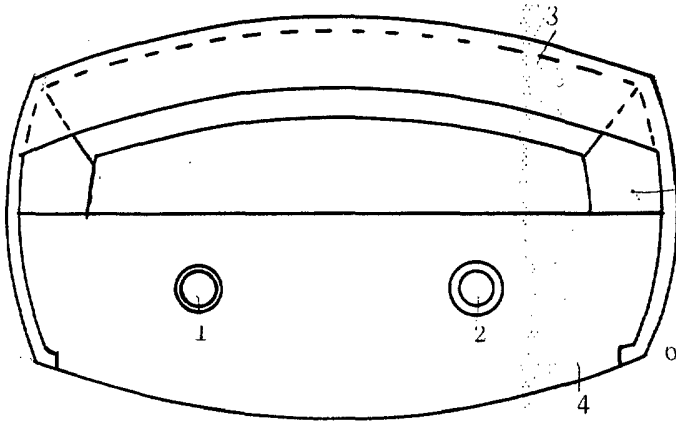

FIG. 2ª

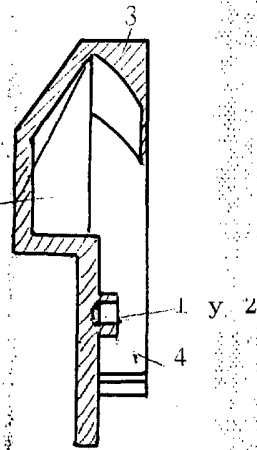

FIG. 3ª

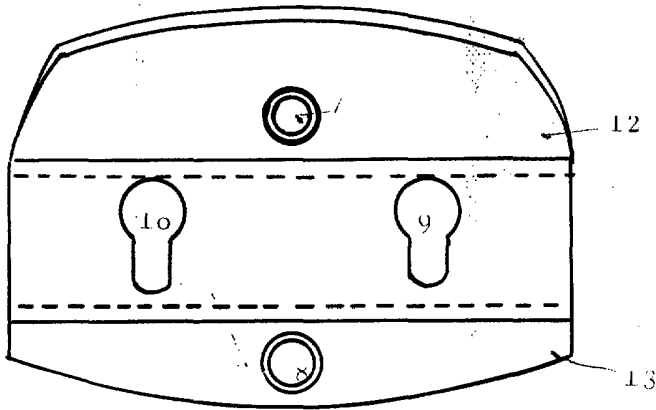

FIG. 4ª

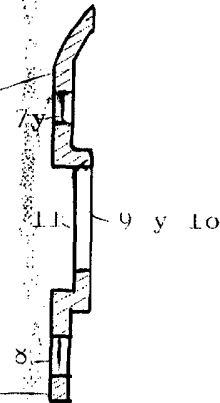

FIG. 5ª

ESCALA VARIABLE
MADRID, JUNIO 1.974

F. SANCHEZ VALLADARES
C.A.