

20 JUN 1974



G 11 B

204044

M O D E L O
D E
U T I L I D A D

a favor de BELSON RADIO, S. A., entidad española, domiciliada en San Hipólito de Voltregá (Barcelona), calle Progreso, 2, por "DISPOSITIVO DE EMBRAGUE PARA TRANSMISIONES EN APARATOS REPRODUCTORES DE CINTA MAGNETOFÓNICA".

- . -

MEMORIA DESCRIPTIVA

La presente invención se refiere a un dispositivo de embrague para transmisiones en aparatos reproductores de cinta magnetofónica, cuya realización es muy sencilla y de absoluta eficacia.

5. Uno de los problemas a resolver en los aparatos reproductores de cinta magnetofónica es aquél que tiene lugar cuando la cinta llega al final de su recorrido y el motor sigue funcionando de forma que tiende a arrastrar la cinta con peligro de rotura.
10. Es evidente que uno de los medios más eficaces

20 JUN 1974

será la disposición de un embrague que permita absorber el movimiento de arrastre sin llegar a realizar una tensión en la cinta que provoque su rotura.

5. Este tipo de embrague es el del objeto de la invención que, además de un funcionamiento perfecto, es de constitución simple.

10. El embrague en cuestión está constituido esencialmente de un plato montado giratorio loco alrededor de un eje, cuyo plato recibe el movimiento a través de una transmisión apropiada procedente del motor. Dicho plato es ta dotado en una de sus caras de un alojamiento para el apoyo de una arandela de un determinado coeficiente de rozamiento, sobre la cual se apoya a presión un segundo plato coaxial, montado giratorio libremente alrededor del mismo eje, y con posibilidad de un desplazamiento axial limitado.

15. Más concretamente el primer plato se apoya libremente sobre un casquillo fijado en uno de los extremos del eje de giro, en tanto que en el otro extremo está fijado un tope apropiado, contra el que se apoya un segundo casquillo deslizable axialmente, dotado de una prolongación escalonada de menor diámetro que queda situada en el interior de un manguito que es prolongación del segundo plato, entre el cual, y el escalón del casquillo deslizable, queda comprimido un resorte helicoidal que rodea a dicho casquillo, y que empuja al segundo plato contra la arandela situada sobre el primero.

20. Para la mejor comprensión de cuanto queda descrito en la presente memoria, se acompaña un dibujo en el

25.



que, tan sólo a título de ejemplo, se representa un caso práctico de realización del objeto de la invención.

5. En dicho dibujo, la figura 1 es una vista en sección longitudinal de un despiece del embrague; y la figura 2 es una vista similar una vez montado.

10. El dispositivo de embrague descrito consta en el dibujo de un plato -1- dotado de un manguito -2- solidario y coaxial, atravesado libremente por un eje -3-, en uno de cuyos extremos está fijado a presión un casquillo -4- con una prolongación a modo de vaso -5- que rodea el manguito -2-. El canto del plato -1- presenta una garganta -6- en la cual está alojado un anillo elástico -7- que sobresale de la garganta.

15. En la cara del plato -1- opuesta al manguito -2- existe un vaciado anular -8-, en el cual está situada una arandela de fieltro -9-, que sobresale de dicho vaciado.

20. En el propio eje -3- está montado libremente un segundo plato -10-, con un manguito tubular -11- que sobresale por la cara opuesta a la adyacente al plato -1-. En el propio eje está montado libremente un casquillo -12-, con una prolongación escalonada -13- de menor diámetro, situada en el interior del manguito -11- y rodeada por un resorte helicoidal -14- comprimido entre un escalón -15- y el fondo del manguito -11-. El casquillo -12- presenta un vaciado -16-, en el cual queda alojada una tuerca -17- fijada al extremo del eje -3-, y que constituye tope para evitar que salga el casquillo -12-.

25. De todo lo descrito se desprende la forma de ac-



5. tuación del embrague en cuestión. En efecto, el plato -1- recibe el movimiento procedente del motor, mediante fricción de un rodillo sobre el anillo elástico -7-. Este giro es transmitido al segundo plato -10- a través de la arandela de fieltro -9-, sobre la cual se apoya a presión dicho plato -10-, que es empujado por el resorte -14- comprimido entre el escalón -15- y el fondo del manguito -11-.

10. Cuando no existe ningún obstáculo en el movimiento de arrastre de la cinta, el embrague funciona normalmente pasando el movimiento del plato -1- al plato -10- sin ninguna dificultad.

15. En el momento en que existe un obstáculo que impide el deslizamiento de la cinta, como es el hecho de que la misma haya llegado al final, inmediatamente el plato -10- queda frenado, no así el plato -11- que va girando y resbalando sobre la arandela -9- que absorbe el movimiento.

Gracias a este embrague no se producen roturas de cinta ni averías de motor ante cualquier paro en la cinta o su mecanismo de arrastre.

20. Por otra parte, el embrague descrito es de realización muy sencilla y fácil montaje, lo cual constituye un beneficio en relación al coste del mismo.

25. Serán independientes del objeto de la invención los materiales empleados en la construcción de las distintas piezas que componen el embrague, formas y dimensiones de las mismas y cuantos detalles accesorios puedan presentarse, siempre y cuando no afecten a su esencialidad.



N O T A

Se reivindica como objeto del presente modelo de utilidad:

5. 1. Dispositivo de embrague para transmisiones de aparatos reproductores de cinta magnetofónica, caracterizado esencialmente por el hecho de que consta de un plato giratorio libremente alrededor de un eje y que recibe el movimiento del motor, a través de una transmisión convencional, una de cuyas caras presenta un alojamiento anular para una arandela de determinado coeficiente de rozamiento, sobre la cual tiende a apoyarse elásticamente un segundo plato montado giratorio libremente alrededor del mismo eje y con posibilidad de deslizamiento axial limitado.
10. 2. Dispositivo de embrague para transmisiones de aparatos reproductores de cinta magnetofónica, según la reivindicación anterior, caracterizado por el hecho de que el primer plato se apoya libremente sobre un casquillo fijo en uno de los extremos del eje, en tanto que en el otro extremo está fijado un tope contra el que se apoya un segundo casquillo montado libre y deslizable axialmente alrededor del eje, dotado de una prolongación de menor diámetro, la cual queda rodeada por un manguito solidario y coaxial del segundo plato, entre el cual, y un escalón formado en el casquillo deslizable, queda comprimido un resorte helicoidal situado alrededor de la prolongación del casquillo y que empuja al segundo plato contra la arandela situa-
- 15.
- 20.
- 25.



da entre éste y el primer plato.

3. Dispositivo de embrague para transmisiones en aparatos reproductores de cinta magnetofónica.

La presente memoria descriptiva consta de seis hojas foliadas escritas a máquina por una sola cara.

Barcelona, 20 de junio de 1974

BELSON RADIO, S. A.

p.a.

A large, handwritten signature in black ink is written over the typed text 'BELSON RADIO, S. A.' and 'p.a.'. The signature is stylized and somewhat illegible, with a long horizontal stroke extending to the right. There are also some smaller scribbles and marks around the signature.

5
20 JUN 1974

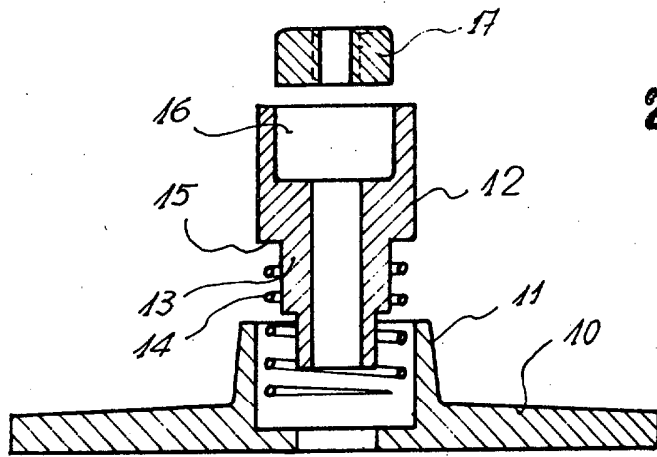

FIG. 1

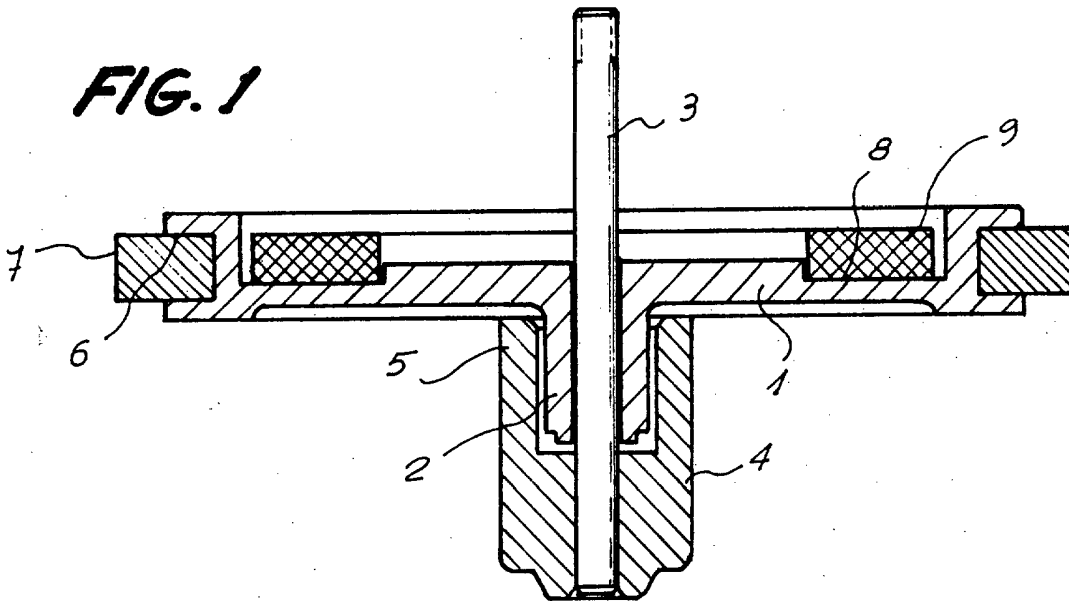
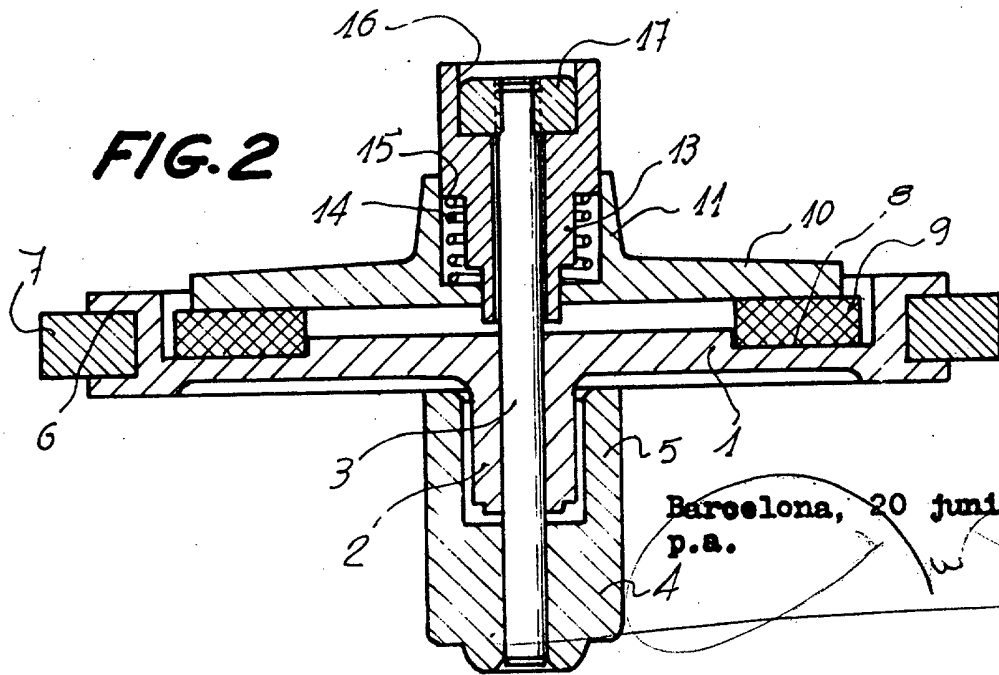

FIG. 2



Barcelona, 20 junio 1974
P.A.

247-1/1