

203941

17 JUN



Int. Cl. A44J

M O D E L O
D E
U T I L I D A D

por "PERCHA PERFECCIONADA", a favor de la firma española CAR-
LOS NAVARRO, Sociedad Anónima, domiciliada en ZARAGOZA, Gene-
ral Mola, 72.

= . =

MEMORIA DESCRIPTIVA

El presente modelo de utilidad se refiere a una per-
cha perfeccionada.

Más concretamente, en la invención se ha ideado una
percha especialmente destinada para el cuelgue y exposición
de pantalones en el comercio o establecimientos al efecto.

5.

En líneas generales, la percha objeto de la presen-
te invención está integrada por una estructura de varilla
metálica, la cual conforma los medios de cuelgue de la per-
cha en la barra horizontal correspondiente o similar, cuyos
medios de cuelgue adoptan la forma de gancho de amplia boca
para facilitar la referida operación de colgar y descolgar.

10.

La referida estructura constituye a su vez los me-



diod prensores del pantalón, cuyos medios actúan en la zona de cintura del mismo, pendiendo el pantalón libre en toda su extensión, con lo cual se facilita su visión a simple vista, apreciándose sus características y detalle de confección.

5.

Los medios de suspensión del pantalón están integrados por una varilla en "U" alargada, transversal a la espiga del gancho, presentando los extremos libres de dicha varilla en "U", unos medios de cierre, merced a los cuales ambas ramas se mantienen estrechamente unidas, reteniendo entre las mismas al pantalón o prenda correspondiente.

10.

Con el fin de facilitar la explicación, se acompaña a la presente memoria descriptiva de una lámina de dibujos en la que se ha representado un caso de realización que se cita a título de ejemplo.

15.

En los dibujos:

La figura 1, muestra una vista frontal de la percha, en posición abierta.

20.

La figura 2, es una vista similar a la anterior, en posición cerrada.

La figura 3, corresponde a un detalle de los medios de cierre de la percha.

La figura 4, representa una percha en posición de servicio.

25.

Haciendo referencia a las figuras, se aprecia en su realización una percha, especialmente concebida para cuelgue y exposición de pantalones, la cual comprende una estructura de varilla, preferentemente metálica, que constituye un elemento de gancho -1-, para la suspensión del conjunto, cuyo

30.

gancho se prolonga según una espiga -2-, a cuyo extremo vuel-



to -3-, está solidarizada una rama de una varilla en "U" -4-, centrada, y provista de su otra rama -5-, libre, para engatillar por su extremo -6-, en el enganche -7-, fijo a la primera, estableciendo el cierre que mantiene a ambas ramas próximas, y entre las cuales queda retenida a presión la prenda -8-.

5. La rama fija al gancho, constituye un codo -9-, que coadyuva a la retención de la prenda a exponer.

10. El enganche -7-, está formado por una placa cuyos bordes forman sendos cañones -10- y -11-, en uno de los cuales se inserta el extremo de la rama fija de la "U", mientras que el otro es abierto según la generatriz, actuando a manera de gancho para recibir al extremo -6- de la rama libre -5- de la "U".

15. El modelo, dentro de su esencialidad, puede ser llevado a la práctica en otras formas de realización que difieran en detalle de la indicada a título de ejemplo en la descripción, y a las cuales alcanzará igualmente la protección que se recaba. Podrá, pues, construirse en cualquier forma y tamaño, con los materiales más adecuados, por quedar todo ello comprendido en el espíritu de las reivindicaciones.

20. = . =

N O T A

25. Descrito el objeto y utilidad de la presente invención, lo que se declara como no divulgado ni practicado en España, comprende las siguientes reivindicaciones:

30. 1ª.- Percha perfeccionada, especialmente destinada para pantalones, caracterizada esencialmente por el hecho de estar constituida por una estructura de varilla que forma una "U" alargada horizontal, en la posición de uso de la per-



5. cha, una de cuyas ramas de la "U" está unida solidariamente a un tramo transversal a la misma, cuyo tramo conforma en su extremo superior libre un gancho para cuelgue del conjunto de la percha, comprendiendo los extremos libres de la varilla en "U", medios de unión para el cierre de la misma, cuyas ramas realizan contacto elástico merced a un acodamiento que presenta una de ellas, estableciendo este contacto un medio prensor para retención de la prenda a colgar y exponer.

10. 2ª.- Percha, según la anterior reivindicación, caracterizada porque los medios de cierre de la percha están integrados por una placa provista en sus bordes enfrentados de sendos cañones, en uno de los cuales se inserta y solidariza el extremo de una de las ramas de la "U" citada, mientras que en el otro cañón, que es abierto en sentido de la generatriz, se aloja eventualmente el extremo libre de la rama opuesta de la "U".

15. 3ª.- Percha perfeccionada.

20. Según se describe y reivindica en la presente memoria descriptiva que consta de cuatro hojas foliadas y escritas a máquina por una sola de sus caras, acompañadas de los dibujos reglamentarios.

Madrid, a 17 JUN. 1974

p. a.

J. P. JAIME IBERN



Fig. 1

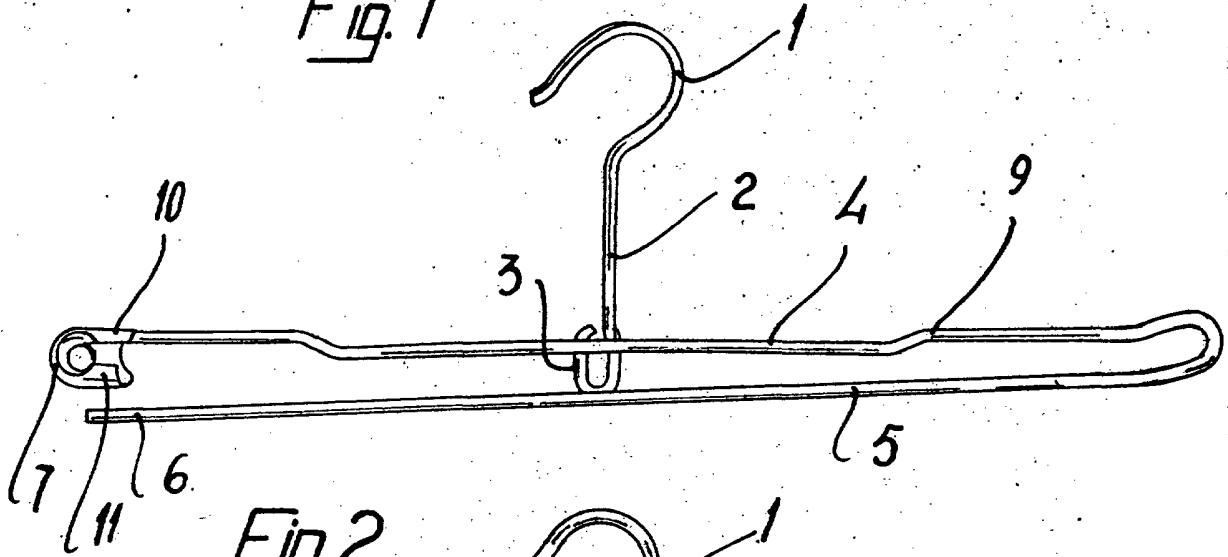

Fig. 2

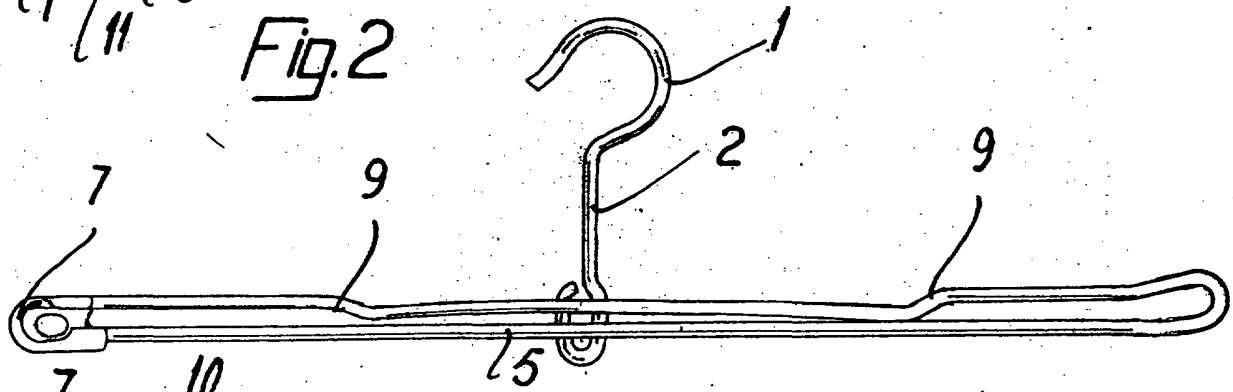

Fig. 3

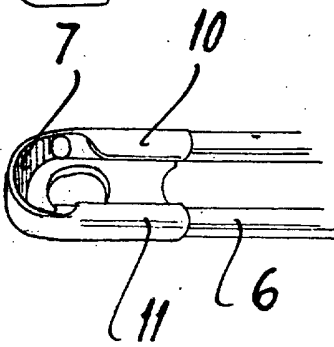
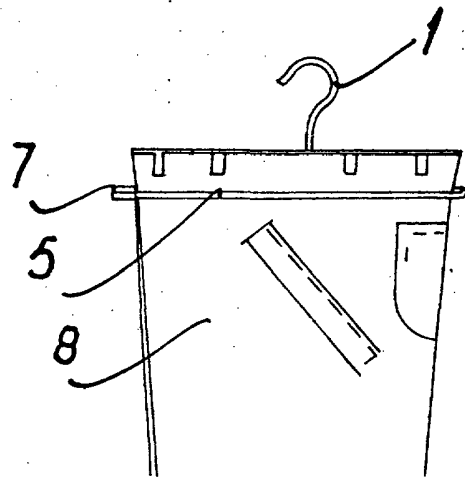

Fig. 4



Madrid, a 17 JUN. 1974
p.a.

JAIME ISERN

P. P.