

203921 203921
15 JUN 1974
Int. Cl.: A63F

MODELO DE UTILIDAD

a favor de la firma francesa "Jouets Educatifs Universels, S.A., domiciliada en Drancy (Francia), por "NUEVO JUEGO LOGISTICO".

MEMORIA DESCRIPTIVA

5.- El objeto del presente Modelo de Utilidad se refiere a un nuevo juego logístico que presenta la novedad de permitir al niño, mientras juega con el mismo de imaginarse que está celebrando batallas con missiles, mandados por radar tanto en defensa como ataque o bien batallas navales, usando para la dirección y emplazamiento de los proyectiles contra los buques de guerra o aviones enemigos la imitación de la pantalla del radar. Por otra parte aprende así
10.- tanto en uno como en otro caso, el uso de las coordenadas.

15.- Para una correcta interpretación se describe a continuación un caso de realización práctica, a título de ejemplo, no limitativo, del nuevo juego logístico, acompañándose de dos hojas de dibujos en las que:

20.- En la figura 1 se representa en perspectiva el nuevo juego con su parapeto vertical en línea. En la figura 2 es en planta superior la parte trasera del propio juguete sin estar colocado el parapeto. En la figura 3 es en el alzado el extremo trasero del cuerpo del juego y sin la tapa del mismo. En la figura



- 4 es la parte trasera del cuerpo del juego con el parapeto introducido verticalmente. En las figuras 5, 6 y 7 sendas vistas en planta superior e inferior de uno de los mandos del juego y un alzado del mismo.
- 25.- En las figuras 8 y 9 sendas vistas en planta de los gráficos en uso del juego, para las batallas de misiles o navales, respectivamente.
- 30.- Consiste la invención en que el juego está formado por dos cajas iguales, una para cada jugador, que en su plano superior hay una tapa articulable 2 con dos aberturas circulares de gran diámetro 3 y 4 por las que son visibles desde el exterior las láminas gráficas graduadas y pautadas 5 6 6 relativas al curso del desplazamiento del ingenio militar o su emplazamiento estático, según convenga, cuales láminas 5 6 6 en el centro del pautado tienen un orificio 7 en el que se introduce el apéndice contral 8 de la base inferior de un botón de mando 9 con regleta 10 vinculada radial y perpendicularmente al borde del botón 9, cual regleta 10 atraviesa en forma radial toda la zona pautada de cada lámina 5 6 6 apareciendo a través de la abertura 3 6 4, existiendo en el extremo de dicha regleta 10 una ventanilla 11 para enmarcar en la misma el número perifericamente dispuesto 12 en el borde externo de la zona pautada, mientras que el resto del brazo señala a lo largo del mismo, una multiplicidad de líneas circulares concéntricas o una línea continua en espiral, gráfica 6 6 5, según sea, de manera que cada círculo en un caso u onda de la espiral en otro, queda referenciada con el aludido número o letra dispuesto a lo largo del aludido brazo, y con ello el artillugio militar que se encuentra allí coincidente en aquel momento, para según sea la indicación del jugador oponente, ser alcanzado por la intersección de las coordenadas de la orden de disparo indicadas por aquél o bien intacto por haber fallado en el disparo al contrincante.
- 35.-
- 40.-
- 45.-
- 50.-
- 55.-
- 60.- Para evitar que la posición de los artillugios militares, de un jugador pueda ser visto por el opuesto, en cada una de las cajas hay medios de vinculación en forma de quita y pon 12, de un mamparo



65

vertical 13 que se emplaza en el borde trasero de la caja 1 el cual con su elevación evita la visión del oponente de las anotaciones efectuadas por uno mismo en las gráficas 5 6 6 dispuestas en el interior de la respectiva caja y visibles desde el exterior a través del orificio grande 3 6 4 emplazado en su tapa 2.

70

En la propia tapa 2 de cada caja 1, además de las aberturas centrales 3 6 4 hay otra u otras 14 para que por la misma se pueda observar el número de artilugios militares en juego y su situación en todo momento durante la partida, al presentar unos encasillados de anotaciones correspondientes.

75

Se sobreentiende que en el presente caso serán variables cuantos detalles de construcción y acabado no alteren, cambien o modifiquen la esencialidad de la invención.

80

NOTA

Habiéndose descrito el objeto de la invención lo que se declara como no divulgado ni practicado en España, comprende las siguientes

REIVINDICACIONES

85

1ª.- Nuevo juego logístico caracterizado por el hecho de que el mismo está formado por dos cajas iguales, una para cada jugador, que en su plano superior hay una tapa articulada con dos aberturas de relativamente gran diámetro por las que son visibles desde el exterior las láminas gráficas graduadas y pautadas relativas al curso del desplazamiento del ingenio militar o su emplazamiento estático, según convenga, cuales láminas en el centro del pautado tienen un orificio en el que se introduce el apéndice central de la base inferior del botón de mando con regleta vinculada radial y perpendicularmente al borde del botón, cual regleta atraviesa en forma radial toda la zona pautada de cada lámina apareciente a través de la abertura, existiendo en el extremo de dicha regleta una ventanilla para enmarcar con la misma el número perifericamente dispuesto en el borde externo de la zona pautada, mientras

90

95

100



305

que el resto del brazo señala a lo largo del mismo una multiplicidad de líneas circulares concéntricas o una línea espiral, según sea, de manera que cada círculo en un caso o espira en otro, queda referenciada con el aludido número o letra dispuesta a lo largo del mismo, y con ella el artillugio militar que se encuentra allí coincidente en aquel momento, para según sea la indicación del jugador oponente, ser alcanzado por la intersección de las coordenadas de la orden de disparo indicadas por aquel o bien intacto por haber fallado en el disparo el contrincante.

110

2ª.- Nuevo juego logístico, según la anterior reivindicación en el que para evitar que la posición de los artillugios militares de un jugador pueda ser visto por el opuesto, en cada una de las cajas hay medios de vinculación en forma de quita y pon de un manparo vertical que se emplaza en el borde trasero de la caja el cual con su elevación evita la visión del oponente de las anotaciones efectuadas por uno mismo en las gráficas dispuestas en el interior de la respectiva caja y visibles desde el exterior a través del orificio grande emplazado en su tapa.

115

120

3ª.- Nuevo juego logístico, según las anteriores reivindicaciones en el que en la propia tapa de cada caja, además de las aberturas centrales relativamente grandes, hay otra u otras para que por la misma se pueda observar el número de artillugios militares en juego y su situación en todo momento durante la partida, al presentar unos encasillados de anotaciones correspondientes.

125

4ª.- Nuevo juego logístico.

130

Según se describe y reivindica en la presente memoria que consta de CUATRO HOJAS y laminas de dibujo que se acompaña.

Madrid,

15 JUN. 1974

Germán González Porta
p. p.

Fdo: Alejandro Martínez Delso

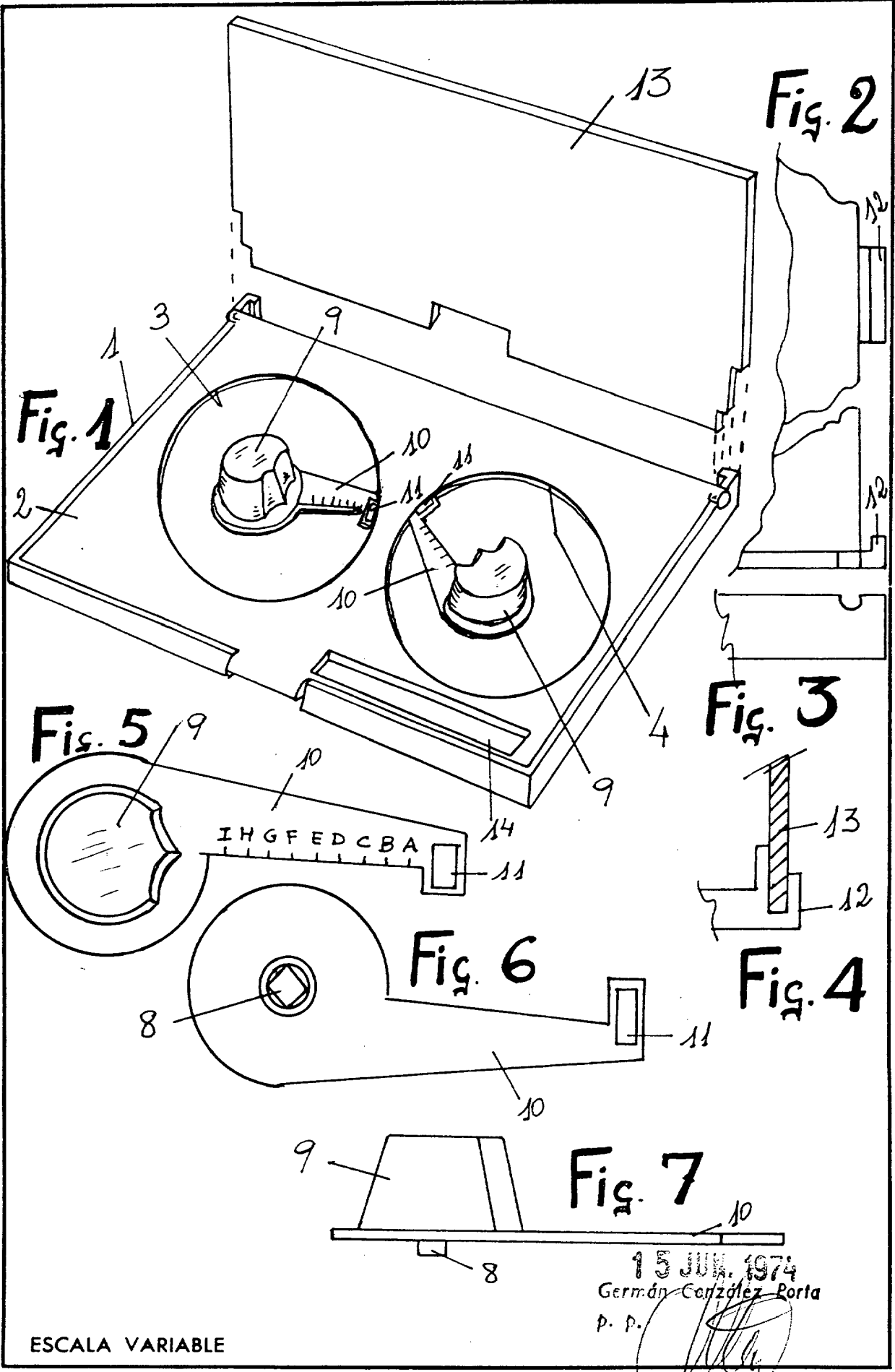

ESCALA VARIABLE

15 JUL. 1974
 Germán Corzález-Porta
 P. P.

Edo. Alejandro Martínez Delso

Fig. 8

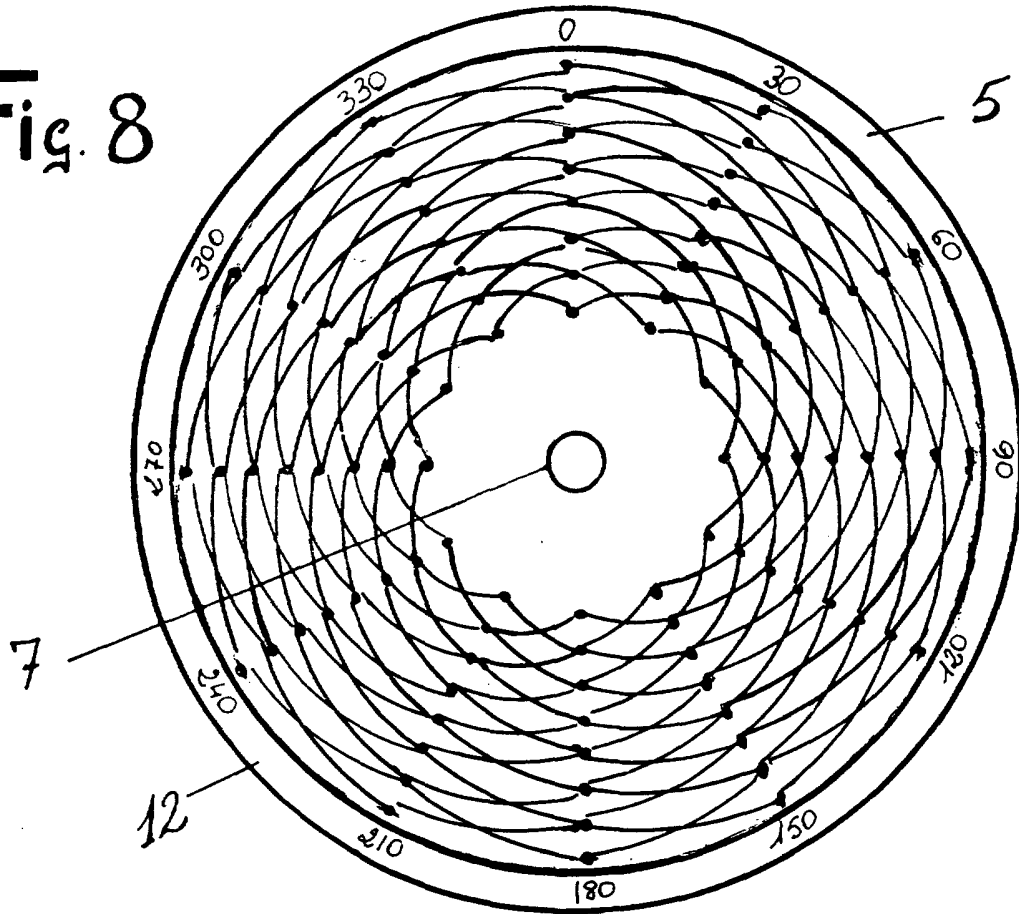
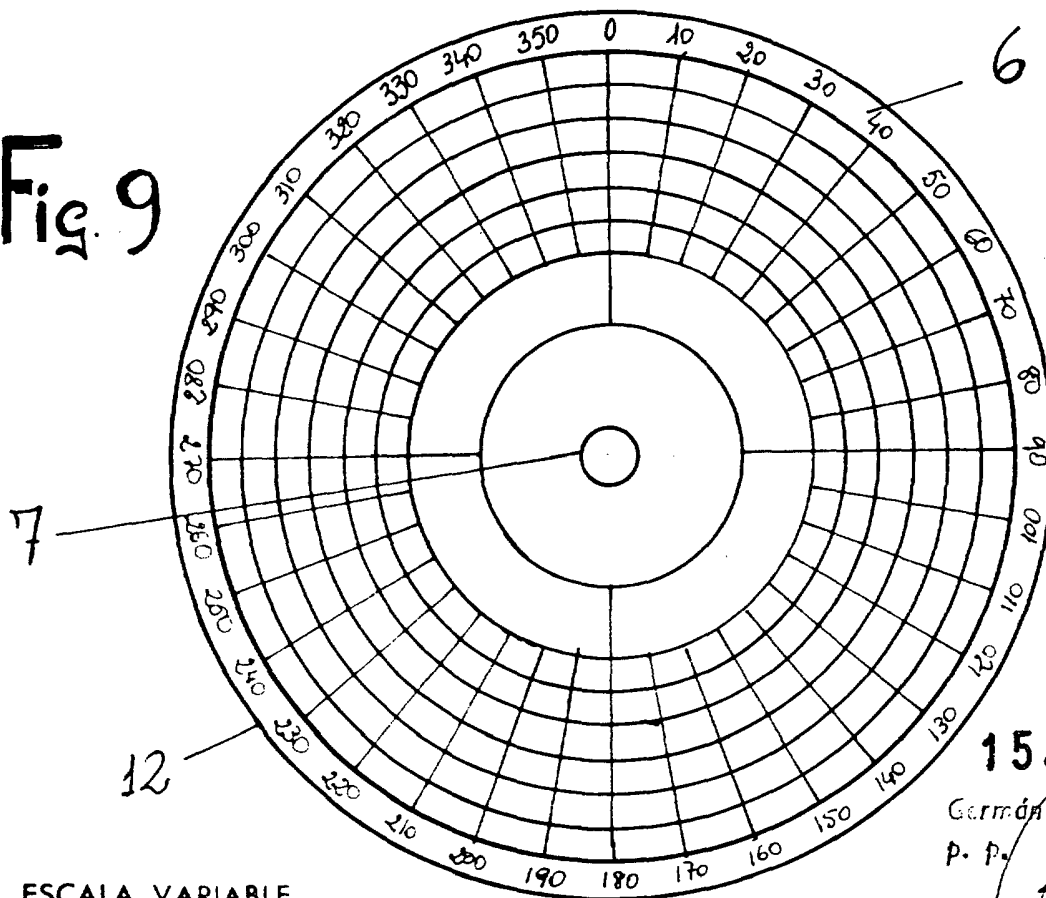

Fig. 9



ESCALA VARIABLE

15 JUN. 1974

Germán González, Porta
p. p.

Fdc: Alejandro Martínez Delse