

203920

15 JUN 1977



	E040

M O D E L O
D E
U T I L I D A D

a favor de Don Pierre ALAMO, de nacionalidad francesa, residente en Perpignan (Pyrénées Orientales, Francia), Cité Diaz, por "ARMADURA METÁLICA PARA CUBIERTAS DE CONSTRUCCIÓN".

- . -

MEMORIA DESCRIPTIVA

La invención se refiere, de una manera general, a una armadura metálica para cubiertas, que es ligera, indeformable, de fabricación simplificada y adaptable a cualquier tipo de arquitectura.

5. Ya son conocidas las armaduras metálicas que comprenden diversos tipos de perfiles unidos por soldadura o remaches para constituir un esqueleto destinado a recibir elementos de cubierta. Se trata, por tanto, de elementos de armadura monobloque, realizados para una construcción tipo
10. y que no pueden ser reutilizados para otros tipos de construc



2030

ción.

Independientemente de las dificultades de trans
porte de los elementos de armadura monobloque, las armadu
ras metálicas conocidas presentan coeficientes de dilata
5. ción y de contracción importantes, cuya acción repercute
sobre los puntos de apoyo de la armadura, tales como pila
res, muros u otros.

La presente invención tiene por objeto, principal
mente, remediar estos inconvenientes proporcionando elemen
10. tos de armadura que son de construcción simplificada, de
gran rigidez y de rápida colocación.

La invención se refiere, al efecto, a una armadu
ra metálica para cubiertas de construcción, caracterizada
por el hecho de que cada caballete de la armadura se compo
15. ne de dos semicaballetes susceptibles de ser ensamblados me
cánicamente y cada uno de los cuales se compone, a su vez,
de una alfarda constituida por una vigueta perfilada para
resistir a la flexión y que comprende una placa de montaje
en su extremo adyacente a la cumbrera, destinada a su reu
20. nión con una alfarda adyacente del mismo tipo.

En la figura única anexa se halla representado a
título de ejemplo, un elemento de armadura de acuerdo con
la invención.

Según la invención, tal como se ha representado en
25. el dibujo anexo, la armadura para cubiertas de construcción
se compone de dos grupos de elementos ensamblables mecánica
mente, de manera desmontable.

En el dibujo se ha representado un semicaballete,

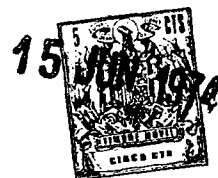

sobreentendiéndose que cada elemento de armadura está constituido por dos semicaballetes ensamblados.

5. Cada semicaballete está formado por una alfarda -1- que puede ser hecha, por ejemplo, a partir de una vigueta metálica, perfilada y de buena resistencia a la flexión.

Las dos alfardas de un mismo caballete son ensamblados, en la región de la cumbrera, por intermedio de una placa de montaje -2-.

10. El montaje de la placa -2- es del género amovible con ayuda de tornillos y tuercas -2₁-.

Cada alfarda está provista de uno o varios tornapuntas -3-, dispuestos perpendicularmente al eje de la vigueta -1-.

15. Los tornapuntas cooperan con un tirante de triangulación -4-, destinado a asegurar la indeformabilidad de cada alfarda.

20. El tirante -4-, trabaja, por tanto, a tracción, y sus puntos de fijación al tornapuntas y a los extremos de la vigueta, son soldados para evitar todo riesgo de deslizamiento y simplificar la construcción de cada caballete.

25. Para hacer indeformable el conjunto de dos semicaballetes, las placas de apoyo terminales -6-, para el apoyo de los extremos sobre los soportes de armadura tales como muros o pilares, son unidas por al menos una barra tensores -9-, cuya tensión es regulable.

De acuerdo con un modo de ejecución, los extremos de las barras adyacentes a las placas de apoyo -6-, están ros

203920



cados y reciben una tuerca de unión -7- que se apoya contra dichas placas -6-.

El tensado de la barra -9- también puede ser llevado a cabo con ayuda de un tensor -8-.

5. Se sobreentiende que la invención no queda limitada al ejemplo de realización descrito anteriormente y representado, a partir del cual se podrá prever otras formas y otros modos de realización, sin salirse por ello del cuadro de la invención.

- . -

N O T A

10. Se reivindica como objeto del presente modelo de utilidad:

1. Armadura metálica para cubiertas de construcción, caracterizada por el hecho de que cada caballete de la armadura se compone de dos semicaballetes susceptibles de ser ensamblados mecánicamente, cada uno de los cuales se compone a su vez de una alfarda constituida por una vigueta, perfilada para resistir la flexión y que comprende una placa de montaje en su extremo adyacente a la cumbrera, destinada a su reunión con una alfarda adyacente del mismo tipo.

20. 2. Armadura metálica para cubiertas de construcción, según la reivindicación 1, caracterizada por el hecho de que cada alfarda comprende al menos un tornapuntas que

203920

15



coopera con barras unidas al extremo del tornapuntas por una parte, y a los extremos de la alfarda por la otra.

5. 3. Armadura metálica para cubiertas de construcción, según las reivindicaciones 1 y 2, caracterizada por el hecho de que la unión de la barra con los tornapuntas y los extremos de la alfarda es realizada por soldadura.

10. 4. Armadura metálica para cubiertas de construcción, según una cualquiera de las reivindicaciones precedentes, caracterizada por el hecho de que la indeformabilidad de cada elemento de armadura, en el estado montado, es obtenido por una barra de unión, que es mantenida en estado de tensión entre los extremos de las alfardas que se apoyan sobre los elementos portadores de la armadura.

15. 5. Armadura metálica para cubiertas de construcción, según una cualquiera de las reivindicaciones precedentes, caracterizada por el hecho de que la tensión de la barra de unión de las alfardas es regulable.

6. Armadura metálica para cubiertas de construcción.

20. La presente memoria descriptiva consta de cinco hojas foliadas escritas a máquina por una sola cara.

Barcelona, 15 de junio de 1974

Pierre ALAMO

p.a.



10 JUN 1974

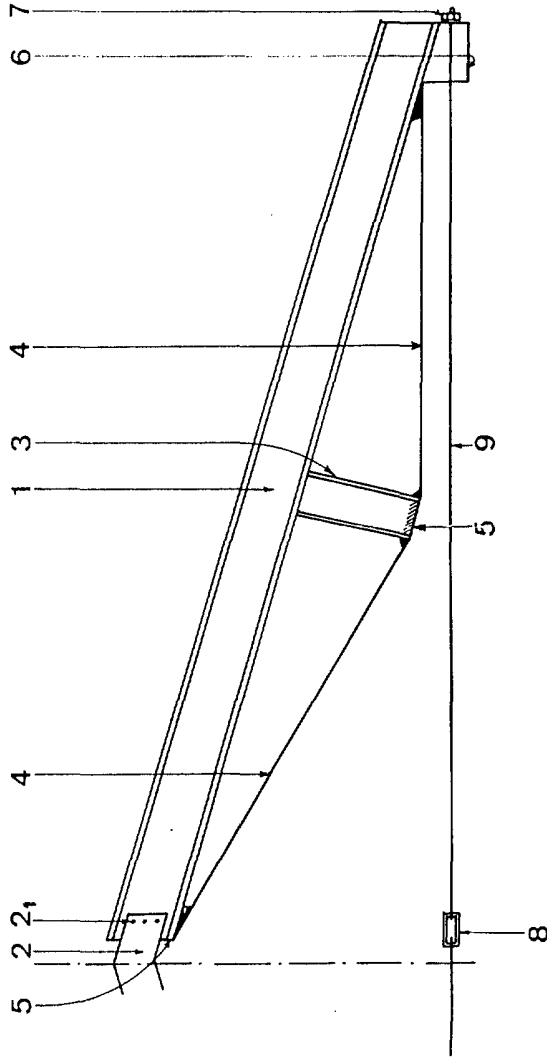

Barcelona, 15 de junio de 1974
p.a.

[Handwritten signature]