



15

203916

F.e. 17-3-1976

| | |
|----------|------|
| IND. CL: | 510H |
| | |
| | |

MODELO DE UTILIDAD

por 20 años por

"POLEA PORTA-DISCOS, PERFECCIONADA PARA FONÓGRAFOS", a favor de D. CARLOS VALLS IBÁÑEZ, de nacionalidad española, domiciliado en IBI (Alicante), San José, 67.

MEMORIA DESCRIPTIVA
=====

5.- La industria discográfica y sus afines introducen mejoras en sus fabricados como consecuencia del estudio de las nuevas técnicas que llevan a cabo, consecuencia lógica de la evolución constante que experimentan, lo que hace que tales perfeccionamientos redunden en una mejor racionalización del trabajo, proceso de fabricación y por ende en un costo asequible a las más débiles economías.

10.- Dentro del ámbito de tal industria merece especial atención la consecución de dispositivos reproductores de sonidos para juguetería, centrándose tales mejoras



en la consecución de partes de los mismos cada vez más simplificadas y útiles para la buena marcha del dispositivo concluido.

- 15.- Una de tantas partes dignas de atención son los platos portadiscos, a modo de poleas los cuales como su nombre indica sirven para que sobre ellos se dispongan los pertinentes discos, sujetos de múltiples maneras para provocar la reproducción de los textos que llevan grabados, al ser atacados por la aguja reproductora, en su movimiento de giro.

- 20.- La colocación de los discos en los platos portadiscos actualmente se consiguen por presión de los primeros sobre los segundos, o bien por simple apoyo de los discos sobre el plato, asegurándose su fijación por medio del vástago central que la mayoría de las veces es el interruptor externo de que el dispositivo está dotado.

- 25.- Pero tanto uno como el otro procedimiento presentan el inconveniente de la incorrecta fijación del disco sobre el plato, lo que ocasiona holguras dificultando el ataque de la aguja reproductora sobre el disco, o bien presentando escasa resistencia a movimientos bruscos o caídas lo que ocasiona el desplazamiento del disco y el consiguiente rayado o pésima audición.

- 30.- Con el objeto del modelo de utilidad que nos ocupa, se logra obviar la totalidad de los inconvenientes apuntados anteriormente, al conseguirse una óptima colocación y sujeción del disco al plato; consistiendo en esencia en una polea portadiscos que se prolonga centralmente en un casquillo cilíndrico convenientemente fraccionado en cuyo interior y concéntricamente se alza otro segundo casquillo interiormente hueco de altura ligeramente superior al primero, disponiéndose entre la pared
- 35.-
- 40.-



45.- interna del primero y la externa del segundo, una arandela flexible de material conveniente de refuerzo, las fracciones más pequeñas en que se encuentra dividido el casquillo circular externo, están provistas de inapreciables aglomeraciones de material, para el ajuste del disco que se consigue en virtud de la fuerza de reacción de tales fracciones.

50.- Conocidas que nos son en virtud del preliminar precedente las esencialidades, inconvenientes a obviar y funciones a realizar por el objeto del modelo de utilidad que nos ocupa, y por ser el tipo que ha de servir de base para llevar a cabo la confección de las diversas formas de realización a que en la práctica puede llegarse con la aplicación de sus fundamentos básicos, se cita en la presente memoria a título de ejemplo y será descrito a continuación con la ayuda de la lámina de dibujos que se adjunta.

55.- En la figura 1ª, se representa una vista en planta del objeto del modelo de utilidad que se preconiza.

60.- La figura 2ª, representa una vista en alzado del mismo objeto, apreciándose los diversos elementos que lo integran.

65.- El plato portadiscos 1, está dotado por su cara anterior de un casquillo cilíndrico 2, interiormente hueco, concéntrico y exteriormente al cual aparece otro casquillo igualmente cilíndrico y de mayor diámetro, convenientemente fraccionado en elementos 3 y 4, disponiéndose entre la pared externa del casquillo 2, y la interna del último fraccionado, una arandela 5, fabricada en material conveniente que sirve de refuerzo.

70.- Los elementos 4, superiormente presentan salien-



tes externos 4', configurados en rampa pendiente para dificultar la penetración del orificio central 6', del disco 6, y conseguir su debido ajuste.

80.- Con todo ello, al situar el disco sobre el casquillo fraccionado, y ejercer ligera presión hacia abajo se encontrará una leve resistencia por parte de los salientes de que están dotados los elementos o fracciones más pequeñas, dificultando la entrada del disco, pero una vez salvada felizmente tal resistencia, el disco quedará perfectamente encajado; bastando una tracción hacia arriba del disco para su desbloqueo y extracción.

85.- Suficientemente descrito que nos es el objeto del modelo de utilidad que nos ocupa, que lo es solamente a título de ejemplo y una de las múltiples formas de realización a que en la práctica puede llegarse tomando como fundamento en su construcción el descrito en la presente memoria, únicamente nos resta señalar que las modificaciones de forma, tamaños, materiales empleados u otras no fundamentales, no deben ser consideradas variaciones que afecten a su esencialidad.

N O T A

El modelo de utilidad descrito, recaerá, pues sobre las siguientes reivindicaciones:

100.- 1ª.- "POLEA PORTA-DISCOS, PERFECCIONADA PARA FONOGRAFOS", caracterizado por cuanto su superficie de contacto con el disco presenta dos casquillos centrales concéntricos entre los que se dispone una arandela constituida en un material de la elasticidad adecuada, encontrándose el externo, de menor altura y mayor diámetro de los casquillos antedichos, fraccionado en número variable de porciones o elementos de dos tipos, siendo los elementos del primer tipo de mayor dimensión y pared



110.-

externa lisa, mientras que los del segundo tipo, de menor dimensión, conforman salientes externos de configuración dentada idónea, con objeto de presentar resistencia a la entrada del disco, que quedará perfectamente encajado al vencer dicha resistencia mediante la aplicación de la ligera presión correspondiente, efectuándose su extracción aplicando el consiguiente y leve esfuerzo tractor; lo-

115.-

grándose en virtud de la existencia de la arandela central, impedir la holgura de los elementos del casquillo exterior fraccionado a que daría lugar el uso, de no existir la misma.

120.-

2ª.- "POLEA PORTA-DISCOS, PERFECCIONADA PARA FONOGRAFOS".

Todo ello tal y conforme queda descrito, representado y reivindicado.

Esta memoria consta de cinco hojas mecanografiadas y foliadas por una sola de sus caras conteniendo un total de ciento veinticinco líneas.

125.-

MADRID A 15 DE JUNIO DE 1974

MANUEL DE ARPE
P.P.

203916



D I S E Ñ O

=====

DE UN MODELO DE UTILIDAD, A FAVOR DE D. CARLOS VALLS IBAÑEZ, DOMICILIADO EN IBI (Alicante), SAN JOSÉ, Nº 67, POR:
"POLEA PORTA-DISCOS PERFECCIONADA PARA FONOGRAFOS".

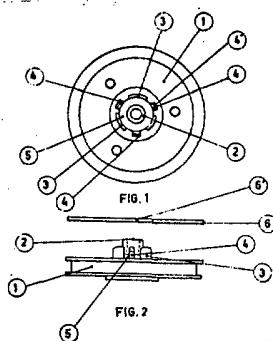

Escala variable.

MADRID A 15 DE JUNIO DE 1974

MANUEL DE ARPE
P. P.

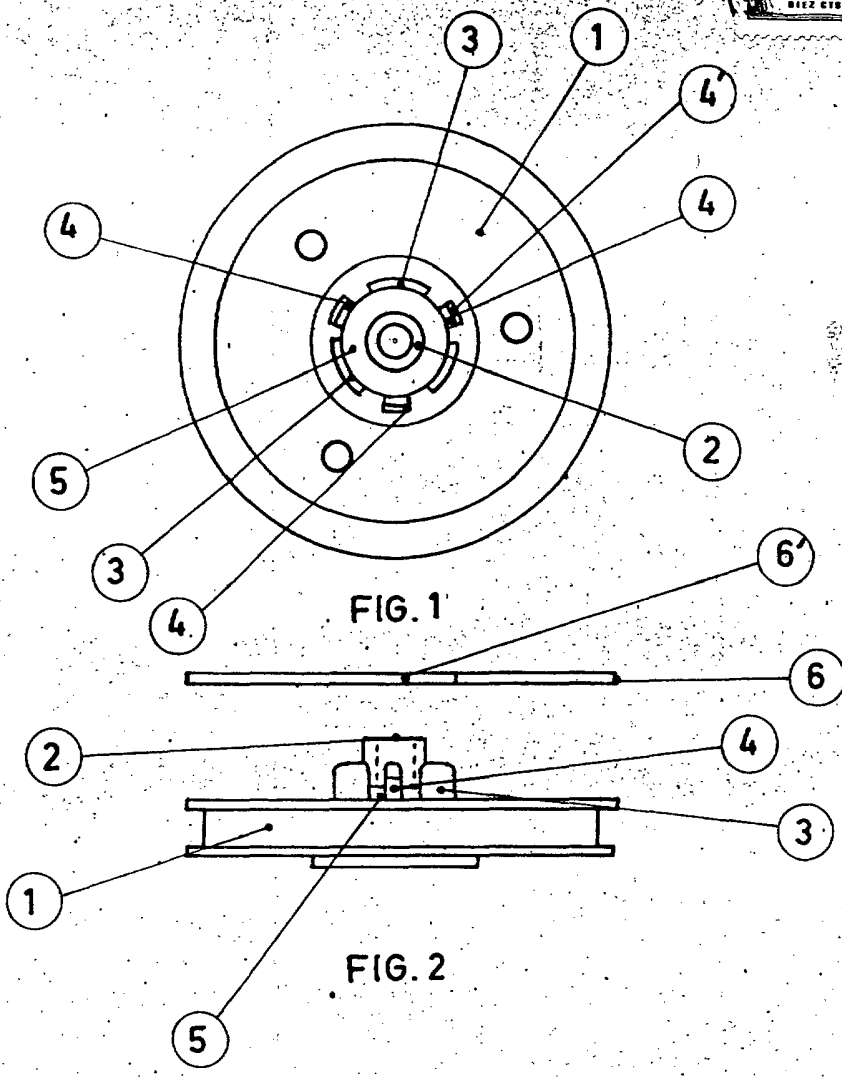

ESCALA VARIABLE
MADRID 15 JUN. 1974

MANUEL DE ARPE
P. P.