

203859

203859



062J

MODELO DE UTILIDAD

por 20 años

por "CESTO PORTABULTOS PARA CICLOS", a favor de D. Vicente PI Monteys, de nacionalidad española, domiciliado en MOLLET DEL VALLES (Barcelona) - San Isidro, 3.

=====

MEMORIA DESCRIPTIVA

La presente memoria descriptiva y los dibujos complementarios adjuntos hacen referencia a un cesto portabultos para ciclos, destinado a constituir un práctico elemento para el transporte de pequeños objetos y equipajes en bicicletas, velomotores y motocicletas, y caracterizado por la elementalidad de su constitución.

Su ventaja fundamental estriba en el hecho de que mediante un sencillo dispositivo pueda ser acoplado en el ciclo, con posibilidad de fácil separación, permitiendo una doble utilización del cesto, es decir como portabultos adaptado al ciclo y como cesto portado por el propio usuario, evitando el trasiego de los objetos contenidos en aquél. A tal efecto este cesto dispondrá de un asa replegable, al objeto de facilitar el transporte cuando éste sea efectuado por el propio usuario.



- El cesto portabultos para ciclos, que más adelante se describirá en detalle, comprende un soporte de estructura tubular, definiendo una gran horquilla acodada, dotada de medios de sujeción, en sus extremos, al ciclo, sobre el
5. que apoya el cesto, quedando fijado éste al soporte mediante un dispositivo en pinza. El cesto está constituido por unos marcos cuadrangulares, relacionados por armaduras de varilla, definiendo un fondo y paredes laterales divergentes.
10. Para una mejor comprensión de las características generales que concurren en este cesto portabultos para ciclos, se acompañan a la presente memoria unos dibujos descriptivos, en los que se ha representado un caso práctico de realización del mismo, según los principios de las reivindicaciones, con la particularidad de que las figuras diseñadas deberán ser observadas en sentido amplio y general, y sin carácter restrictivo alguno, dada su condición meramente informativa.
15. En los dibujos:
20. La figura 1 es una representación, vista en perspectiva, del cesto portabultos para ciclos, objeto del presente Modelo de Utilidad, habiéndose dibujado separadamente el soporte del cesto, a efectos de una mejor comprensión.
- La figura 2 es una representación, vista asimismo en perspectiva, de este cesto portabultos convenientemente dispuesto en el soporte.
25. La figura 3 constituye una representación parcial, vista en perspectiva, en la que puede observarse el detalle de acoplamiento entre cesto y soporte.
30. Al objeto de facilitar la localización de las dis



tintas partes constitutivas en este cesto portabultos para ciclos, se han situado números en las figuras, relacionados con las descripciones que se realizan a continuación.

5. Este cesto está constituido por dos marcos cuadrangulares -1- y -2-, el primero situado al nivel de la embocadura y el segundo en la parte media, relacionados entre sí por una pluralidad de varillas -3-, determinantes del fondo y costados del cesto. Al nivel del fondo las varillas -3- se encuentran afianzadas mediante los largueros -4- y -5-, este último definiendo, en su tramo central, sendas dobleces al objeto de constituir una porción -6- ligeramente separada del resto del larguero. Análogamente y en correspondencia el marco -2- determina la porción -7-.

15. El asa -8- queda vinculada lateralmente en los brazos -9- con posibilidad de articulación, en orden a permitir su abatimiento. El conjunto quedará situado sobre un soporte -10-, diseñado al efecto, consistente en un armazón de varilla metálica, en forma de U angular, acodado en ángulo obtuso. Los extremos roscados -11- y -12- reciben las orejetas -13- y -14-, retenidas por las tuercas -15-, que en colaboración con las otras orejetas -16- y -17- facilitan la sujeción del soporte al ciclo.

25. La pinza -18- consigue la sujeción entre el cesto y el soporte -10-, que se complementa con el solape entre el tramo -7- y el travesaño -19-, previsto al efecto en el soporte.

El material constituyente del soporte y del cesto será ventajosamente la varilla metálica, de diámetro adecuado.

30. Todo cuanto no afecte, altere, cambie o modifique



la esencia del cesto descrito, será variable a los efectos del actual Modelo.

N O T A.

Se reivindica como objeto de este registro por

5. Modelo de Utilidad:

- 1.- Cesto portabultos para ciclos, caracterizado esencialmente por el hecho de estar constituido por dos marcos cuadrangulares, situados uno al nivel de la embocadura y el otro en la parte media, relacionados entre sí por una pluralidad de varillas, determinantes de los costados y fondo del cesto, en tanto que al nivel del fondo se han previsto sendos tramos ubicados en dos costados del conjunto, presentando uno de ellos dos pequeños acodamientos que definen una porción central, ligeramente separada del resto del tramo, en correspondencia con otra porción análoga, prevista en el marco situado en la parte media, siendo susceptible ésta última de solapar sobre un travesaño situado en una armadura, configurada en U angularacodada, en funciones de soporte, dotada de medios de sujeción al ciclo, de tipo convencional, y de una pinza de presión para la fijación del cesto, el cual dispondrá de un asa de gran escotadura, replegable sobre los costados exteriores del conjunto.

- Sean cuales fueren las circunstancias que concurren en la esencialidad del Modelo de Utilidad, definido en la anterior reivindicación, cuyo objeto es:
- 25.

2.- "CESTO PORTABULTOS PARA CICLOS".

Consta la presente memoria de cinco hojas foliadas, mecanografiadas por una sola cara y de los dibujos unidos

207059

- 5 JUN



dos a la misma.

Barcelona, -5 JUN. 1974

P.A. de D. Vicente PI Monteys.
ALFONSO DURÁN
P. P.

Fdo. Luis Durán Banejam

DV/gu.

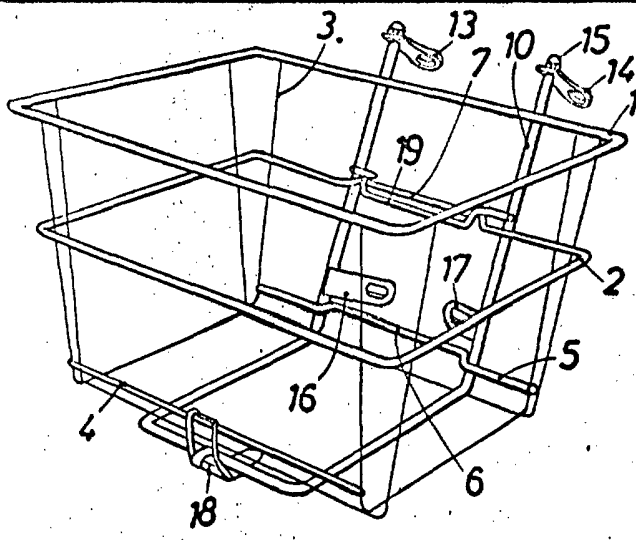

FIG. 2

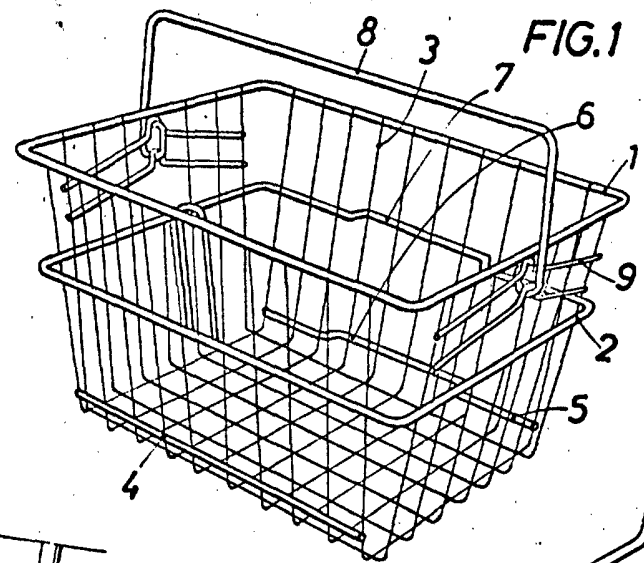

FIG. 1

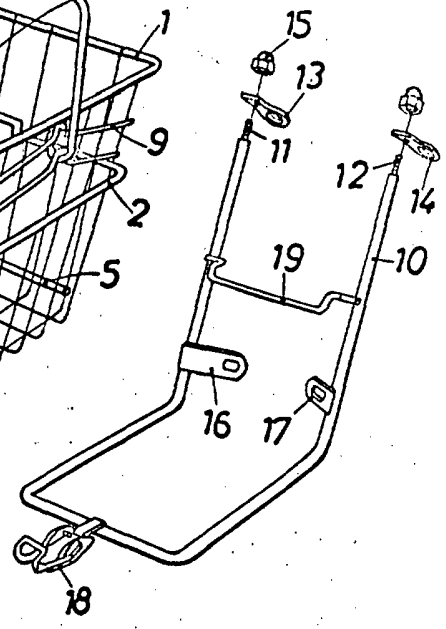
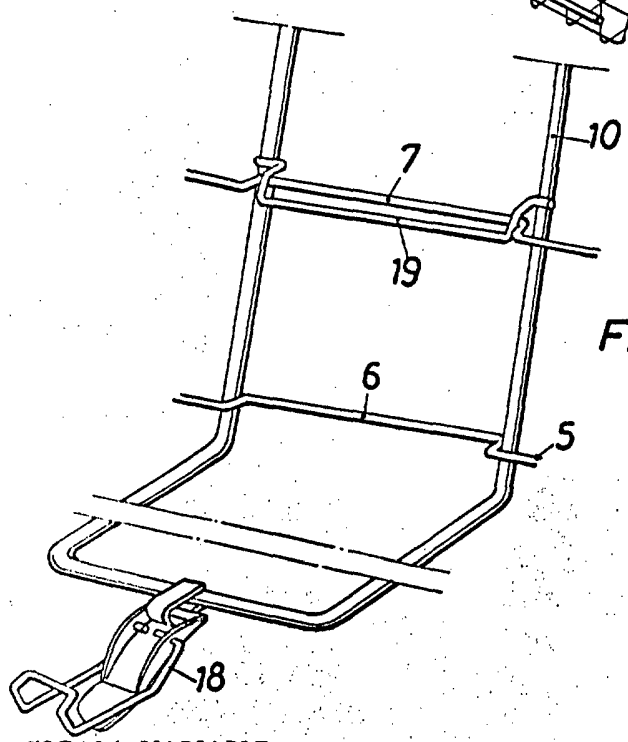

FIG. 3



ESCALA VARIABLE

BARCELONA, - 5 JUN. 1974
 P.A.
 ALFONSO DURÁN
 P. P.

Alfonso Durán
 Fdo.: Luis Durán Benejam