

203654



#### MEMORIA DESCRIPTIVA

del Modelo de Utilidad, por 20 años, cuyo registro se solicita a favor de MECANIZACION Y CONSTRUCCIONES, S.A., sociedad legalmente constituida según las leyes españolas, residente en CANOVELLAS (Barcelona) Avda. Canovellas, Km. 1.520, por: "UNA MAQUINA PERFECCIONADA PARA EL CERRADO DE GRAPAS".

El presente Modelo de Utilidad se refiere a una máquina perfeccionada para el cerrado de grapas que presenta, como ventajas destacables, que con un simple corrimiento de la palanca móvil que lleva el cabezal permite variar el tipo de acabado del cierre de la grapa, y el que cerca del cabezal se establece un cargador de los peines de grapas que se van empleando en la máquina.

La máquina grapadora se caracteriza porque, posteriormente a la zona del cabezal articulado que lleva la placa vertical móvil que produce el cierre de la grapa, existe una cavidad con com-  
puerta lateral posterior que constituye el cargador de las tiras de grapas de igual longitud que se disponen apiladas. Una placa

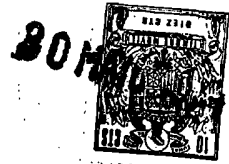

interior situada por encima de la tira superior de grapas, presenta unos tetones visibles exteriormente a través de unas ranuras verticales de borde graduado. Estos tetones indicarán, con su  
15 descenso, la progresiva utilización de las tiras de grapas, señalando por tanto cuando es preciso recargar la máquina con nuevas tiras de grapas.

La tira de grapas se mantiene a presión y suministra las grapas al filo descendente de la placa que efectúa el cierre, mediante la acción de un perfil empujador cuya presión hacia el  
20 punto de cierre la mantiene un resorte. En la parte superior de este perfil aparece la oreja de unión a la palanca articulada que destensa el resorte cuando se quiere hacer retroceder el perfil de empuje para dejar espacio para el descenso de una tira  
25 del cargador que reemplaza a la ya utilizada.

El conjunto de cabezal cosedor, cargador y cursor está montado en una carcasa, articulada en un tetón que atraviesa las pestañas verticales sobresalientes de la base de la máquina. El tetón puede ocupar dos o más posiciones correspondientes a escotaduras de una ranura arqueada practicada en las citadas pestañas.  
30 De esta forma queda cambiada la posición del eje de giro, con lo que la zona de aplicación de las grapas coincidirá con otro punto de la placa base. Por todo ello, en la zona delantera de la placa base y correspondiéndose con las varias posiciones del brazo  
35 articulado, se sitúan los refundidos de forma que permitan variar el cierre de las grapas.

En la hoja gráfica adjunta y a título de ejemplo, se representa un caso de realización práctica de la máquina perfeccionada para el cerrado de grapas, objeto del presente Modelo de  
40 Utilidad.



La figura 1 muestra una vista en perspectiva de la citada máquina, cuyo despiece se advierte en la figura 2, siendo la figura 3 un corte medio vertical.

Siguiendo los dibujos se advierten las dos armaduras laterales complementarias de la máquina, que presenta la zona inferior de poca altura -1- como lateral del dispositivo corredero y la parte alta -2- correspondiente a la envolvente de almacen de las tiras de grapas y a la zona de la palanca de descenso de empuñadura exterior -3-, que actúa sobre la grapa a coser. La parte de mayor anchura de las semicarcasas presenta lateralmente sendas ranuras verticales -4- para el desplazamiento del cursor o aleta extrema -5- de la lámina -6- fina, de acero, que constituye la tapa superior del conjunto de tiras de grapas que se almacenan en el cargador. Sobre el borde exterior de la ranura -4- se dispone una escala graduada, en la que figura el número de tiras que quedan en la carga. Este viene indicado por el número que coincide con la posición del cursor. Los bordes de cierre delanteros -7- de las dos semienvolventes -2- presentan las escotaduras que unidas forman la abertura vertical alargada para deslizamiento del tetón -8- que sobresale del cuerpo prismático inferior -9- de la empuñadura -3-. El conjunto -3- y -9- tiene el movimiento vertical que es descendente al querer efectuar el cosido de la grapa por la acción del borde inferior de la lámina metálica -10- en cuyo orificio central -10'- se introduce el tetón -8-. El movimiento ascendente se produce automáticamente al dejar de actuar en la empuñadura -3- por la acción del resorte -11- alojado en el interior del cuerpo prismático -9-. La cavidad -12- de alojamiento de las tiras de grapas se separa de la cavidad de desplazamiento del cuerpo -9- por la pieza en "L" de tramo



70 vertical largo posterior -13- y tramo inferior horizontal -14-,  
la cara vertical de cuya pestaña extrema -15- sirve de guía a  
la lámina metálica -10- en su movimiento vertical.

La caja de laterales -1- se cierra inferiormente por el per-  
fil inferior en "U" de alas dirigidas hacia arriba -14'-, com-  
75 prendiendo el perfil de sección en "U" -15'- con la ranura su-  
perior -16- para permitir el desplazamiento del cursor -17- so-  
lidario a la guía -18- que, por la acción del resorte -19-, pre-  
siona permanentemente el conjunto de grapas presentando su extre-  
mo en la zona de cosido. Los extremos del resorte se montan en  
80 el transversal fijo -20- de la pieza fija -15'- y la oreja infe-  
rior -21- del cursor móvil. Cuando, habiéndose llegado a la posi-  
ción final en que se terminan las grapas de la tira, que es la  
que se advierte en la figura 3, se hace girar hacia atrás la pa-  
lanca -22- del cursor tensando el resorte y se retrocede el con-  
85 junto móvil hasta dejar espacio libre para que descienda otra ti-  
ra de grapas de las almacenadas en -12-, se reanuda la operación  
de suministro de grapas.

Una característica destacada de este nuevo modelo de máquina  
grapadora es que el conjunto articulado sobre la base mediante  
90 el tetón -23- puede cambiarse de posición respecto a la base.  
Para ello, de la base sobresalen dos <sup>placas/</sup> verticales -24- con unas  
ranuras en arco -25- que presentan varias posiciones definidas  
por unas escotaduras -26- destinadas al encaje del tetón -23-  
que es el eje de giro. Cambiando la posición de este eje de giro,  
95 se retrasa o adelanta todo el conjunto, con lo que se puede con-  
seguir situar la ranura de salida de la grapa con los asientos  
-27- ó -28- que cierran la grapa y que están practicados en la



100 placa -29- aplicada sobre la base -30-. Asi cambiando la posición del brazo articulado con la empuñadura, puede conseguirse que el cosido de las grapas se efectue cerradas o abiertas, según coincidan con uno u otro de los asientos -27- y -28-.

La colocación de las tiras de grapas en el cargador se efectúa levantando la compuerta articulada -31- del lateral interior de la carcasa.

105 Para el montaje del testero delantero de la máquina, se emplea el testero de sección en "U" -32- que lleva la ranura -33- que coincide con la forma por las escotaduras de los bordes -7-.

110 Se fabricará la máquina perfeccionada para el cerrado de grapas con los materiales apropiados a sus elementos componentes pudiendo variar su forma, acabado, dimensiones y cuantos detalles no alteren, cambien o modifiquen su esencialidad.

===== N O T A =====

Se reivindica:

115 1º.- Una máquina perfeccionada para el cerrado de grapas, caracterizada porque posteriormente a la zona del cabezal articulado que lleva la placa vertical móvil que produce el cierre de la grapa, existe una cavidad con compuerta lateral posterior que constituye el cargador de las tiras de grapas de igual longitud que se disponen apiladas. Una placa interior situada por encima de la tira superior de grapas, presenta unos tetones visibles exteriormente a través de unas ranuras verticales de borde graduado. Es-  
120 tos tetones indican, con su descenso, la progresiva utilización

203654

30



- 6 -

de las tiras de grapas, señalando por tanto cuando es preciso recargar la máquina con nuevas tiras de grapas.

22.- Una máquina perfeccionada para el cerrado de grapas, según reivindicación primera, caracterizada porque la tira de grapas se mantiene a presión y suministra las grapas al filo descendente de la placa que efectúa el cierre, mediante la acción de un perfil empujador cuya presión hacia el punto de cierre la mantiene un resorte. En la parte superior de este perfil aparece la oreja de unión a la palanca articulada que destensa el resorte cuando se quiere hacer retroceder el perfil de empuje para dejar espacio para el descenso de una tira del cargador que reemplace a la ya utilizada.

32.- Una máquina perfeccionada para el cerrado de grapas, según reivindicaciones anteriores, caracterizada porque el conjunto del cabezal cosedor, cargador y cursor está montado en una carcasa articulada en un tetón que atraviesa las pestañas verticales sobresalientes de la base de la máquina. El tetón puede ocupar dos o más posiciones correspondientes a escotaduras de una ranura arqueada practicada en las citadas pestañas. De esta forma queda cambiada la posición del eje de giro, con lo que la zona de aplicación de las grapas coincidirá con otro punto de la placa base. Por ello en la zona delantera de la placa base y correspondiéndose con las varias posiciones del brazo articulado, se sitúan los refundidos de forma que permitan variar el cierre de las grapas.

42.- Una máquina perfeccionada para el cerrado de grapas.

C O N S T A . . . . .



- 7 -

203654

la presente memoria descriptiva de siete hojas foliadas y escritas por una s3la cara.

Barcelona, 30 de Mayo de 1.974

P.A.

**M. LLORT**

205054

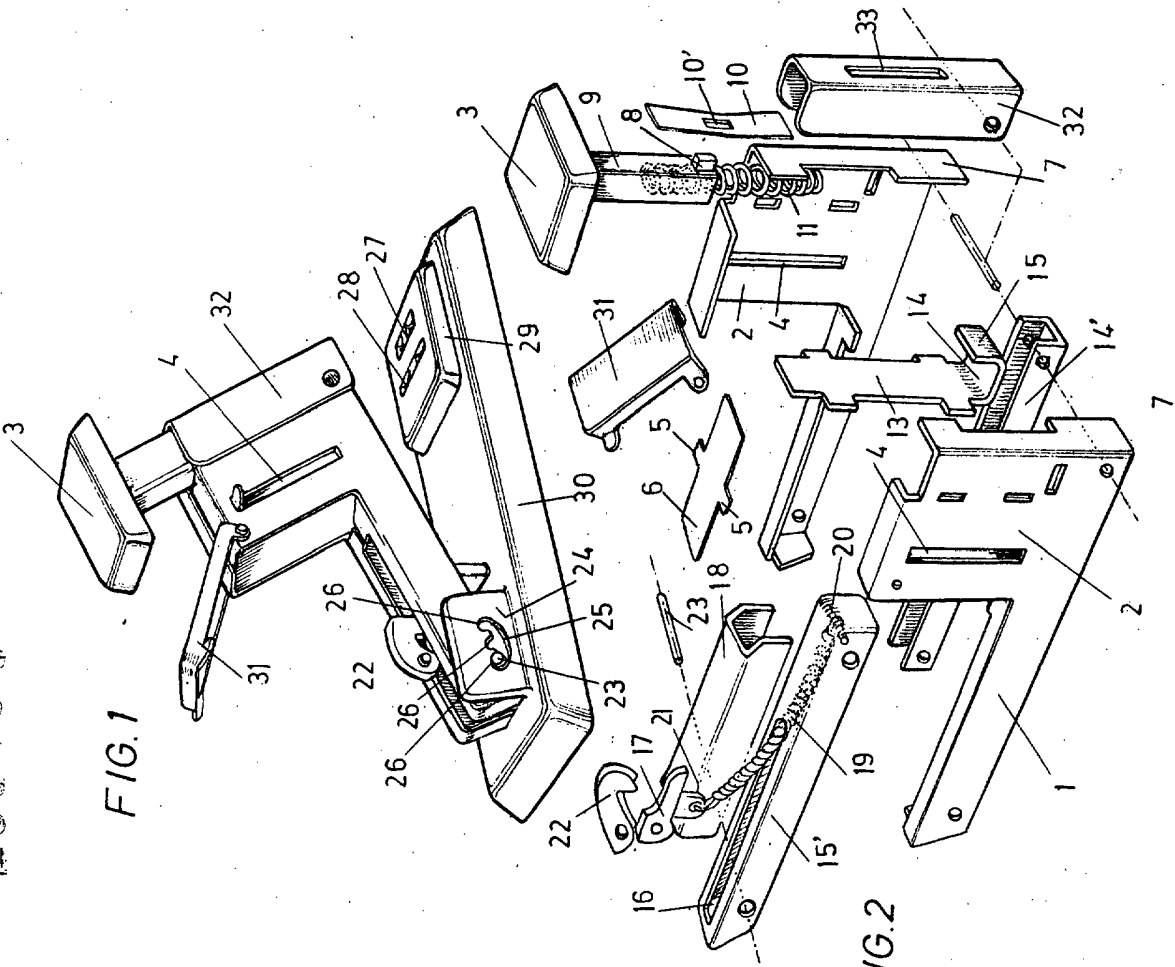
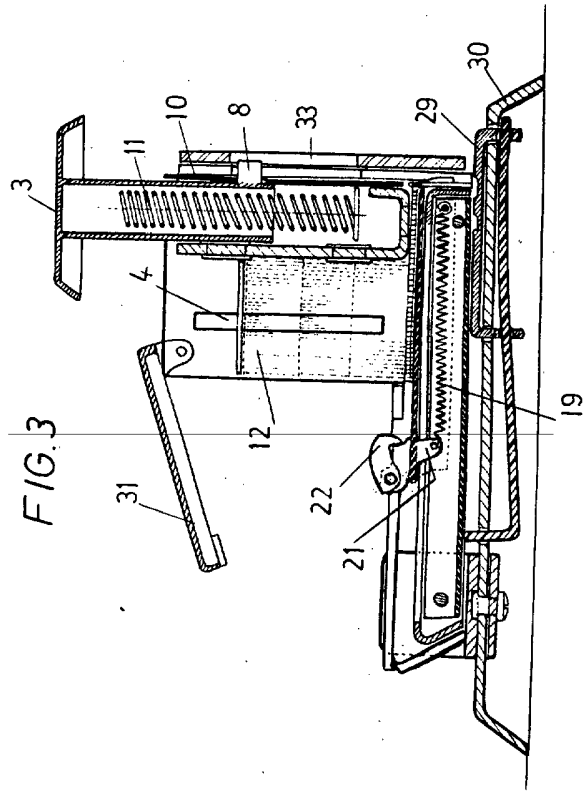

FIG.1

FIG.2

FIG.3



MARCELONA DE M... DE 19...  
P.A.  
M. LLORT