

203646

F.e. 15-3-1976

-4 JUN 1976



Int. Cl. 2: A44K

M O D E L O

D E

U T I L I D A D

a favor de Don Manuel VILASECA FRUCTUOSO, nacionalidad española, residente en Barcelona, Calle Madrazo 89, 4º 1ª por "SOPORTE PARA PAPEL HIGIÉNICO".

- . -

MEMORIA DESCRIPTIVA

La presente invención se refiere a un soporte para papel higiénico, cuya constitución es muy sencilla, a pesar de lo cual es apto para acondicionar el papel en rollo o bien plegado en zig zag.

5. Los soportes conocidos hasta el presente no ofrecen esta dualidad en cuanto a su aplicación, lo cual produce ciertos inconvenientes, pues obliga a utilizar en cada soporte un tipo determinado de papel, y así aquellos soportes que están ideados para suministrar papel en rollo,
10. no pueden utilizarse para papel plegado, y viceversa.



5. Con el fin de solucionar este inconveniente se ha ideado el soporte para papel higiénico objeto de la invención, que puede acondicionar y suministrar, indistintamente, papel higiénico en rollo o a modo de servilletas plegadas en zig zag.

10. El soporte en cuestión consta esencialmente de una cubeta abierta superiormente, dotada de una tapa articulada de altura suficiente para albergar el papel. El fondo de la cubeta forma una ligera concavidad que converge hacia el centro, en el que aparece una escotadura alargada para salida del papel.

15. Más concretamente, la cubeta es de poca altura y está abierta superior y posteriormente. De ambos lados y junto a la cara posterior, se alza una prolongación de los mismos, en los cuales está articulada la tapa, cuyo borde se adapta al de la cubeta y al de las prolongaciones laterales descritas. Dichas prolongaciones laterales están dotadas de una orejas taladradas posteriores, para la suspensión del soporte.

20. Para la mejor comprensión de cuanto queda descrito en la presente memoria, se acompañan unos dibujos en los que, tan sólo a título de ejemplo, se representa un caso práctico de realización del objeto de la invención.

25. En dichos dibujos, la figura 1 es una vista en perspectiva del soporte con la tapa abierta y un rollo de papel representado en línea de trazos, separado; la figura 2 es una sección transversal del soporte suspendido de una pared vertical, con la tapa cerrada y el rollo en su inte-

14876

- 3 -

203646



rior; y la figura 3 es una vista similar a la anterior, pero en vez de rollo hay un pliego de hojas de papel.

5. El soporte para papel higiénico descrito consta en los dibujos de una cubeta -1- abierta superior y posteriormente, con el fondo -2- formando un ángulo cóncavo de arista longitudinal, con la que coincide una escotadura alargada -3-. Las paredes laterales de la cubeta -1- se prolongan por ambos lados en su zona posterior, formando alas -4- reunidas por un travesaño superior -5-, adoptando un contorno a modo de marco que forma una sola pieza con la cubeta.

Del borde posterior de las alas -4- parten sendas orejas taladradas -6-, para el paso de tornillos -7- de fijación del soporte.

15. El tramo superior -5- está dotado en su cara interna de dos orejas -8-, próximas a los extremos, en las cuales están articuladas mediante tetones -9-, unas aletas -10- solidarias de una tapa -11- cuyo borde ajusta sobre el borde de la cubeta -1-, alas -4- y tramo superior -5-.

20. De lo descrito se desprende que en el interior de la cubeta -1- se dispone el papel higiénico, ya sea en rollo -12- (figura 2), o bien formando pliegues -13- (figura 3). En ambos casos, la banda u hoja de papel sobresale por la escotadura -3- del fondo.

25. La suave concavidad del fondo -2- es suficiente para centrar la posición del rollo -12-, que no precisa de eje alguno, sino que se apoya libremente en el interior de la cubeta. Con ello se simplifica extraordinariamente la



constitución del soporte.

5. Por otra parte, dicha concavidad no impide que pueda apoyarse en el fondo un pliego de hojas. De esta forma se ha conseguido que el soporte de papel higiénico pueda utilizarse, indistintamente, para papel en rollo o plegado en zig zag.

10. Conviene destacar el hecho de que el soporte y su tapa están constituidos por dos piezas moldeadas, sin intervención de otras piezas complementarias, con lo cual el coste del soporte queda reducido al mínimo.

15. Serán independientes del objeto de la invención los materiales empleados en la construcción de las dos piezas que constituyen el soporte, formas y dimensiones de las mismas y cuantos detalles accesorios puedan presentarse, siempre y cuando no afecten a su esencialidad.

- . -

N O T A

Se reivindica como objeto del presente modelo de utilidad:

20. 1. Soporte para papel higiénico, caracterizado esencialmente por el hecho de que consta de una cubeta abierta superiormente, dotada de una tapa articulada de altura suficiente para cubrir totalmente el papel alojado sobre el fondo de la cubeta, que es ligeramente cóncavo interiormente, cuya concavidad converge hacia el centro

203646



en el que aparece una escotadura alargada para salida del papel.

2. Soporte para papel higiénico, según la reivindicación anterior, caracterizado por el hecho de que
5. la cubeta es de poca altura y está abierta superior y posteriormente, de cuya cubeta se eleva un marco posterior dotado de aletas taladradas para fijación del soporte sobre una superficie vertical, en cuyo marco está articulada la tapa, la cual se apoya en la posición de cierre, sobre
10. el borde superior de la cubeta y el borde frontal del marco posterior.

3. Soporte para papel higiénico.

La presente memoria descriptiva consta de cinco hojas foliadas escritas a máquina por una sola cara.

Barcelona, 4 de junio de 1974

Manuel VILASECA FRUCTUOSO

p. a. I. PONTI
P.P.

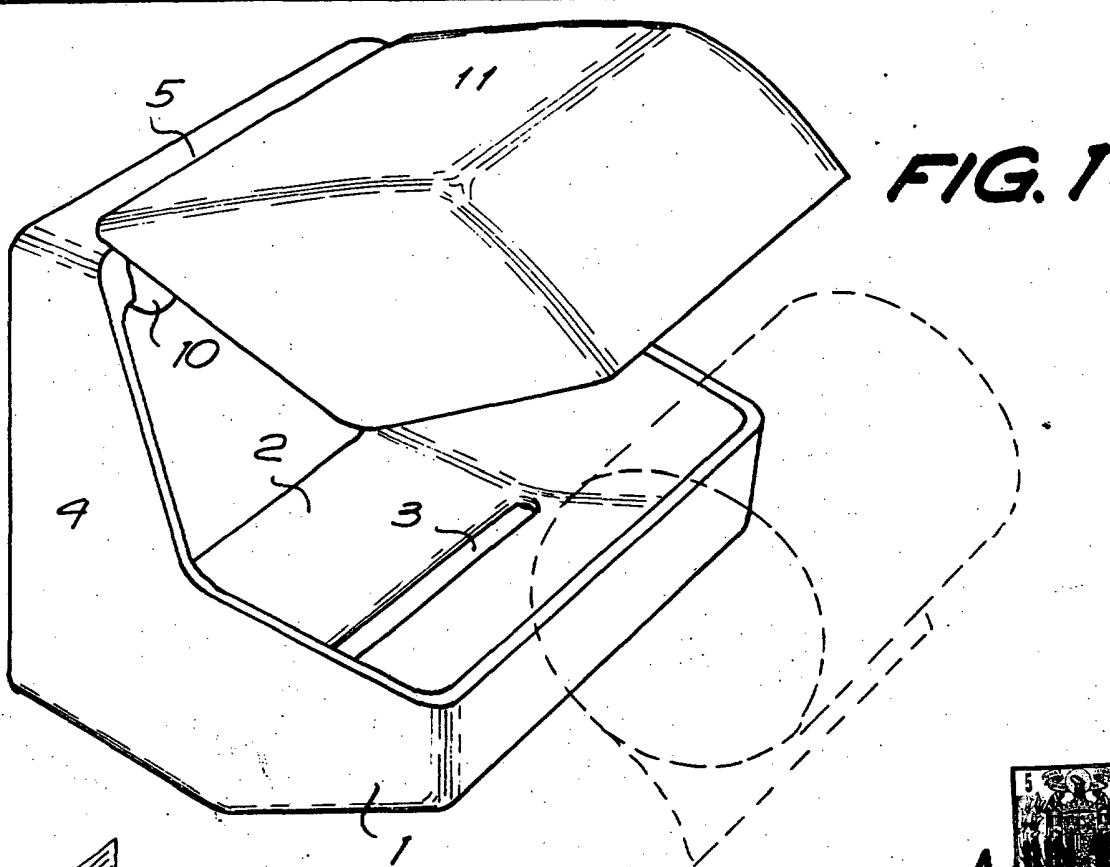

FIG. 1



-4

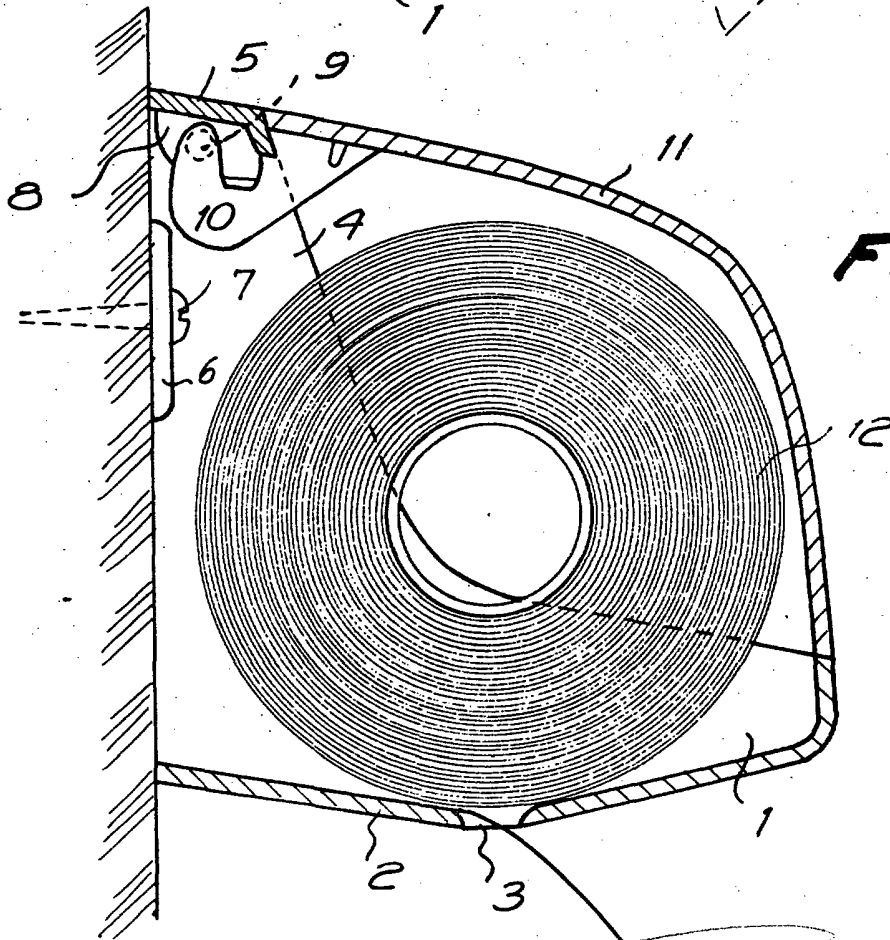

FIG. 2

Barcelona, 4 de junio de 1.974

P.A. I. PONTI

P.P.

24809/2

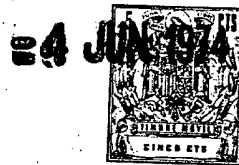
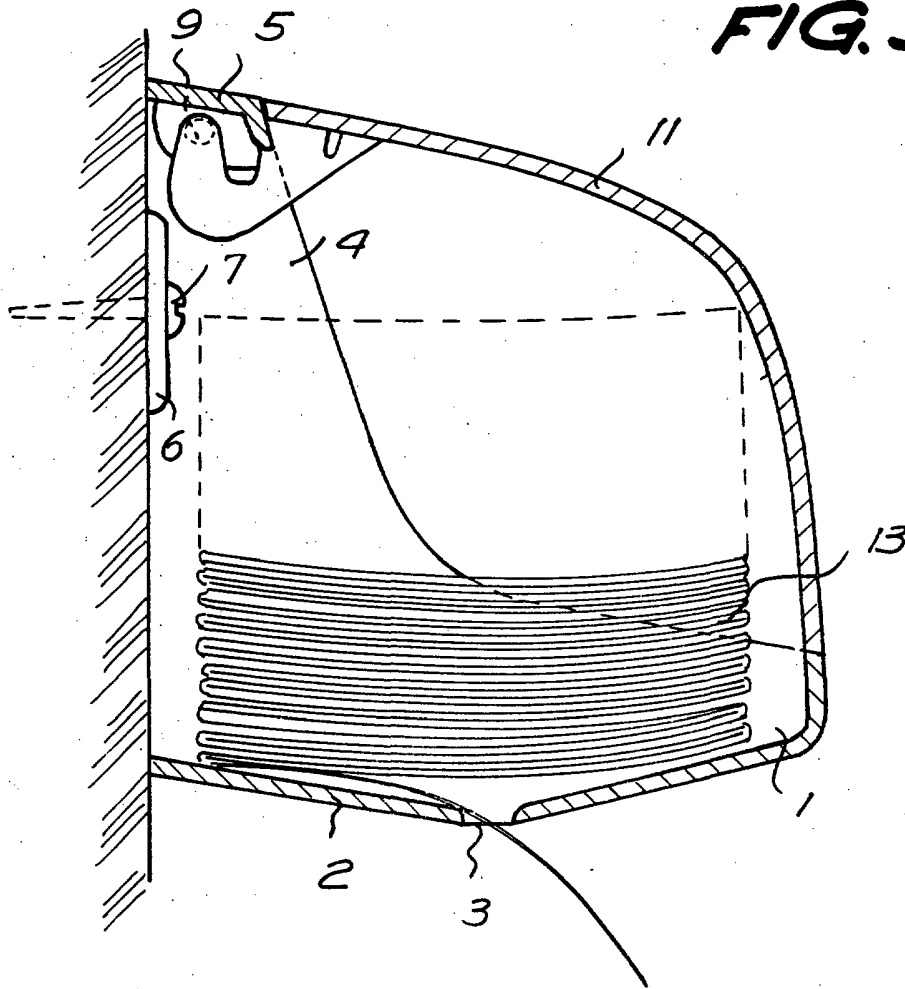

FIG. 3



24804/2

Barcelona, 4 de junio de 1.974

p.a. I. PONTI

P.P.