

203493



Int. Cl.:	B 62 B

MODELO DE UTILIDAD

por 20 años

A favor de JANE, S.A., razón social española, domiciliada en BARCELONA, Cartagena, 203. - - - - -

Por: "PATRONAJE PARA CAPOTAS". - - - - -

MEMORIA DESCRIPTIVA

Se refiere el presente modelo de utilidad a un patronaje para capotas, principalmente de las que se incorporan a cochecitos infantiles, el cual aporta una serie de ventajas en cuanto a la confección y realización de la capota con relación a cómo se vienen ejecutando en la actualidad.

Fundamentalmente consta el citado patronaje de dos conjuntos de piezas, unas exteriores destinadas a ocupar la cara vista y otras interiores constitutivas del forro. Con relación a las primeras, la característica



más importante radica en el lecho de que incorporan la
formación de un apéndice para la obtención de una
visera en monopieza con la capota, y un marcado por
electrodo delimitador de la línea de cosido, la cual
5 se realiza posteriormente al troquelado de la pieza,
que dada la exactitud de aquél marcado, no es necesario
efectuar con precisión, ya que las imperfecciones de tal
troquelado que darian al interior, es decir no vistas.
El propio marcado se realiza en las otras piezas, o sea,
10 las interiores, con igual fin, obteniendo además en la
pieza central puntos de señalización para la colocación
transversal de una o más tirillas adicionales de sujeción
de los casquillos, cuyas tirillas se prolongan por sus
extremos en aletas protectoras de los ángulos de aquellos
15 casquillos.

En cuanto a los laterales exteriores llevan
otra señalización marcada para los puntos de fijación
de los extremos del compás, y los laterales interiores
llevan adicionada en zona a propósito una segunda
20 tirilla de refuerzo para los remaches de unión a la
armazón

Con el fin de facilitar la explicación se
acompaña a la presente memoria descriptiva una hoja de
dibujos en la que se ha representado un caso práctico
de realización, el cual se cita sólo a título de ejemplo
25 no limitativo del alcance del presente modelo de utilidad.

En dichos dibujos:

La figura 1 es una vista en planta del patronaje
correspondiente a las piezas exteriores o vistas de la
30 capota.



La figura 2 se corresponde con la propia vista en planta del patronaje de las piezas interiores o forro de la misma capota.

Segun tales figuras, el patronaje para capotas objeto del presente modelo de utilidad, formado con láminas de material plástico o tejido plastificado, comprende primeramente el conjunto de piezas exteriores o vistas de la capota, formado por la pieza central -1- que presenta en uno de sus laterales menores una corta visera prolongada -2- con recortes -3- y -4- en su unión con el resto de la pieza para absorber la curvatura en el cosido. Cada lateral -5- de las piezas exteriores lleva también una visera análoga -6- con un solo recorte extremo -7-. Ambos tipos de piezas, o sea laterales -5- y central -1- llevan practicado cerca de su periferia un marcado por electrodo -8-8a- que delimita las líneas de cosido, el cual permite que el troquelado pueda ser defectuoso, ya que queda oculto, y la delimitación de doblado la dan aquellos marcados -8- y -8a-. Además, en los laterales -5- al mismo tiempo que la línea -8a- quedan marcados otros puntos -9- -10- de situación de los extremos del compás para el plegado de la capota, resultando todo ello de gran comodidad para el operario y de mejora de calidad por precisión para la pieza.

El conjunto de piezas interiores comprende asimismo una central -11- y otras laterales -12-, ambas igualmente provistas del correspondiente marcado perimetral -13-13a- con igual finalidad de delimitación de línea de cosido. Además, la -11- lleva al menos dos puntos



de señalización -14-14a- para colocación transversal
de una tirilla -15- doblada a lo largo y que se ensarta
en el arquillo de la capota, la cual sobresale en
cortas aletas extremas -16- 16a- para proteger los
5 ángulos de aquél arquillo. El número de tirillas será
igual al de arquillos que incorpore la capota.

Por último, existe otra tirilla -17- a situar
bajo el lateral -12- que sirve de refuerzo en la zona
del mismo donde se sitúan los remaches de fijación a
10 la armazón de la capota.

El modelo, dentro de su esencialidad, puede
ser llevado a la práctica en otras formas de realización
que difieran sólo en detalle de la indicada únicamente
a título de ejemplo, a las cuales alcanzará igualmente
15 la protección que se recaba. Podrá, pues fabricarse
este patronaje en cualquier forma y tamaño, con los
medios y materiales más adecuados por quedar todo
ello comprendido en el espíritu de las siguientes
reivindicaciones.

20

N O T A

Se reivindica como objeto del presente modelo
de utilidad.

1.- Patronaje para capotas, caracterizado
esencialmente por comprender dos conjuntos de piezas
25 exteriores e interiores de plástico o plastificadas
todas ellas provistas de un marcado por electrodo
cerca de su periferia delimitador de la línea de cosido,
que en los laterales del conjunto de piezas exteriores
se complementa con otros dos marcados puntuales en



las zonas de fijación de los extremos del compás de la capota, prolongándose las propias piezas exteriores en una corta visera con recortes extremos para absorber su arqueamiento en el cosido.

5 2.- Patronaje para capotas, según la reivindicación anterior, caracterizado porque la pieza central del conjunto de piezas interiores dispone al menos de dos puntos señalizados laterales para delimitar la zona de fijación transversal de una tirilla doblada a lo largo para el arquillo intermedio de la capota, con aletas extremas de protección de los ángulos de aquél, completándose los laterales de tales piezas interiores con otra tirilla situada como refuerzo en la zona de colocación de los remaches extremos de fijación sobre la armazón.

10

15

3.- PATRONAJE PARA CAPOTAS.

Consta la presente memoria descriptiva de seis hojas mecanografiadas, foliadas, numeradas y escritas por una sola cara, acompañada de una lamina de dibujos.

Madrid, a 30 MAY. 1974

JANE, S.A.

p.a.

MANUEL DE RAFAEL

P. P.

Fig. 1

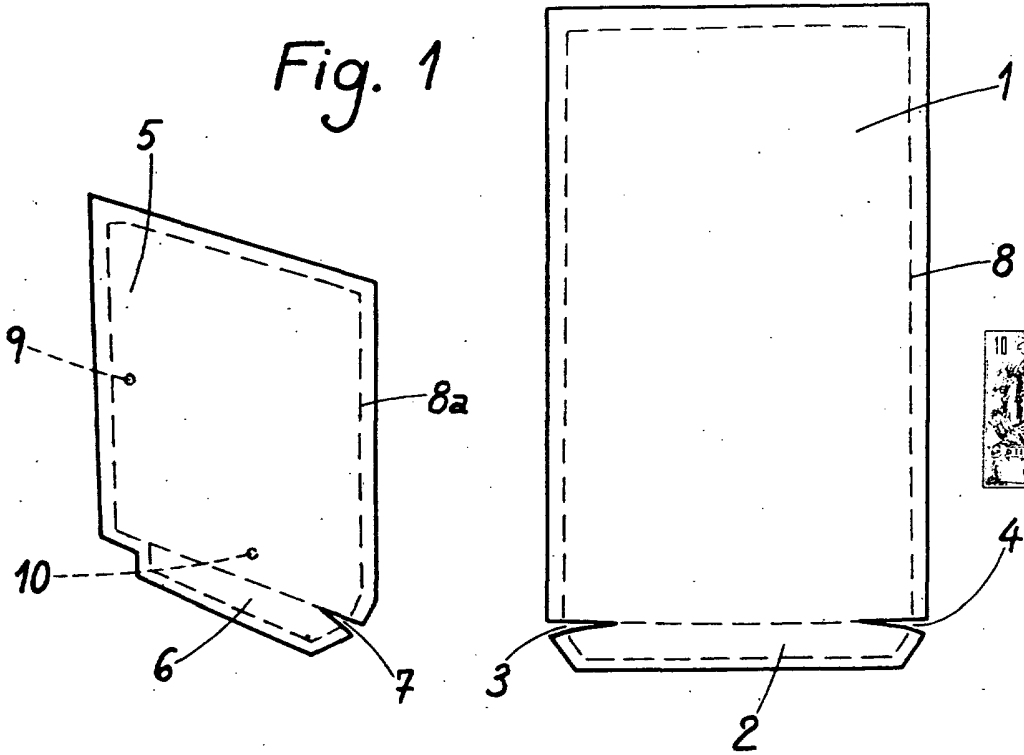
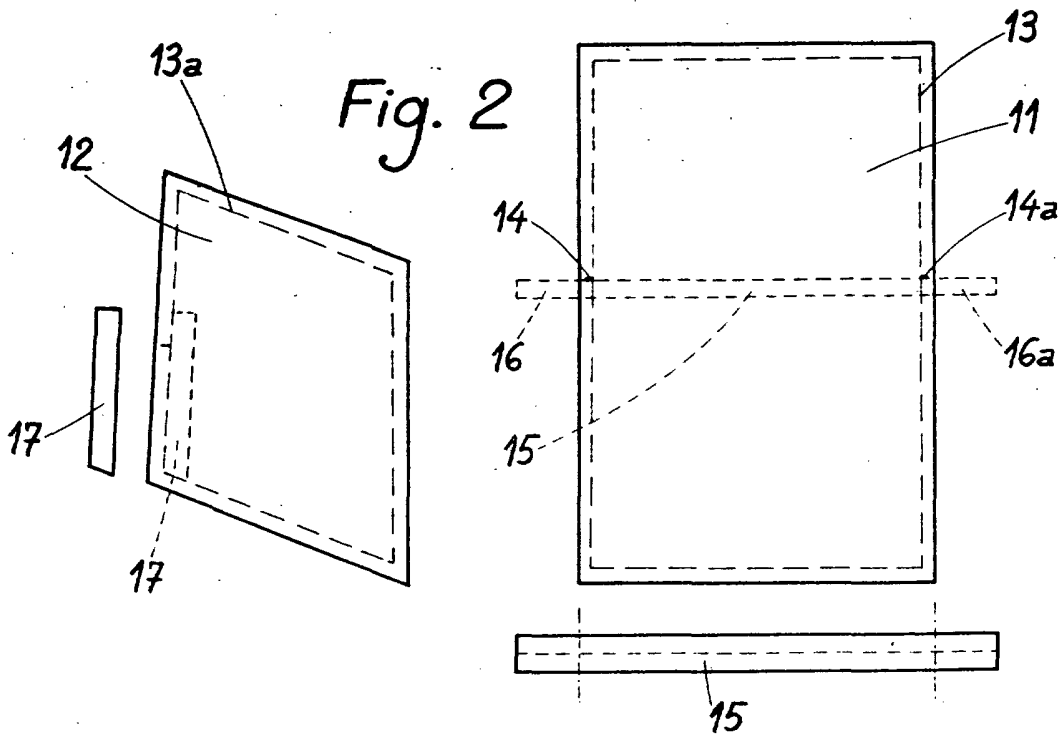

Fig. 2



Madrid 30 de Mayo de 1974

MANUEL DE PAFAEL

franch

1974