

203429



Int. Cl.:	B 65 D

memoria descriptiva

CLASE DE
REGISTRO

Un Modelo de Utilidad, por 20 años en España.

NOMBRE Y
NACIONA-
LIDAD DEL
SOLICITANTE

Industrial Cartonera, S.A.
-Nacionalidad Española-.

RESIDENCIA
Y DOMICILIO

Alcalá de Henares (MADRID)
Camino Viejo de Ajalvir, s/n.

OBJETO

"Piezas protectoras de relleno para embalajes".

203429

29



- 1 -

1 El presente modelo de utilidad se refiere a unas
piezas protectoras de relleno para embalajes, que pueden uti-
lizarse para llenar los huecos entre objetos embalados, pro-
teger las aristas de muebles y análogos, y aplicaciones si-
5 milares, cuyas piezas de relleno están establecidas de una
pieza única plana de cartón ondulado de embalaje o material
equivalente adecuado, en la que por cortes, hendidos y doble-
ces transversales se determina el conjunto prismático, pa-
ralelepípedo rectangular, con dos gruesos, que cumple las -
10 misiones indicadas, al recogerle abatiendo convenientemente
unas partes sobre otras, de uno a otro de sus extremos.

Esencialmente la pieza protectora que se reivindica, dentro de formar un conjunto único como se ha dicho, -
consta de las siguientes partes articuladas sucesiva y trans-
15 versalmente entre sí (para una de las formas preferentes):

-Cuatro tiras estrechas, dotadas de ranuras rectas
próximas a sus extremos y a la articulación con la siguien-
te, cuyo conjunto se articula a otra parte análoga, más -
estrecha, y solidaria de la parte central del conjunto.

20 -Dicha parte central, formada por dos piezas de an-
chura mayor que la de las mencionadas tiras, y unidas entre
sí por una articulación constituida por una tira más estre-
cha, que forma el canto cuando se recoge el conjunto, cuya
parte central sobresale, a uno de sus lados de la parte an-
25 terior plegable y ranurada.

-La repetida parte central se prolonga a su otro
lado ya sin sobresalir), en una tira solidaria, a la que -
van articuladas otras tres estrechas, de las cuales la úl-
tima presenta unas amplias orejetas, formadas de la misma
30 pieza y destinadas a encajarse en las ranuras antes descri-

203429



- 2 -

1 tas, cuando se arma el conjunto.

5 En la disposición general expuesta, caben variaciones para adaptar la pieza protectora al volúmen que en cada caso sea necesario rellenar. En las adjuntas figuras se concretan formas de ejecución preferentes, presentadas a título de ejemplos de realización, sin carácter limitativo, sino - únicamente para ilustrar las características generales expuestas.

10 La Fig. 1 muestra, desarrollada sobre un plano, la pieza única rectangular con que se forma el relleno.

La fig. 2 ilustra en perspectiva tal conjunto semi-plegado.

La fig. 3 en análoga representación, presenta dicho conjunto plegado.

15 La fig. 4 es el desarrollo de una variante de la pieza de relleno de la fig. 1.

La fig. 5 es la perspectiva del último conjunto citado plegado.

20 La fig. 6 corresponde, de modo análogo, a ese conjunto semi-plegado.

Con referencia a dichas figuras y a los números que sobre ellas designan las partes y detalles de los elementos representados, que interesan a los fines de esta memoria, la descripción de los mismos es como sigue:

25 La pieza única 1 (figs. 1 á 3) de cartón ondulado, con que se establece el protector de relleno, comprende, desde uno de sus extremos, las tiras 7, 8 y 9 de la misma longitud y anchura, articuladas entre sí por cortes y dobleces, de las cuales las 7 y 8 son lisas y las siete siguientes con

30

203429

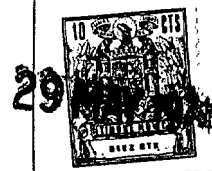

- 3 -

1 ranuras 6, iguales y próximas a los extremos, la última de las cuales se une articuladamente a otras dos tiras lisas, - con dobleces o plegados 4 (logrados por hendidos que facilitan la operación) y provistas de los cortes 5.

5 Este último par de tiras lisas se une a su vez a la parte más ancha y rígida 10, de la misma longitud que las anteriores, y que a su vez, a su otro lado, por intermedio de una tira estrecha, continúa en la superficie 11, menos ancha que la anterior y que por otra tira estrecha, con salientes u orejas 3 termina en la pestaña 2. Los salientes u orejas 3 están recortados de la misma pieza única, en la que al formarse dejan el correspondiente vaciado 12.

10 En la fig. 2 se ve como se inicia el plegado del conjunto descrito, para formar el volúmen de relleno, como se representa en la fig. 3, sobre la superficie mayor 10 se abate el conjunto formado por las tiras iguales 9, envueltas en sus partes superior y exterior por las tiras 8 y 7, y en el otro borde mayor de la parte 10 la solapa 2 se dobla enfrentando sus orejas 3 con las ranuras 6, para cerrar el conjunto como se representa en la fig. 3.

15 En la variante a que corresponden las figs. 4 a 6, la chapa de cartón ondulado o similar 13, presenta las partes 14, con ranuras 15, plegadas según las huellas o hendidos señalados en 16, cuyo conjunto se articula a una parte - 21, que sobresale del borde común por uno de sus lados, y la cual a su vez consta de dos partes, unidas entre sí por una tira estrecha y los dobleces y cortes 17 correspondientes.

20 Al otro lado de esas zonas 21, van dispuestas otras tres tiras estrechas 19, con las orejetas de cierre 18, re-

30

213429

29 MAY 1974

- 4 -

1 cortadas de la misma pieza única.

5 Al plegar el conjunto (fig. 5,) la tira comprendida entre los cortes 17, forma uno de los cantos, comprendido entre las zonas 21, y las tiras estrechas 19 van a abarcar el conjunto de las 14 superpuestas enfrente, realizando las orejas 18 el cierre, al encajarse en las ranuras 15 - (fig. 6).

10 Expuestas las características de las piezas protectoras de relleno que se reivindican, de un modo general y - con referencia a ejemplos de realización, se consigna que se les puede fabricar de las formas, tamaños y materiales que se juzguen adecuados, para la aplicación concreta de que se trate, sin que tales variaciones, así como las que puedan -
15 introducirse en detalles de su presentación y organización, afecten a la esencialidad reivindicada, por lo que los protectores de relleno que se fabriquen, dentro de tales características, con cualquiera de esas modificaciones, no serán sino variantes igualmente comprendidas y protegidas por el presente registro.

20

N O T A

=====

25 El presente modelo de utilidad, comprende las siguientes reivindicaciones:

30 1.- Piezas protectoras de relleno para embalajes, caracterizadas porque cada pieza se establece partiendo de una hoja única plana, en la que por cortes hendidos y dobles transversales, se determinan fajas de la misma longitud y anchuras distintas, unas en que ésta es más estrecha y -

203429



- 5 -

1 están destinadas a superponerse, formando el núcleo de -
relleno de otras tres que las envuelven, constituyendo un -
conjunto paralelepípedo rectangular, cuya envuelta se pro-
longa en una parte plana rígida, que a su vez, también por
5 hendidos y dobleces, se prolonga en otras cuatro que forman,
al plegarlas, otro paralelepípedo rectángulo de menor altura,
cuya parte superior presenta orejas, vaciadas del mismo
material, que se corresponden con ranuras dispuestas al efecto
10 en las tiras estrechas superpuestas.

10 2.- Piezas, según la reivindicación anterior, caracterizadas porque las tiras estrechas superpuestas se prolongan, en su parte superior, en una parte plana rígida, que a su vez, en el borde opuesto, continúa en partes articuladas, una más estrecha, que hace de cantonera, y otras tres
15 de anchuras suficientes para envolver a las tiras estrechas, con una parte intermedia que forma cantonera, opuesta a la primera, y las dos últimas que superpuestas se abaten sobre el conjunto formado y presentan en su articulación orejetas, que se introducen en las ranuras de las tiras estrechas y de
20 su prolongación, para cerrar el conjunto.

25 3.- Piezas, según las reivindicaciones anteriores, caracterizadas porque las partes articuladas, que forman uno de los paralelepípedos rectángulos que constituyen el conjunto del relleno, tienen mayor longitud por uno de sus lados, formando un escalón para el acoplamiento que se desee.

30 4.- " Piezas protectoras de relleno para embalajes".

203429

29 MAY 1974

- 6 -

1
5
10
15
20
25
30

Según se describe y reivindica en la presente memoria descriptiva y consta de seis hojas foliadas y escritas a máquina por una sola de sus caras, y los planos que a la misma se acompañan.

Madrid,

29 MAY 1974

CARLOS ROEB
P. P.

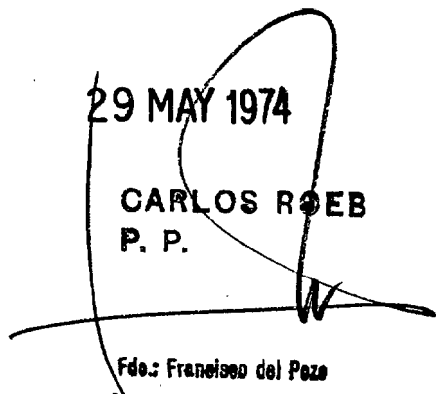

Fdo.: Francisco del Pozo

205469

205429

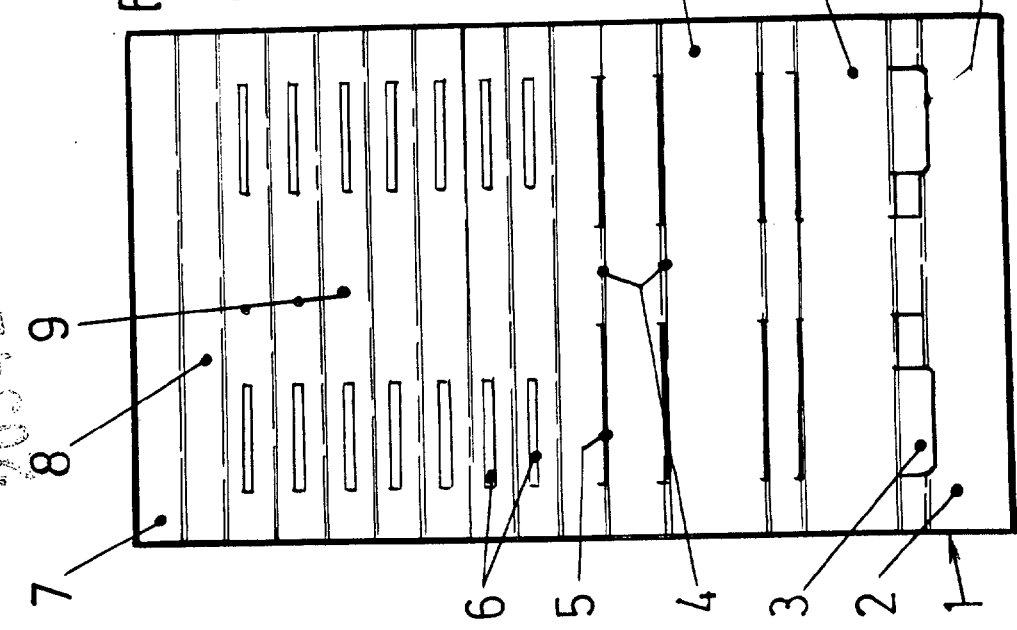

FIG. 1.

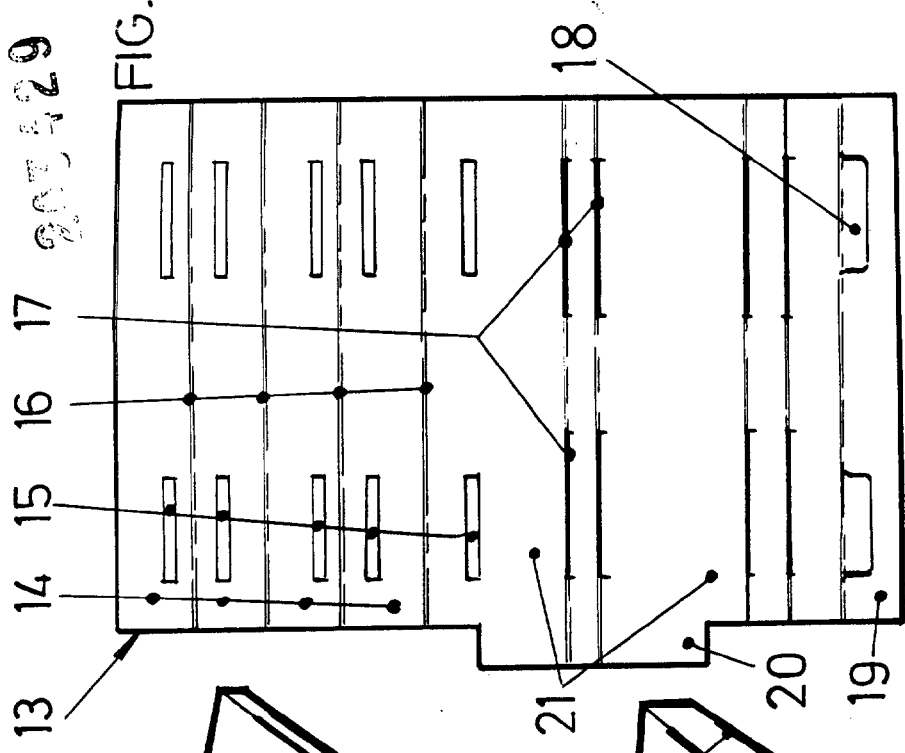

FIG. 4.

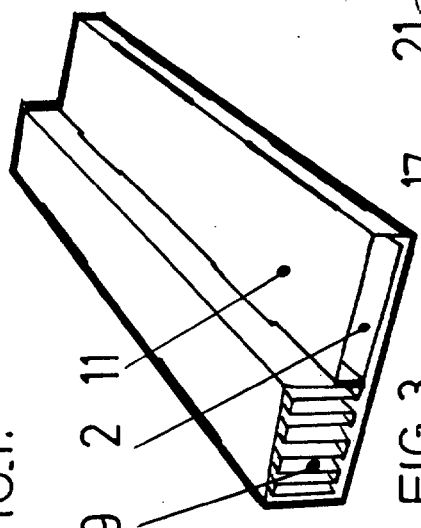

FIG. 3.

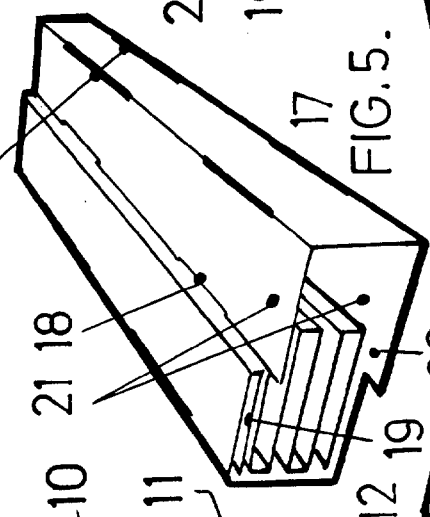

FIG. 5.

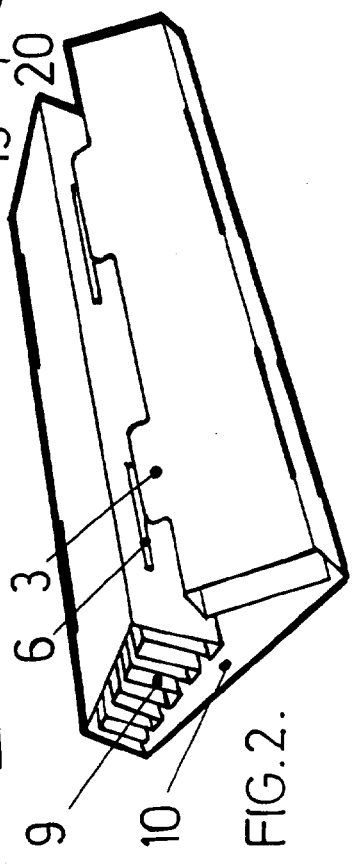

FIG. 2.

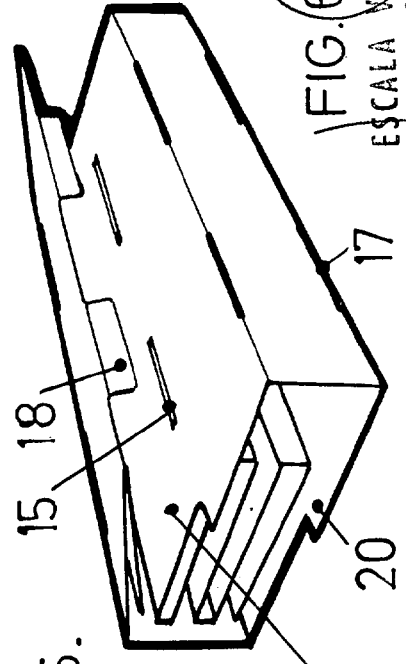

FIG. 6.

ESCALA VARIABLE
CARLOS ROEB
P. P.