

27



203370

Int. Cl.:	B 65 D

ALTA DE INNOVACIONES

MEMORIA DESCRIPTIVA

=====

5. Correspondiente a la solicitud de registro de Modelo de Utilidad que, por veinte años, se solicita para todo el territorio nacional, a favor de la firma UNYL, S.A., de nacionalidad española, residente en SAN BAUDILIO DE LLOBREGAT (Barcelona), Carretera de Enlace B-201, Polígono Las Salinas, - - - - -

p o r

"CAJA PLEGABLE PERFECCIONADA".

=====

10. El Modelo de Utilidad a que se refiere la presente Memoria, se destina a garantizar la explotación y la propiedad exclusivas, en todo el territorio nacional, de una caja plegable perfeccionada.

15. La caja plegable que vamos a presentar está especialmente destinada a resolver un importante problema



27 MAYO 1974

- que tienen planteado desde siempre la industria y el comercio de camisería y que actualmente aún no ha sido solucionado. Nos referimos al problema de espacio que es consecuencia de que cada camisa está contenida en un estuche o caja que, al mismo tiempo que la protege, la mantiene, en plan de exhibición, doblada de una manera convencional y aceptada por todos los industriales y comerciantes como la más idónea para presentar y ofrecer el artículo sin necesidad de ser desembalado.
- 5.
10. De una manera general, se vienen utilizando dos tipos de cajas para embalar las camisas, plegables y ya confeccionadas de fábrica pero, en cualquiera de los casos, estas se componen de caja y tapa y poseen unas dimensiones de aproximadamente 21 X 35 X 7 centímetros, que son suficientes para que, al ser retirada la tapa, aparezca la
15. camisa doblada en el fondo de la caja mostrando el cuello y la pechera a la vista del observador. Estas dimensiones de la caja suponen que cada camisa ocupa un espacio de almacenaje equivalente a 5'2 decímetros cúbicos y ello da
20. una idea de la importancia del problema al que nos hemos referido.
- La caja plegable que presentamos viene a solucionar el problema apuntado de una manera eficaz y económica; una vez montada y abierta, comprende en sí una caja y una tapa dispuestas en prolongación la una de la otra y sumando entre las dos un espacio suficiente para admitir
25. la camisa doblada de la manera tradicional y dispone de medios para sujetarla transversalmente por su zona media. Esta posición de "caja abierta" es la de exhibición de la
30. camisa, la cual resulta plegada por su mitad cuando la caja se cierra acoplando su parte de tapa sobre su parte



27 FEB 1954

de caja en un movimiento semejante al de un libro. En este nuevo envase, la camisa resulta también perfectamente protegida y sin que en ella se produzcan arrugas desagradables que puedan alterar la estética de la exhibición.

5. Por causa de que las medidas de la camisa doblada corresponden con las de la caja en posición de abierta, cuando ésta se cierra doblándose por su mitad, resulta que sus dimensiones son de aproximadamente 16 X 21 X 7 centímetros y que, por ello, la camisa ocupa un espacio de almacenamiento equivalente a 2'4 decímetros cúbicos que, como puede comprobarse es menos de la mitad del espacio que ocupa una caja convencional.

10. A la importantísima ventaja que representa el ahorro de espacio de almacenamiento, la caja plegable que nos ocupa añade la de procurar una nueva y atrayente forma de presentación de las camisas ya que, al ser abierta, muestra en su interior la camisa convenientemente acomodada y sujeta en su parte central por una faja que evita que pueda moverse dentro del envase.

15. Para una mejor comprensión del objeto y sólo a título de ejemplo, se adjunta una hoja de planos en la que:

20. La figura 1, representa la vista superior en planta de una composición en la que se ilustra el conjunto en posición de abierto, con media caja en desarrollo y media caja montada.

25. La figura 2, representa una vista en perspectiva del conjunto de la caja en posición de cerrado.

30. Con referencia a las aludidas ilustraciones, tenemos que la caja plegable comprende un plano rectangular central que corresponde al lomo -1- y que se refuerza in-



teriormente con una pieza rígida -2-, de por ejemplo, cartón ondulado que evita la deformación por aplastamiento durante el apilamiento.

5. Los lados menores del lomo -1- están prolongados en sentido opuesto con sendas tiras -3-4- que, en el montaje, se ciñen por encima de la camisa y se abrochan respectivamente por medio de unos cortes transversales incompletos -5- que las mismas llevan realizados una en el borde superior y la otra en el borde inferior, constituyendo una faja que cruza transversalmente la zona central de la camisa doblada.

10. Por su parte, los lados mayores del lomo -1- están separados por líneas de doblado hacia dentro de las dos zonas extremas del desarrollo, que corresponden una a la caja y la otra a la tapa y que, salvo ligerísimas diferencias dimensionales en más para la tapa que cubre a la caja, son constitucionalmente simétricas.

15. Cada una de las dos citadas zonas extremas del desarrollo está constituida por un plano rectangular o fondo -6- del que, un lado, se une con el plano del lomo -1- y el contrario es una línea de doblado hacia dentro -7- que le separa del plano exterior frontal -8- que, a su vez, está separado por una línea análoga del plano interior frontal -9-, que remata finalmente con una estrecha pestaña longitudinal -10- con los extremos cortados en chaflán, de la que está separado por una línea de doblado hacia fuera -11-.

20. En cada uno de los otros dos lados del plano de fondo -6-, se repite simétricamente la siguiente composición: una línea de doblado hacia dentro -7- establece el límite entre dicho plano de fondo -6- y el plano exterior

25.

30.



27

5. lateral -12-, cuyo borde inferior está prolongado con una pestaña -13- de forma trapezoidal que está igualmente separada por una línea de doblado hacia dentro -7-, mientras que el borde superior y de la misma forma está prolongado por un fuelle triangular -14- que le relaciona con un costado del plano exterior frontal -8- y cuya bisectriz es una línea de doblado hacia fuera -11-.

10. El aludido plano exterior lateral -12- está separado por una línea de doblado hacia dentro del plano interior lateral -14-, que dispone de una estrecha pestaña longitudinal -15- y de una prolongación superior -16- en forma de trapecio, las cuales están separadas por sendas líneas de doblado hacia fuera -11-. Dicho plano interior lateral -14-, en su parte más próxima a la parte central del conjunto, dispone de una zona de aplicación de adhesivo -17- que, en el montaje, se destina a adaptarse contra la pestaña trapezoidal -13- después de que ésta ha sido convenientemente rebatida sobre la cara interna del plano exterior lateral -12-.

20. Las líneas de doblado hacia dentro -7- y las de doblado hacia fuera -11-, convenientemente grabadas en el desarrollo descrito, facilitan el montaje de la caja plegable con una sencilla manipulación que hace que cada uno de los fondos -6- de las dos zonas extremas del desarrollo correspondientes una a la caja y la otra a su tapa se encuentren rodeadas por unas paredes periféricas que se elevan perpendiculares desde aquellos cubriendo sus lados laterales y el exterior. Está previsto que la altura de las dichas paredes sea ligerísimamente menor en la zona de la caja que en la de la tapa, y que la de ésta sea igual a la anchura del lomo -1- cuyo espesor simple se ve reforzado

25.

30.



5. por la presencia de la pieza rígida -2- adherida a él en su cara interior de modo permanente, el cual lomo es el que, al cerrarse el conjunto, constituye el cuarto lado de la caja. Cuando esto ocurre, la camisa que, debidamente doblada ofreciendo a la vista el cuello y la pechera, ocupa todo el espacio de las zonas de caja y tapa situadas en un mismo plano en la posición de caja abierta, se pliega al mismo tiempo que ésta, por el lomo, al adaptar la zona de tapa sobre la zona de caja y queda perfectamente protegida en el interior de la repetida caja que, ahora, ocupa la posición que se representa en la fig. 2 de la hoja de planos.

10. Son variables las circunstancias de tamaño, forma y material particularmente referidas a cada uno de los elementos que integran el conjunto, en el que podrá ser variado todo aquello que no suponga una alteración de la esencialidad del objeto expuesto en la pasada descripción, la cual deberá ser considerada en su más amplio sentido y no como una limitación de posibilidades de realización.

20.

N O T A

Descrito el objeto y utilidad de la invención, lo que se declara como no divulgado ni practicado en España, comprende las siguientes reivindicaciones:

25. 1ª.- Caja plegable perfeccionada, caracterizada porque su desarrollo en planta comprende un plano rectangular central que corresponde al lomo y que se refuerza interiormente con una pieza rígida que evita la deformación por aplastamiento durante el apilamiento, los lados menores del cual lomo están prolongados en sentido opues-

27 MAYO



5. to con sendas tiras de material que, en el montaje, se ciñen transversalmente por encima de la camisa, que está convenientemente doblada mostrando el cuello y la pechera, y se abrochan respectivamente por medio de unos cortes transversales incompletos que las mismas llevan realizados en los extremos, una en el borde superior y la otra en el inferior, constituyendo una faja que cruza transversalmente la zona central de la camisa doblada.

10. 2ª.- Caja plegable perfeccionada, según la reivindicación 1ª, caracterizada porque los lados mayores del rectángulo del lomo están separados por líneas de doblado hacia dentro de las dos zonas extremas del desarrollo, que corresponden una a la caja y la otra a la tapa y que, salvo ligerísimas diferencias dimensionales, en más para la  
15. tapa que cubre a la caja, son constitucionalmente simétricas, cada una de las cuales zonas extremas del desarrollo está constituida por un plano rectangular o fondo (de la caja o de la tapa) del que, un lado, se une con el plano del lomo y el contrario es una línea de doblado hacia  
20. dentro que le separa del plano exterior frontal que, a su vez, está separado por una línea análoga del plano interior frontal, que remata finalmente con una estrecha pestaña longitudinal con los extremos cortados en chaflán, de la que está separado por una línea de doblado hacia fuera.

25. 3ª.- Caja plegable perfeccionada, según las anteriores reivindicaciones, caracterizado porque, en cada uno de los otros dos lados del plano del fondo de la caja o de la tapa, se repite simétricamente la siguiente composición: una línea de doblado hacia dentro establece el  
30. límite entre dicho plano de fondo y el plano exterior lateral, cuyo borde inferior está prolongado con una pesta-



ña de forma trapezoidal que está igualmente separada por una línea de doblado hacia dentro, mientras que el borde superior y de la misma manera está prolongado por un fuelle triangular que le relaciona con un costado del plano exterior frontal y cuya bisectriz es una línea de doblado hacia fuera.

5.

4a.- Caja plegable perfeccionada, según las reivindicaciones anteriores, caracterizado porque el citado plano exterior lateral está separado por una línea de doblado hacia dentro del plano interior lateral, que dispone de una pestaña longitudinal y de una prolongación superior en forma de trapecio, las cuales están separadas por sendas líneas de doblado hacia fuera, cuyo plano interior lateral, en su parte más próxima a la central del conjunto, dispone de una zona de aplicación de adhesivo que, en el montaje, se destina a adaptarse contra la pestaña trapezoidal una vez que ésta ha sido convenientemente rebatida sobre la cara interna del plano exterior lateral.

10.

15.

20.

5a.- Caja plegable perfeccionada, según las anteriores reivindicaciones, caracterizada por el hecho de que, después de plegada, los fondos de la caja y de la tapa resultan dispuestos en prolongación sobre un mismo plano separados por el lomo, y rodeados cada uno de ellos por paredes perpendiculares periféricas que se elevan de sus tres restantes lados, presentando en conjunto un espacio en el que se acomoda la camisa debidamente doblada, ofreciendo a la vista el cuello y la pechera, cuya zona central es sujeta por el abrochamiento respectivo de las tiras de material que constituyen la faja adscrita al lomo de la caja que, al ser cerrada, hace que la dicha camisa

25.

30.

27



se pliegue por el centro juntamente con ella.

6ª.- CAJA PLEGABLE PERFECCIONADA.

5. Según se describe y reivindica en la presente Memoria descriptiva que consta de nueve hojas foliadas y escritas por una sola cara y acompañada de una hoja de dibujos.

Madrid, a 27 de Mayo de mil novecientos setenta y cuatro.

P.A.,

A. Aricha

p. p.

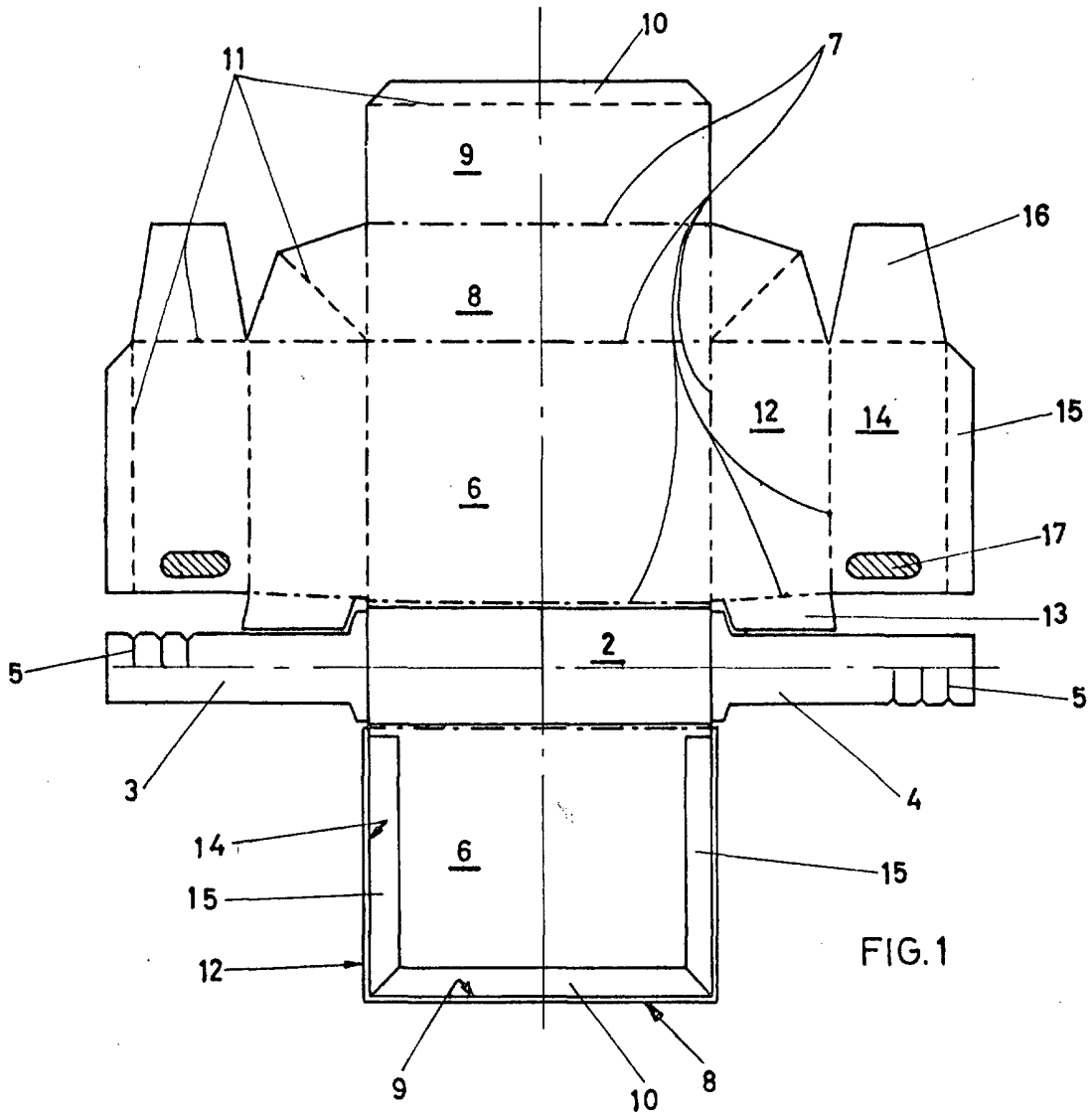
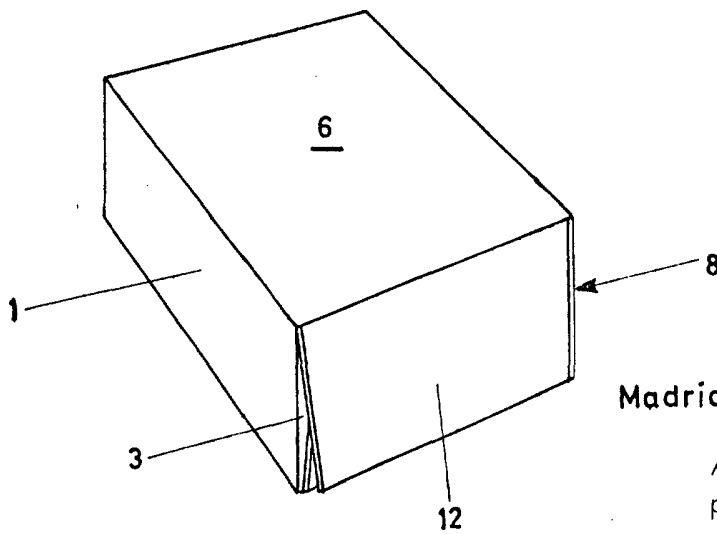

FIG. 1

FIG. 2



Escala variable

Madrid 27 Mayo 1974

pp.

A. Arich

P. R.