



Modelo: A 63 H

M O D E L O
D E
U T I L I D A D

a favor de Doña Ana María DURÁN BELVER, de nacionalidad española, residente en Barcelona, Calle Pérez del Pulgar, 26, por "JUGUETE ARRASTRABLE".

- . -

MEMORIA DESCRIPTIVA

La presente invención se refiere a una figura de juguete arrastrable, de realización muy sencilla y atractiva.

5. Los niños de corta edad tienen especial predilección por los juguetes arrastrables, mucho más cuando éstos están dotados de partes móviles.

Este tipo de juguete suele ser complicado, por las diversas piezas y articulaciones que lo componen, lo que encarece el coste de fabricación.

10. Para evitar este inconveniente se ha ideado el



juguete arrastrable objeto de la invención muy simple y de fabricación sencilla.

5. El juguete en cuestión es del tipo figurativo provisto de ruedas para su desplazamiento, caracterizado porque las ruedas están unidas a ejes giratorios dotados de sendas levas excéntricas sobre las que se apoyan sendas plataformas unidas a los extremos de otros tantos brazos, articulados por su extremo opuesto a sendas piezas articuladas al cuerpo principal, que simulan partes de la figura, cuyas piezas tienden a adoptar una posición determinada, por su propio peso, con lo que la plataforma unida al brazo respectivo se mantiene constantemente apoyada sobre la leva excéntrica.

10. Uno de los brazos descrito lleva unida una aleta que se hace visible cuando la pieza móvil correspondiente oscila en posición de apertura, simulando la lengua de un animal.

15. Para la mejor comprensión de cuanto queda descrito en la presente memoria, se acompañan unos dibujos en los que, tan sólo a título de ejemplo, se representa un caso práctico de realización del objeto de la invención.

20. En dichos dibujos, la figura 1 es una vista en sección longitudinal del juguete en una de sus posiciones; la figura 2 es una vista similar en una posición opuesta; y la figura 3 es una vista en perspectiva.

25. El juguete descrito consta en los dibujos de un cuerpo hueco -1- a modo de caja, que simula el cuerpo estilizado de un perro, dotado de dos pares de ruedas -2- y -2a-, respectivamente, unidas a sendos ejes -3--3a-, los



cuales están dotados de levas excéntricas -4-4a-.

5. Sobre la leva -4- se apoya una plataforma -5- unida al extremo de un brazo deslizable -6-, guiado entre resaltes -7- de la cara interna del cuerpo -1-, cuyo extremo opuesto está articulado por muñones -8- a una pieza -9- que simula la cabeza del animal, articulada al cuerpo -1- alrededor de puntos -10-. El brazo -6- presenta solidaria una aleta -11- a la altura de la cabeza -9-.

10. Sobre la leva -4a- se apoya una plataforma -12- unida al extremo de un brazo deslizable -13-, guiado entre resaltes -14- de la cara interna del cuerpo -1-, cuyo extremo opuesto está articulado por tetones -15- a una pieza -16- que simula la cola, la cual está articulada al cuerpo -1- alrededor de puntos -17-.

15. Completa el juguete un cordón -18- atado por un extremo a una argolla frontal -19- solidaria del cuerpo -1-, y con el extremo opuesto dotado de una argolla tirador -20-.

20. El peso de las piezas -9- y -16- mantiene a las plataformas -5- y -12- constantemente apoyadas sobre las levas -4-4a-, de forma que al desplazar el juguete sobre sus ruedas -2-2a-, giran los ejes -3-3a- y las levas -4-4a- empujan a las plataformas -5- y -12-, respectivamente, de forma que los brazos -6- y -13- se desplazan y obligan a oscilar a las piezas -9- y -16-. Al propio tiempo,

25. al oscilar la pieza -9- se levanta la aleta -11- que queda a la vista (figura 2). De esta forma el perro, al desplazarse sobre sus ruedas -2-2a-, simula abrir la boca y mo-



ver la cola.

5. El juguete es muy simple y de líneas estiliza-
das como corresponde a un juguete destinado a niños de
corta edad y ofrece el aliciente del movimiento de varias
piezas, que llaman poderosamente la atención del pequeño.

10. Serán independientes del objeto de la invención
los materiales empleados en la construcción de las dis-
tintas piezas que componen el juguete, formas y dimensio-
nes de las mismas y cuantos detalles accesorios puedan
presentarse, siempre y cuando no afecten a su esenciali-
dad.

- . -

N O T A

Se reivindica como objeto del presente modelo de
utilidad:

15. 1. Juguete arrastrable, del tipo que comprende
una figura provista de ruedas y medios para tirar de ella,
caracterizado esencialmente por el hecho de que las ruedas
están unidas a ejes giratorios provistos de unas levas ex-
céntricas sobre las que se apoyan sendas plataformas uni-
das a un extremo de unos brazos deslizables en el interior
20. de la figura articulados a respectivas piezas articuladas
a la figura y que simulan miembros de la misma, cuyas pie-
zas tienden a adoptar una posición determinada por su pro-
pio peso, con lo que la plataforma unida al brazo artícu-



24 MAY

203701

lado a la pieza se apoya constantemente sobre la leva ex-
céntrica.

5. 2. Juguete arrastrable, según la reivindicación
1, caracterizado por el hecho de que uno de los brazos,
por lo menos, lleva solidaria una aleta que se hace visi-
ble al oscilar la pieza a la que está articulado el bra-
zo.

3. Juguete arrastrable.

La presente memoria descriptiva consta de cinco
hojas foliadas escritas a máquina por una sola cara.

Barcelona, 24 de mayo de 1974

Ana María DURÁN BELVER

p.a.

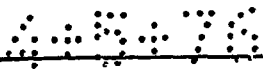

20300



24 MAY 1974

FIG. 1

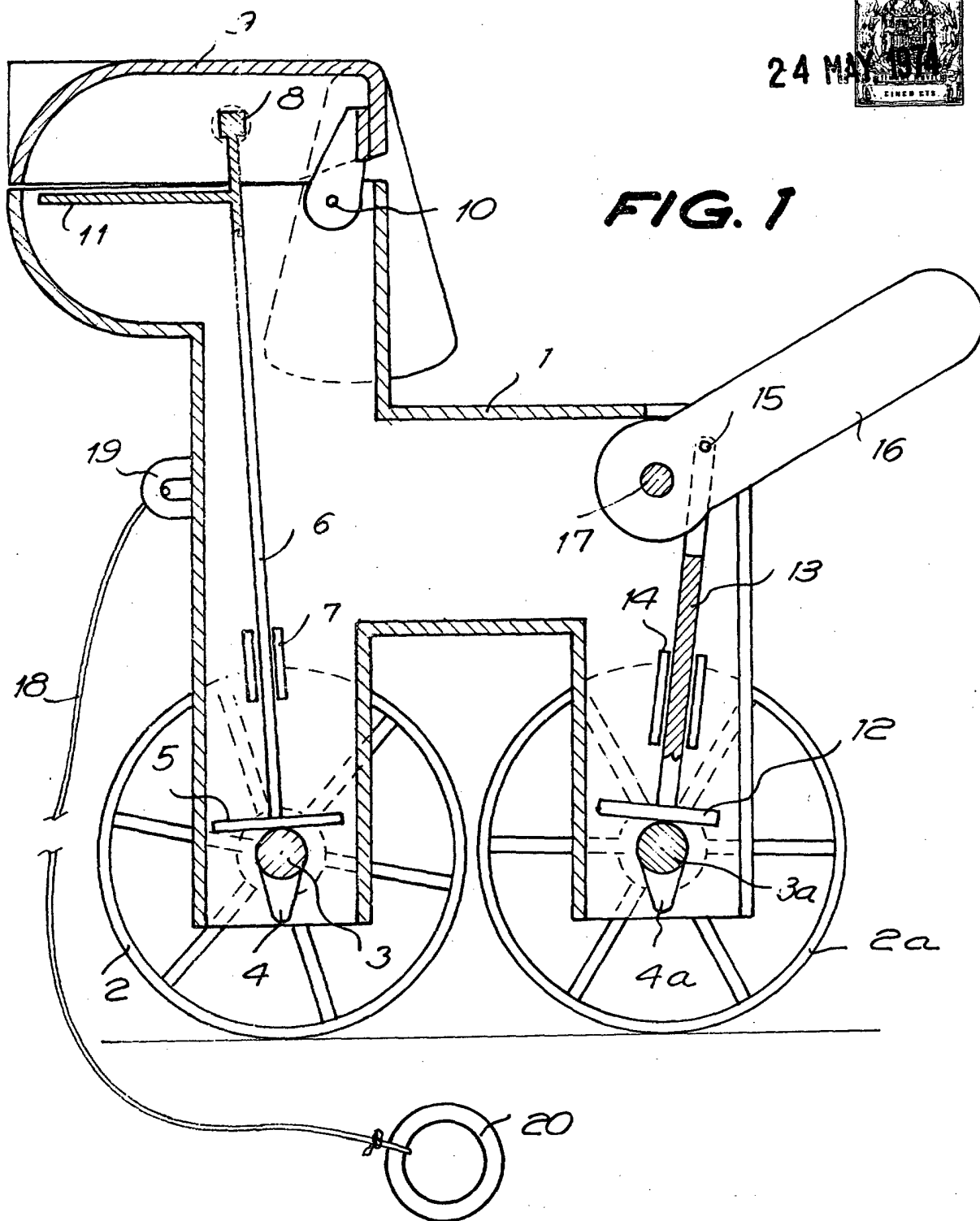

27/19/73

Barcelona, 24 de mayo de 1974
p.a.

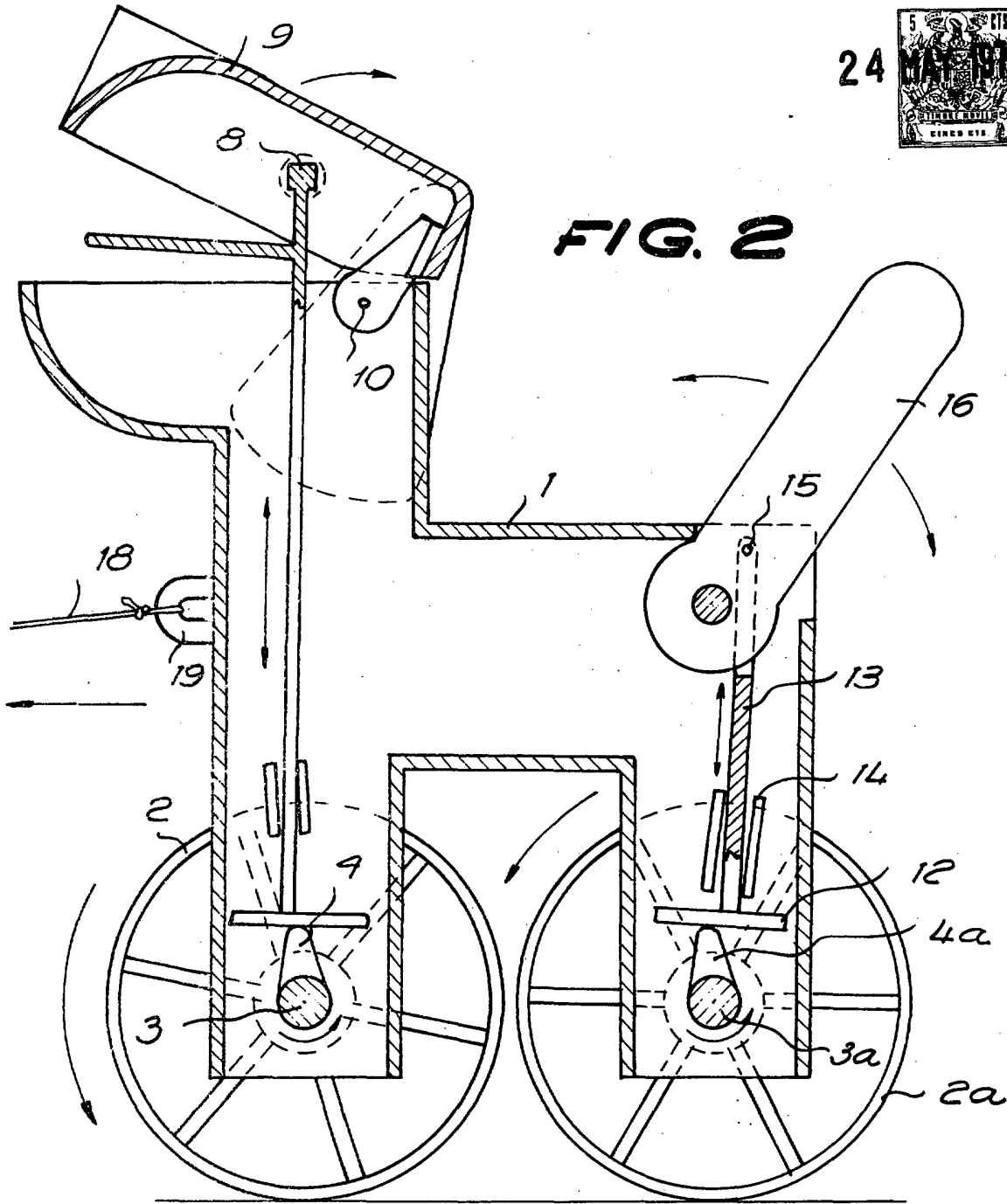
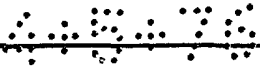

FIG. 2

Barcelona, 24 de mayo de 1974

p.a.

24719/3

203301

24 MAY 1974



FIG. 3

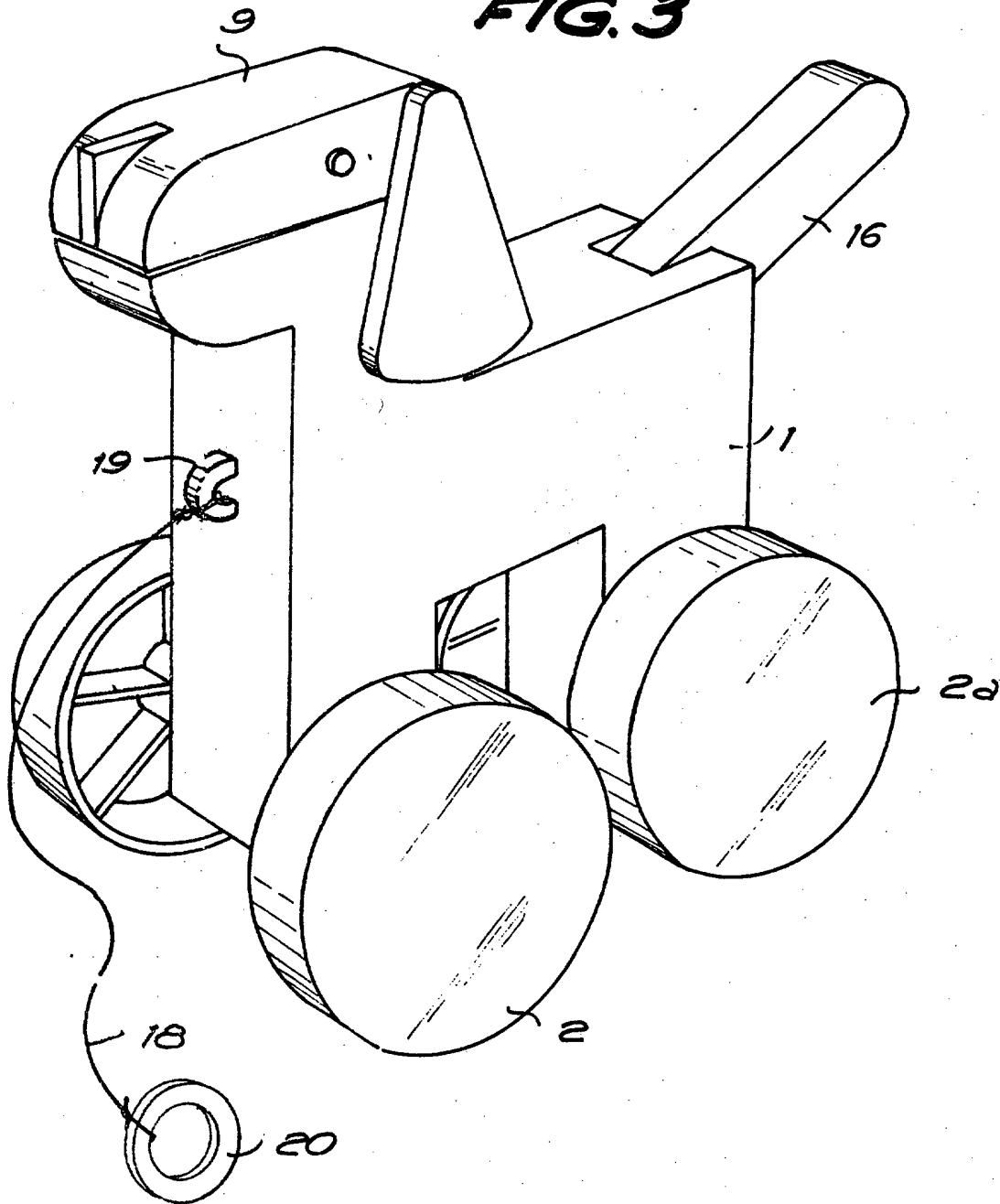

Barcelona, 24 de mayo de 1974
p.a.

[Handwritten signature]

REVISTA