

6678

20371822

202182

18 MAY



203182

Int. Cl. <sup>2</sup> <i>F 01 C</i>

MEMORIA DESCRIPTIVA

que se acompaña a la solicitud de un

MODELO DE UTILIDAD

\*\*\*\*\*

A favor de D. PEDRO ZUBIA ZUBIA, de nacionalidad Española, residente en San Sebastian (Guipuzcoa), calle de Valentín Olano nº 1, por:

PAVIMENTO PARA PISTAS DE PABELLONES

POLIDEPORTIVOS CUBIERTOS .

.....

El presente registro de Modelo de Utilidad concierne, como su enunciado indica, a una pista para la practica de deportes en pabellones polideportivos, de acuerdo con la descripción detallada



5 que de la misma se realiza, y con los dibujos ane-  
jos, debiendose interpretar todo en el mas sentido  
y nunca en forma limitativa.

10 Una de las mayores preocupaciones de los  
técnicos y constructores de pabellones polidepor-  
tivos es la consecución de unas pistas aptas para  
la práctica de todos los deportes de sala, para lo  
cual hay que aunar en ellas una serie de caracterís-  
ticas específicas, tales como elasticidad, firmeza,  
dureza, aislamiento, tanto térmico como acústico,  
15 etc. etc.

Después de muchos estudios y prácticas se  
ha logrado un sistema de construcción que reúne to-  
das estas ventajas, siendo en esencia de muy fácil  
consecución y bajo coste, tanto en su primer esta-  
blecimiento como en su posterior entretenimiento  
20 y conservación, propiedades estas que aumentan su  
valor intrínseco, y que refuerzan mas aún, si cabe,  
las características de la solicitud.

25 Sobre un vaciado de dimensiones adecua-  
das se procede a constituir una solera de hormigon  
en la que sobre su superficie se efectua un trata-  
miento de impermeabilización colocando sobre esta  
superficie, hasta su total cobertura, una cama de  
espuma de poliuretano expandido de espesor aproxi-  
30 mado de 2 cm.; sobre esta superficie se salpican  
de una forma regular y uniforme plaquetas de aglo-  
merado separadas una con respecto a las consecuti-  
vas como un centimetro, y habiendose tratado pre-  
viamente por ambas caras de estas losetas con un



35 adhesivo de gran poder, que una vez seco determina  
la inamovilidad de las losetas, así como la estan-  
queidad de las planchas de aglomerado que las re-  
cubren, de aproximadamente 7,50m<sup>2</sup>, que en definiti-  
va determina la pista, bastando únicamente pues la  
40 terminación, a base de extender una capa niveladora  
que además cubriera las rendijas de unión adecuando  
la base para recibir plaquetas o plancha de P.V.C.  
que determina el solado.

45 Sobre este suelo se pueden practicar in-  
finidad de deportes, tales como esgrima, balon-cesto  
balon-volea, tenis, patinaje, gimnasia, atletismo,  
etc. etc.

50 Para la mejor comprensión del objeto des-  
crito, adjunto a la presente solicitud se acompaña  
una hoja de dibujos, en la que a simple título de  
ejemplo, no limitativo, se representa un diagrama  
del montaje preferente cuya realización es suscep-  
tible de todas aquellas variaciones de detalle que  
no supongan alteración fundamental de las caracte-  
55 rísticas esenciales del mismo.

Para la mejor identificación de las par-  
tes, en el diagrama señalado se han ide referencian  
do numericamente, efectuando a continuación una des-  
cripción de todas ellas.

60 La solera -1- de hormigon es tratada con  
una capa de impermeabilizante -2- que sera cubierta  
totalmente por una cama -3- de poliuretano expandido  
que recibira un primer solado de plaquetas -4- de  
aglomerado, regular y uniformemente distribuidas,



65 aplicandose por ambas caras de estas losetas un  
 pegamento -8- para su fijación, así como garanti-  
 zar la estanqueidad de la superficie -5- que deter-  
 minada por planchas de 7,50m<sup>2</sup> de aglomerado recubre  
 la totalidad de la pista, sobre la que se extiende  
 70 una capa de pasta de nivelación y tapa juntas -6-  
 que será posteriormente solada con planchas o pla-  
 quetas -7- de P.V.C.

La forma, los materiales y las dimensio-  
 nes podrán ser variables, y en general cuanto sea  
 75 accesorio y secundario siempre que no altere, cam-  
 bie o modifique su esencialidad características

Por último, se declaran de novedad en  
 todo el Territorio Nacional las siguientes parti-  
 cularidades características sobre las cuales ha de  
 recaer la CONCESION del privilegio de explotación  
 80 exclusiva que se solicita, conforme y al amparo  
 del vigente Estatuto que rige sobre Propiedad In-  
 dustrial.

N O T A S

85

D E

R E I V I N D I C A C I O N E S

-----  
 PRIMERA.- Por: " PAVIMENTO PARA PISTAS  
 DE PABELLONES POLIDEPORTIVOS CUBIERTOS", caracte-  
 90 rizado por constituirse a partir de una base o so-  
 lera de hormigon con un tratamiento de impermeabi-  
 lizante sobre el que se extienden colchonetas de  
 poliuretano expandido de 20 m/m. de espesor, prin-  
 cipalmente, pudiendo utilizarse cualquier otro sin



95                   menoscabo de su eficacia, con una densidad A-200,  
cubriéndose así totalmente la superficie de la pis-  
ta sin resquicios. Seguidamente se procede a colo-  
car sobre esta base plaquetas de aglomerado de su-  
perficie o área ideal de 30x30 cms., dejando entre  
100                   una y las que la rodean una separación de un centí-  
metro, quedando inamovibles debido a un tratamiento  
de pegamento aplicado por ambas caras, con lo que  
al colocar en la fase siguiente sobre ellas table-  
ros de aglomerado de 7,50 m<sup>2</sup> aproximadamente que-  
105                   dara una superficie fija, siendo tanto los table-  
ros como las plaquetas de características orgánicas  
semejantes; para compactar todo ello se procede a  
extender una capa de pasta niveladora y tapa juntas  
consiguiéndose una superficie sin solución de con-  
110                   tinuidad que será posteriormente solada con plaque-  
tas o plancha de P.V.C.

SEGUNDA.- Por " PAVIMENTO PARA PISTAS DE  
PABELLONES POLIDEPORTIVOS CUBIERTOS ".

\*\*\*\*\*

115                   Todo ello, tal y como se describe en el  
cuerpo de la Memoria precedente, que consta de SEIS  
EN hojas foliadas, mecanografiadas a dos espacios  
por una sola de sus caras, a la que se acompaña  
otra de dibujos para la mejor comprensión del objeto  
120                   descrito, habiéndose numerado los espacios de cinco  
en cinco.

Madrid, diez y ocho de mayo de mil no-

8-8-78

203182

- seis - 78



vecientos setenta y cuatro.

P. A. de D. PEDRO ZUBIA ZUBIA

E. RODRIGUEZ RIVAS.

P.P. 

125

126.-

CR/Jr.  
EEEEEE

203 182

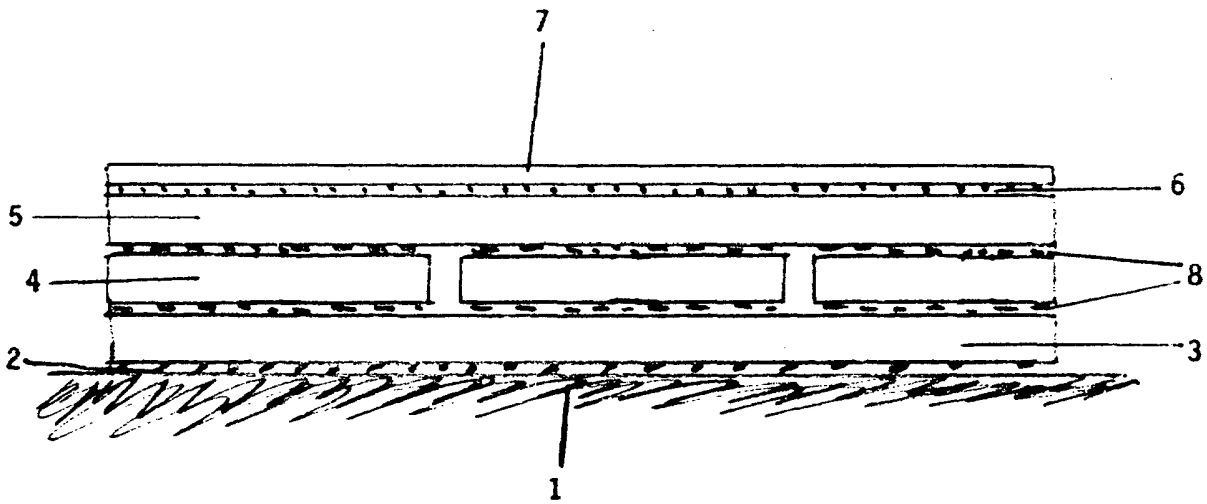

Madrid, 18 de Mayo de 1974

E. RODRIGUEZ DE RIVAS  
P. P.

ESCALA VARIABLE