

203113

2º CERTIFICADO DE ADICIÓN

203113

MALA REPRODUCCION
POR DEFECTO DEL ORIGINAL

MEMORIA DESCRIPTIVA

sobre:

MEJORAS INTRODUCIDAS EN EL OBJETO DE LA PATENTE PRINCIPAL N° 193.011, concedida en 13 de Junio de 1.950, por " UN SISTEMA MECANICO PARA ACCIONAMIENTO DE DISPOSITIVOS ACUSTICOS EN MUÑECOS PARLANTES ".

Solicitante: Don JOSE YANEZ VERDU, de nacionalidad española, residente en Onil, (Alicante), Plaza del Carmen, 12.-

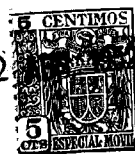

2º CERTIFICADO DE ADICION

203113

MEMORIA DESCRIPTIVA

sobre:

MEJORAS INTRODUCIDAS EN EL OBJETO DE LA PATENTE PRINCIPAL N° 193.011, concedida en 13 de Junio de 1.950, por " UN SISTEMA MECANICO PARA ACCIONAMIENTO DE DISPOSITIVOS ACUSTICOS EN MUÑECOS PARLANTES ".

Solicitante: Don JOSE YANEZ VERDU, de nacionalidad española, residente en Onil (Alicante), Plaza del Carmen, 12.

En el curso de la fabricación de los sistemas mecánicos para accionamiento de dispositivos acústicos de muñecos parlantes se han ido observando detalles constructivos más convenientes que constituyen mejoras del objeto de la patente principal y del primer certificado de



adición, por cuyos motivos, de acuerdo con lo estipulado en la legislación vigente, se solicita el presente 2º certificado de adición.

10 Para poder apreciar las mejoras introducidas que son objeto de la presente solicitud, nos referimos precisamente al dibujo que acompaña el primer certificado de adición donde el mecanismo total consta de un puente horizontal (al hablar a continuación de horizontal o vertical se entiende que se refiere al cuerpo de una muñeca en posición

15 derecha, o sea vertical) cuyo puente está montado sólidamente en el interior del cuerpo de la muñeca en su parte baja. Mas o menos en el centro de dicho puente está montado un eje vertical que está fijado en su extremo superior en el cuerpo de la muñeca o de otro puente no dibujado.

20

Solidario a este eje vertical es el llamado balancin horizontal que representa dos horquillas en cuyo interior pueden atacar pivotes salientes de los muñones superiores de las piernas de las muñecas y que provoca, al andar la

25 muñeca, el balanceo horizontal junto con el eje vertical. A cierta altura encima del puente inferior interior se encuentra, empotrado en las paredes interiores de la muñeca, otro eje horizontal fijo y, montado en él, un brazo acodado que, por un lado entra en una de las horquillas del balancin y por el otro lado está unido a un hilo que entra en

30 una caja sonora. Con el movimiento del balancin, provocado por los muñones de las piernas al andar, se provoca el mo-



vinimiento del brazo acodado que actúa por su parte sobre la caja sonora.

35 Con arreglo a la mejora introducida, se suprime totalmente el eje horizontal fijo junto con el brazo acodado montado en él, y el movimiento necesario no se transmite a la caja sonora, ó a un fuelle, por estos elementos totalmente suprimidos, sino por el eje vertical, al girar accionado
40 por el balancin, habiéndose montado en este eje un brazo recto, solidario en ángulo recto; es decir, este brazo gira en un plano horizontal y actúa de esta forma sobre los fuelles ó cajas sonoras cilíndricas. El brazo giratorio puede estar unido al brazo vertical de una manera elástica,
45 o en caso de que la unión sea rígida, el hilo puede tener cierta elasticidad, para que el tirón por el movimiento de las piernas siempre sea suave.

En el caso de que se trata de cajas sonoras cilíndricas, el hilo saliente, unido al émbolo interior, está fijado de alguna forma en el interior de la muñeca, encontrándose tenso bajo el peso del émbolo y en sentido vertical.
50 Al girar el brazo en sentido horizontal, tropieza con el hilo, llevándolo consigo hacia un lado, y levantando el émbolo de la caja sonora durante el avance de una pierna al andar la muñeca, y retrocediendo ó volviendo a bajar el émbolo, al ceder la tensión ejercida sobre su hilo de
55 sustención.

En la práctica se presentarán tres casos de actuación del brazo sobre el hilo: 1º.- El hilo está fijo en la parte



60 alta interior de la muñeca y en este caso tiene cierto lar-
go y, en consecuencia, el recorrido del brazo al girar en
plano horizontal tiene que ser bastante grande para lo-
grar la desviación del hilo suficiente: sin embargo en mu-
ñecas grandes esto no representa ninguna dificultad..

65 2º.- Sobre la tapa superior de la caja sonora se ha
montado un pequeño puente de vertice, y el hilo está fija-
do en el vertice del puente, siendo la distancia entre el
vertice del puente y la salida de la tapa, corta, de mane-
ra que con un movimiento de menor ángulo de un brazo gira-
70 torio mas corto ya se logra un desplazamiento suficiente;
este será el caso de empleo en muñecas pequeñas.

3º.- El hilo está fijado directamente en la punta
del brazo giratorio y a su salida de la tapa de la caja
sonora pasa por un agujero guia alisado en su interior pa-
75 ra que, al ser arrastrado se pueda deslizar con facilidad
y sin deterioro. Este agujero guia puede estar montado en
un pequeño puente "ad hoc".

4º.- Sobre la tapa superior de la caja sonora se han
montado dos pequeños puentes de poca distancia entre si y
80 el hilo está fijado en el vértice del puente superior y el
brazo giratorio arrastra el hilo entre dichos dos puentes.

Para el caso de que no se trate de cajas sonoras ci-
lindricas con contrapeso sostenido por un hilo, sino de
fuelles que se abren en forma de un libro, en la práctica
85 se preven dos casos distintos:



1º que el fuelle esté unido y gire por un lomo vertical.

2º que el fuelle esté unido y gire por un lomo horizontal.

90 En ambos casos es el brazo giratorio antes detallado el que ataca la tapa del fuelle que puede moverse y la desplaza, y el regreso se logra por un muelle montado en sitio adecuado ó por un contrapeso

95 Existe, naturalmente la posibilidad de que los fuelles o las cajas no tengan una posición vertical cuando lo tenga el cuerpo de la muñeca, es decir, que caben ciertas posiciones de los elementos sonoros en el interior de la muñeca que dependen tan solo del espacio disponible, pero estas variantes están previstas y forman parte íntegra del sistema mecánico para accionamiento de dispositivos acústicos en muñecas parlantes, que es objeto de la patente
100 principal nº 193.011, de la cual esta solicitud forma el segundo certificado de adición.

105 Los dibujos adjuntos representan las soluciones prácticas de las mejoras introducidas en el objeto de la patente principal, anteriormente mencionada. Fig. 1 y Fig. 2 representan el sistema aplicado a fuelles y Figs. 3, 4, 5 y 6 representan el sistema aplicado a las llamadas cajas sonoras. El accionamiento de los medios sonoros parte, en todos los casos, de los movimientos de las piernas de las muñecas, y su mecanismo consta de las piezas siguientes: 1,
110 es un puente generalmente de madera, pero que naturalmente puede ser también de otro material, y que se monta en el



interior de la muñeca adhiriéndolo en la parte interior de
la manera usual conocida mediante pegamentos o clavado. Mas
115 o menos en el centro de dicho puente está montado el eje
vertical 2 solidario a las horquillas horizontales 3, que
pueden moverse bajo la actuación de las espigas 4 solida-
rias a la cabeza superior de las piernas 6. Y 5, represen-
ta el cuerpo de la muñeca abierto en su parte anterior para
120 poder ver el mecanismo interior. 7, es el brazo que gira
en plano horizontal y que puede estar unido al eje verti-
cal 2, en forma elástica mediante un muelle en espiral 8.
9, es un gancho en la punta del brazo giratorio 7, donde
puede fijarse el ó los hilos que actúan sobre la caja so-
125 nora.

Los fuelles giran alrededor de un lomo vertical 10 o
en posición horizontal 11, lo cual queda demostrado en
Fig. 1.

12, representa una caja sonora con un puente atra-
130 vesado por los hilos 16. 13, representa una caja sonora
con un puente donde el hilo sale del centro de la caja y
estando montado en el puente, se arrastra lateralmente por
el gancho 9. 14 es una caja sonora con dos puentes arras-
trándose los hilos por el gancho 9 entre dichos dos puen-
135 tes. En estos tres casos de las Figs. 3, 4 y 5, la caja
sonora está montada directamente sobre el puente 1, lo
cual permite terminar todo el montaje del mecanismo fuera
de la muñeca y meterlo fijándolo al colocar en su sitio
el puente n° 1; en cambio, en Fig. 6, la caja sonora 15,



140 no está montada sobre dicho puente, sino en la parte lateral interior de la muñeca y los hilos están fijados en la parte alta del hombro en el sitio marcado con 18.

En las Figs. 1 y 2, 19 es la tapa vertical fija del fuelle que se abre alrededor de un lomo vertical y 20 es
145 la tapa giratoria de dicho fuelle. En Fig. 2, 21 es la tapa vertical fija del fuelle que se abre alrededor de un lomo horizontal y 22 es la tapa giratoria. 23 y 24 son muelles auxiliares para cerrar los fuelles abiertos por el movimiento de las piernas de las muñecas y en el caso de
150 Fig 2 está previsto, además, un contrapeso 25, que puede suplir los defectos del muelle 24.

En las dos variantes de Figs. 1 y 2, existe además un mecanismo para interrumpir la salida continua del aire convirtiendo el sonido continuo del llanto de un niño en
155 el sonido interrumpido parecido a "papá" o "mamá". Este mecanismo consta de una varilla 26 fijada sobre las tapas correspondientes de manera que pueda girar alrededor de su eje y dicha varilla tiene en sus dos extremos dos codos 27 y 28, estando unida la punta del codo 27 a la válvula
160 29 y teniendo el codo 28 ondulaciones que, al pasar rozándolo delante de un tope 31, originan el movimiento interrumpido del codo 28 que, trasladado a través del eje 26 a la válvula 29, provoca aperturas interrumpidas de dicha válvula en tal forma que el aire llega en dos soplos interrumpidos al elemento sonoro 30, que dá origen a las palabras
165 "papá" "mamá".



El funcionamiento de las cajas sonoras en si es sobradamente conocido y el objeto de esta nueva adición, naturalmente, solo se refiere a su sistema mecánico de accionamiento. Siendo lo único de mencionar el hecho de que el émbolo de la caja sonora puede levantarse por un solo hilo que ataca en el centro, o por dos o varios hilos, según se ve con claridad en Figs. 3, 5 y 6.

N O T A

El objeto de este invento, por el cual se solicita el segundo certificado de adición a la patente principal nº 193.011, deberá recaer sobre: MEJORAS INTRODUCIDAS EN EL OBJETO DE LA PATENTE PRINCIPAL Nº 193.011 concedida en 13 de junio de 1950 por " UN SISTEMA MECANICO PARA ACCIONAMIENTO DE DISPOSITIVOS ACUSTICOS EN MUÑECOS PARLANTES", de acuerdo con las siguientes

R E I V I N D I C A C I O N E S

1ª.- Mejoras introducidas en el objeto de la patente principal nº 193.011 por un sistema mecánico para accionamiento de dispositivos acústicos de muñecos parlantes, caracterizadas porque el accionamiento de los dispositivos acústicos se efectúa directamente desde el eje vertical, accionado, por su parte, por el movimiento de las piernas, sin más elementos intermediarios que un brazo fijo en dicho eje vertical que, al girar en plano horizontal, tropieza con elementos salientes de los dispositivos acústicos provocando el desplazamiento de sus émbolos o tapas de fuelle y originando corrientes de aire suficientes para pro-



vocar las voces deseadas.

195

2ª.- Mejoras introducidas en el objeto de la patente principal n° 193.011 por un sistema mecánico para accionamiento de dispositivos acústicos en muñecos parlantes, caracterizadas porque el hilo sostenedor del émbolo-contrapeso en las llamadas cajas sonoras cilíndricas, está tenso y vertical cuando la voz no suena ó el muñeco no anda, y que entra en acción cuando un brazo giratorio en plano horizontal tropieza con él y lo arrastra hacia un lado, efectuando el regreso al punto inicial por su propio peso.

200

205

3ª.- Mejoras introducidas en el objeto de la patente principal n° 193.011 por un sistema mecánico para accionamiento de dispositivos acústicos en muñecos parlantes, caracterizadas porque el brazo que gira en plano horizontal tropieza con elementos salientes de las tapas movibles de fuelles arrastrándolas y haciendo entrar el aire suficiente, el cual será expulsado, al dejar de actuar el brazo giratorio, por los medios inherentes a dichos fuelles.

210

215

4ª.- Mejoras introducidas en el objeto de la patente principal n° 193.011 por un sistema mecánico para accionamiento de dispositivos acústicos en muñecos parlantes, caracterizadas porque las cajas sonoras están montadas sobre el travesaño (1), lo cual permite el montaje y ajuste de todo el mecanismo fuera de la muñeca.

220

5ª.- Mejoras introducidas en el objeto de la patente principal n° 193.011 por un sistema mecánico para accionamiento de dispositivos acústicos en muñecos parlantes, ca-



racterizadas porque la caja sonora está montada en la pared interior del muñeco en sitio conveniente.

225 6ª.- Mejoras introducidas en el objeto de la patente principal nº 193.011 por un sistema mecánico para accionamiento de dispositivos acústicos en muñecos parlantes, caracterizadas porque las cajas sonoras tienen uno o dos puentes de guía-hilos, que permiten el acortamiento del recorrido del hilo ó los hilos.

230 7ª.- MEJORAS INTRODUCIDAS EN EL OBJETO DE LA PATENTE PRINCIPAL Nº 193.011 por " UN SISTEMA MECANICO PARA ACCIONAMIENTO DE DISPOSITIVOS ACUSTICOS EN MUÑECOS PARLANTES".

235 Según queda substancialmente descrito en la presente memoria descriptiva que consta de diez hojas escritas a máquina por una sola cara, acompañada de sus correspondientes dibujos.

Madrid, 22 de Abril de 1952.

JOSE YANEZ VERDU,

P.R.

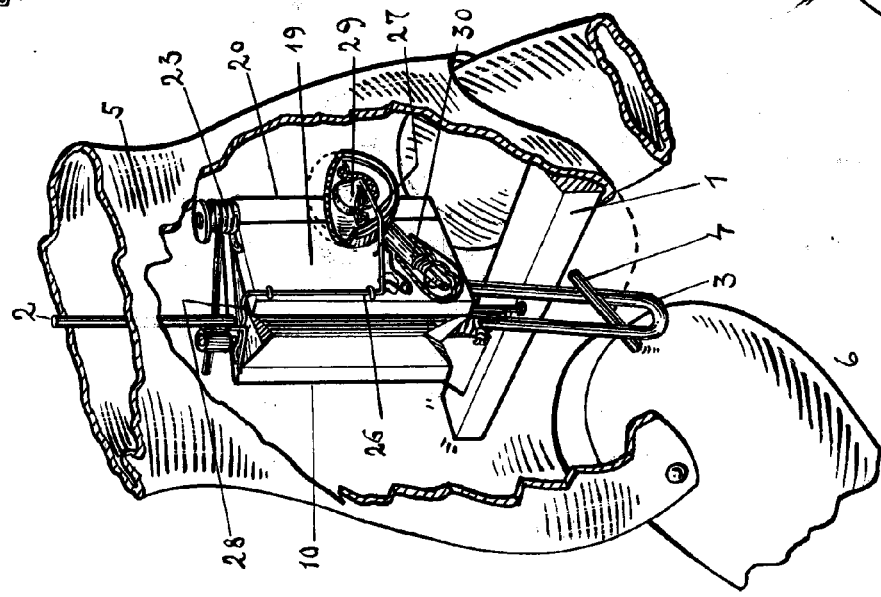

FIG-1

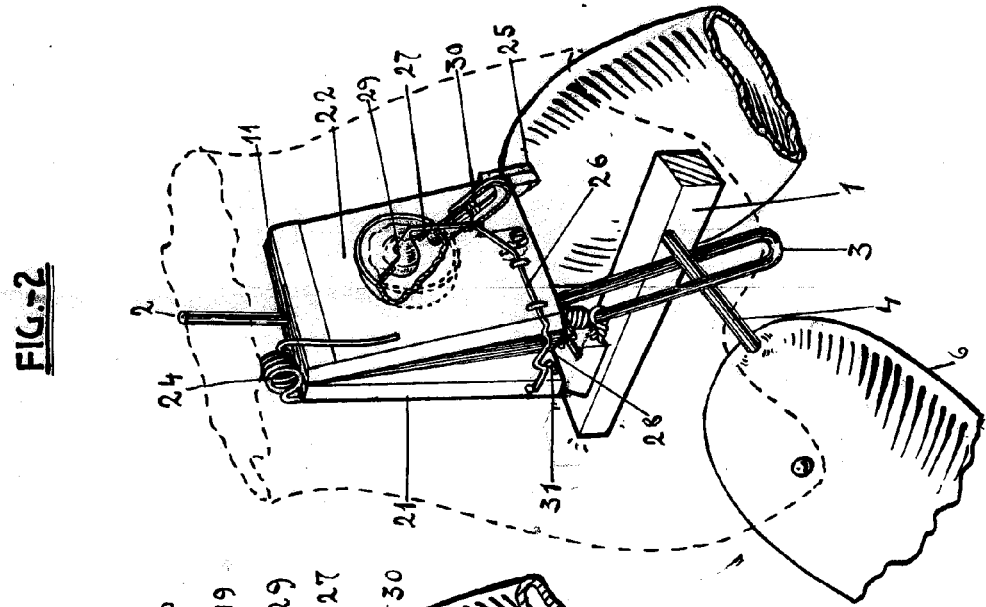

FIG-2

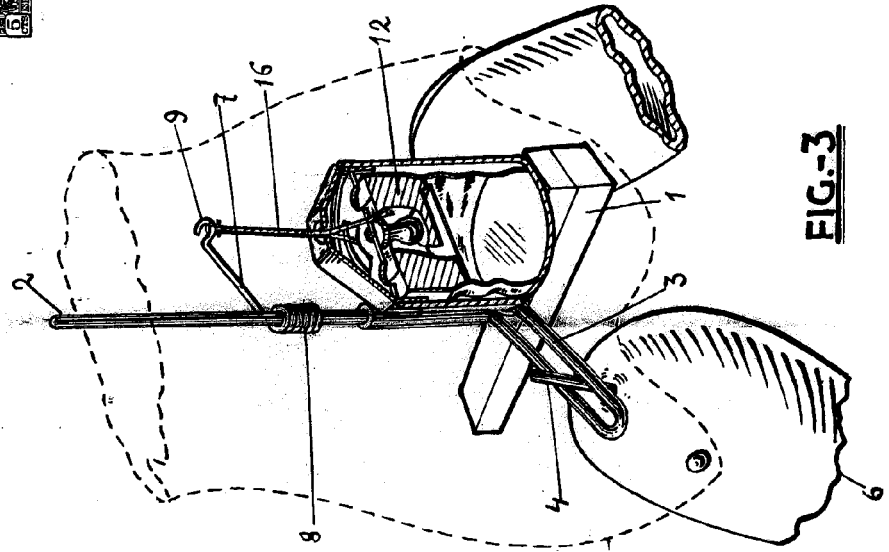

FIG-3

MADRID, 24 DE ABRIL DE 1952
D. JOSÉ YAÑEZ VERDÚ
P.P.

Industria de
Madrid



1952



1952

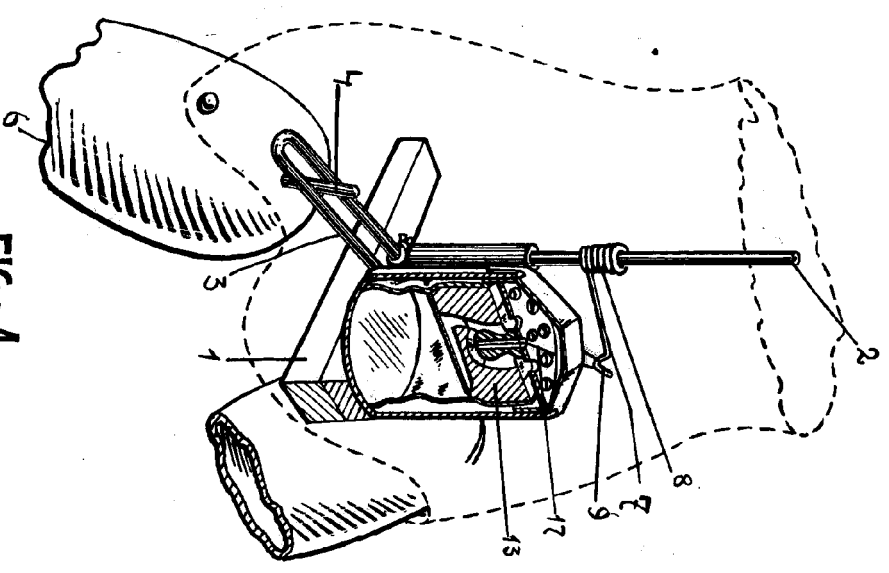

FIG-4

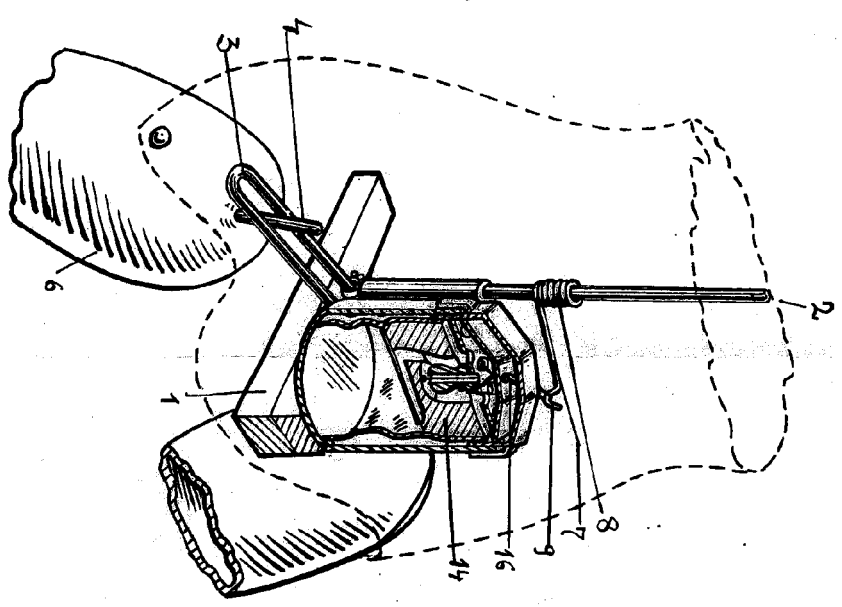

FIG-5

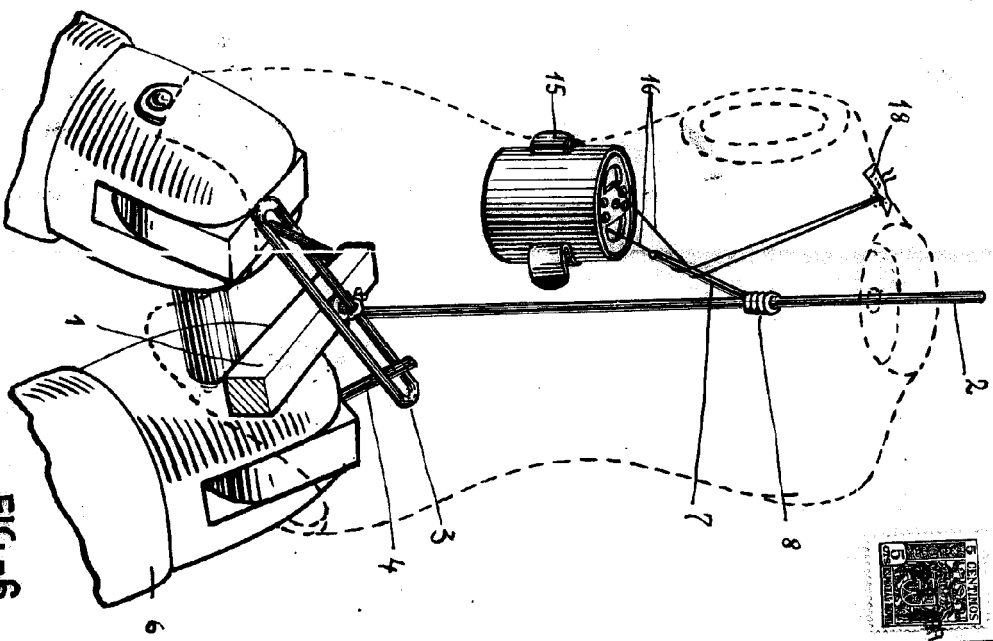

FIG-6

MADRID, 22 ABRIL DE 1952
D. JOSE YAÑEZ VERDÚ
P.P.

Escrituras de Madrid

ESCALA VARIABLE