

10 4 10

203098



A rectangular box containing the handwritten text 'A H I H'.

MODELO DE UTILIDAD

por 20 años

A favor de D^a ANTONIA FRANCO LOPEZ, de nacionalidad española, residente en BARCELONA, Alfonso Aiguavives, 31.- - - - -

por: "JUEGO DE PATRONES PERFECCIONADO PARA CORTE Y CONFECCION DE PRENDAS DE VESTIR" - - - - -

MEMORIA DESCRIPTIVA

5 El presente modelo de utilidad se refiere a un juego de patrones perfeccionado para corte y confección de prendas de vestir, preferentemente para señora, que puede ser aplicado con éxito en los casos en que las usuarias de las prendas presentan defectos o anormalidades físicas como son parte inferior de la sisa muy desarrollada, espalda curvada, talle corto en



el delantero, caderas bajas y pronunciadas, busto desarrollado y caderas altas y pronunciadas.

El juego de patrones objeto de este modelo de utilidad es ventajoso con respecto a los patrones clásicos rudimentarios porque con el juego de patrones en cuestión se consiguen disimular los citados defectos de una manera que resulta sencilla para las modistas y modistos que, como es sabido, tropiezan siempre con serias dificultades, que implican varias pruebas y modificaciones lentas y costosas para efectuar las correcciones y adaptaciones necesarias con los patrones convencionales.

Con el fin de facilitar la explicación se acompaña la presente memoria descriptiva tres hojas de dibujos en los que se han representado unos casos prácticos de realización, los cuales se citan sólo a título de ejemplo no limitativo del alcance del presente modelo de utilidad.

En dichos dibujos:

Las figuras 1 a 8 ilustran patrones respectivamente aplicados a la adaptación de la prenda en caso de presentarse los defectos de excesivo desarrollo de la parte inferior de la sisa, espalda curvada, talle corto en el delantero, caderas bajas y pronunciadas y cintura delgada, en su aplicación a vestidos, el mismo defecto en aplicación a pantalones, busto desarrollado en un delantero y una manga y caderas altas y pronunciadas.

De acuerdo con los dibujos (Fig.1) para adaptar el vestido en el caso de parte inferior de la sisa muy grande por excesivo desarrollo de las



regiones del cuerpo adyacentes a la misma, el patrón de espalda -1- presenta en la sisa una zona -2- de mayor amplitud que la normal que se obtiene bajando la sisa y un descenso -3- en el hombro con relación al hombro normal, para evitar flojedad al colocar la manga. En esta eventualidad no es necesario modificar el patrón correspondiente al delantero de la prenda, puesto que el aumento efectuado al bajar la sisa y la diferencia de longitud de talle del delantero, que suele ser de uno o dos cm. más que en la espalda, permiten hacer la pinza de costado en el delantero que, según los casos, cada persona necesita.

El juego de patrones comprende (Fig.2) un patrón de espalda -4- para adaptar el vestido en caso de espalda curvada, en cuyo patrón se efectúa un descenso de la sisa como se indica con -5- y descensos indicados con -6-, -7- y -8- respectivamente en la cintura, la cadera y el bajo. No se modifica el hombro -9- porque la espalda necesita cierta amplitud para que la prenda pueda llevarse cómodamente.

En la figura 3 se representa un patrón de delantero -10- utilizado en el caso de que el talle del delantero sea corto en el usuario. Todas las personas incluídas dentro de este grupo tienen la longitud de talle de espalda igual que la del talle del delantero, o bien la longitud del último equivale a un cm. más que la del talle de la espalda. En cambio, la medida de sisa y costado es exacta en el patrón de la espalda. Por ello, a fin de poder hacer la pinza de costado -11-, el patrón -10- presenta un ascenso



indicado con -12- en la sisa hacia el hombro -13- y tres descensos respectivamente indicados con -14-, -15- y -16- en la cintura, la cadera y el bajo que no llegan hasta el centro del patrón.

5 Para el defecto de caderas bajas y pronunciadas en la parte de la espalda y cintura delgada, se emplea (Fig.4) un patrón de espalda -17-. Para amoldar el patrón, se comprueba el costado del patrón de espaldas y del patrón delantero una vez
10 hilvanada en el delantero la pinza de costado, pudiéndose apreciar entonces que la parte del costado en la espalda es más larga que en el delantero.

 En la sisa del patrón se practica un corte en descenso, indicado con -18-, que equivale a la
15 mitad de la diferencia entre la longitud del costado de la espalda y la del costado del delantero, en tanto que en la cintura, la cadera y el bajo se efectúan ascensos indicados respectivamente con -19-, -20- y -21-, cada uno de los cuales equivale a la
20 otra mitad de dicha diferencia de longitud, con lo que se igualan los dos patrones por el costado. En el centro del patrón de espalda -17- se efectúa un ensanchamiento que queda delimitado por una línea inclinada -22- y una línea -22a- en el borde del
25 bajo para dar vuelo a la cadera en el centro. Para evitar que la prenda quede demasiado ancha, se suprimen en el patrón los mismos cms. en la cadera por la parte del costado, definiéndolos en la mitad del costado y mitad de la falda. En el hombro, se efectúa
30 un corte en descenso indicado con -23-.



En el citado caso de caderas bajas y pronunciadas en la parte de la espalda y cintura delgada se utiliza (Fig.5) un patrón posterior -24- para pantalones que comporta un corte -25- en descenso desde la línea de cadera -26- y que afecta a la región de entrepiernas y un ensanchamiento inferior -25'- desde un punto superior de la pernera en dicha región. Este patrón comprende, además, un descenso indicado con -25''- en el extremo bajo de la pernera, igual al efectuado en la zona de entrepiernas.

En el caso de busto desarrollado, se emplea un patrón delantero -27- que es similar al patrón -10- utilizado en el caso de talle delantero corto, pero que como es lógico, presentará mayor anchura según indica el borde -30-.

Para poder hacer la pinza de costado -28-, el patrón -27- comporta en la sisa un ascenso indicado con -29-. Además se llevarán a cabo tres descensos -31-, -32- y -33- en la cintura, cadera y bajo, respectivamente que se prolongan hasta el centro mismo del patrón. Con este patrón se combina un patrón de manga -34- que con respecto a los patrones convencionales presenta en la sisa una prolongación -35- para adaptación a la variación efectuada en la sisa -29- del patrón -27- del cuerpo.

El juego de patrones queda completado (Fig.7) con un patrón de espalda -36- empleado para el defecto de caderas altas y pronunciadas. En este caso es necesario que la parte de la espalda del vestido sea más ancha en la cintura, cadera y bajo que la parte del



delantero, por lo que el patrón -36- comporta simplemente un ensanchamiento indicado con la línea -37- que en el costado va desde la sisa hasta el borde inferior de la falda.

5 Se comprende que en caso deseado estas modificaciones pueden llevarse a cabo directamente sobre el género en vez de hacerlo previamente en un patrón.

10 El modelo, dentro de su esencialidad, puede ser llevado a la práctica en otras formas de realización que difieran sólo en detalle de la indicada únicamente a título de ejemplo, a las cuales alcanzará igualmente la protección que se recaba. Podrá, pues, fabricarse este juego de patrones perfeccionado para 15 corte y confección de prendas de vestir en cualquier forma y tamaño, con los medios y materiales más adecuados y los accesorios más convenientes, por quedar todo ello comprendido en el espíritu de las siguientes reivindicaciones.

20 N O T A

Se reivindica como objeto del presente modelo de utilidad:

1.- Juego de patrones perfeccionado para corte y confección de prendas de vestir, caracterizado 25 porque tales patrones presentan respecto a los patrones normales modificaciones mediante las que son aptos para disimular defectos físicos, cuyo juego comprende un patrón de espalda para disimular el defecto de sisa muy desarrollada y que presenta en la sisa una zona 30 inferior cortada con mayor amplitud, permitiendo este



descenso de la sisa y la diferencia entre la longitud de talle del delantero y la longitud de talle de la espalda efectuar la pinza de costado en el delantero, comprendiendo dicho patrón de espalda un corte incli-
 5 nado en el hombro que evita la flojedad al colocar la manga.

2.-Juego de patrones perfeccionado para corte y confección de prendas de vestir, según la reivindicación 1, caracterizado por comprender un
 10 patrón de espalda destinado a disimular el defecto de espalda curvada y que en la sisa comporta una zona inferior cortada con mayor amplitud, en tanto que en la cintura, la cadera y el bajo presentan descensos iguales al efectuado en la sisa, desde el
 15 centro del patrón.

3.-Juego de patrones perfeccionado para corte y confección de prendas de vestir, según la reivindicación 1, caracterizado por comprender un patrón destinado a disimular el defecto de talle
 20 delantero corto y que, a fin de permitir hacer la pinza de costado, en la parte inferior de la sisa presenta un ascenso, en tanto que en la cintura, la cadera y el bajo presenta una bajada que no llega hasta el centro del patrón.

4.-Juego de patrones perfeccionado para corte y confección de prendas de vestir, según la reivindicación 1, caracterizado por comprender un
 25 patrón de espalda destinado a disimular el defecto de caderas bajas y pronunciadas en la parte de la espalda y cintura delgada y en el que, después de
 30 efectuada la comprobación de la diferencia de longitud



entre el costado de un patrón de espalda normal
y el costado de un patrón de delantero asimismo
normal, habiendo sido previamente hilvanada la
pinza de costado en el patrón de delantero, se
5 ha practicado en la parte inferior de la sisa
un corte descendente cuya altura equivale a la
mitad de la citada diferencia, en tanto que en la
cintura, la cadera y el bajo se han efectuado subidas
que equivalen a la otra mitad de dicha diferencia
10 y que no llegan hasta el centro del patrón con lo
que quedan igualados el mismo y el patrón delantero
normal por el costado, presentando el patrón de
espalda en cuestión un ensanchamiento longitudinal
central delimitado por una línea recta ligeramente
15 inclinada con el que se da vuelo a la cadera, cuyo
patrón presenta en la cadera, por la parte del
costado, un estrechamiento igual al indicado ensan-
chamiento y que llega hasta un punto intermedio de la
falda. para evitar que la prenda resulte excesivamente
20 ancha.

5.-Juego de patrones perfeccionado para
corte y confección de prendas, según las reivindica-
ciones 1 y 4, caracterizado porque para disimular el
defecto de caderas bajas y pronunciadas en la parte
25 posterior y cintura delgada en pantalones, comprende
un patrón posterior que presenta un corte inferior
descendente desde la línea de cadera en la zona de
entrepiernas y un ensanchamiento desde un punto
superior de la pernera en dicha zona, cuyo patrón
30 comporta, además, un descenso en el extremo bajo de



la pernera igual al efectuado en la zona de entre-
piernas desde la línea de cadera.

5 6.-Juego de patrones perfeccionado para
corte y confección de prendas de vestir según la
reivindicación 1, caracterizado porque comprende
un patrón delantero para disimular el defecto de
busto desarrollado, que, para permitir hacer la
pinza de costado, presenta en la parte inferior de
la sisa un ensanchamiento hacia arriba, cuyo patrón
10 comprende en la cintura, la cadera y el bajo respecti-
vos descensos desde el centro del patrón, con el cual
se combina un patrón de manga que presenta un ensan-
chamiento en su parte delantera desde el borde inferior
de la sisa y que se reduce progresivamente hacia la
15 parte inferior del dicho patrón para corresponderse
con las variaciones de sisa del patrón delantero.

20 7.-Juego de patrones perfeccionado para
corte y confección de prendas de vestir, según la
reivindicación 1, caracterizado por comprender un
patrón de espalda destinado a disimular el defecto
de caderas altas y pronunciadas y que en el costado
presenta un ensanchamiento desde el extremo inferior
de la sisa hasta el borde inferior del bajo, siguien-
do el contorno de la cadera y vuelo de la falda, con
25 lo que se consigue que el vestido sea más ancho por
la espalda que por el delantero.

8.- "JUEGO DE PATRONES PERFECCIONADO PARA
CORTE Y CONFECCION DE PRENDAS DE VESTIR".

13476

- 10- 203098



Consta la presente memoria descriptiva de diez hojas mecanografiadas, foliadas, numeradas y escritas por una sola cara, acompañada de tres láminas de dibujos.

Madrid, a 16 MAY. 1974

ANTONIA FRANCO LOPEZ

P. A.
MANUEL DE RAFAEL
P. R.
[Handwritten signature]

lhs-

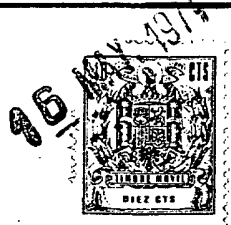

Fig. 1

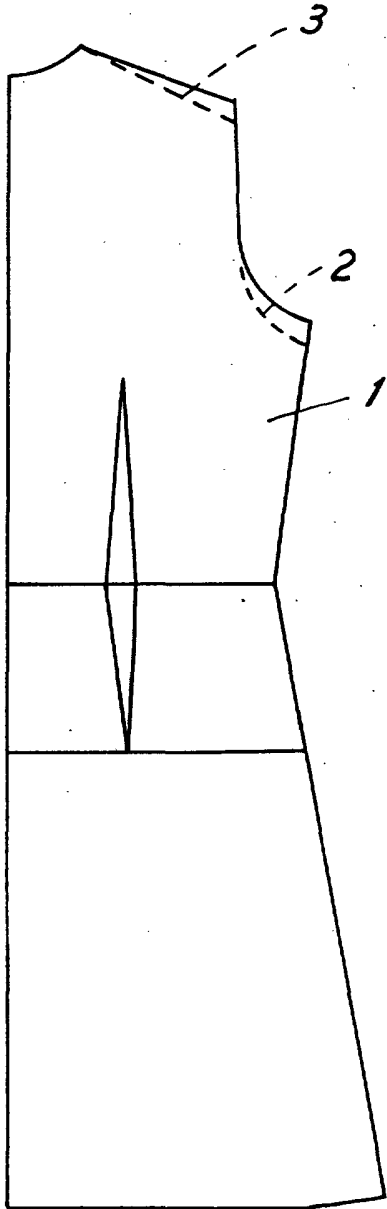
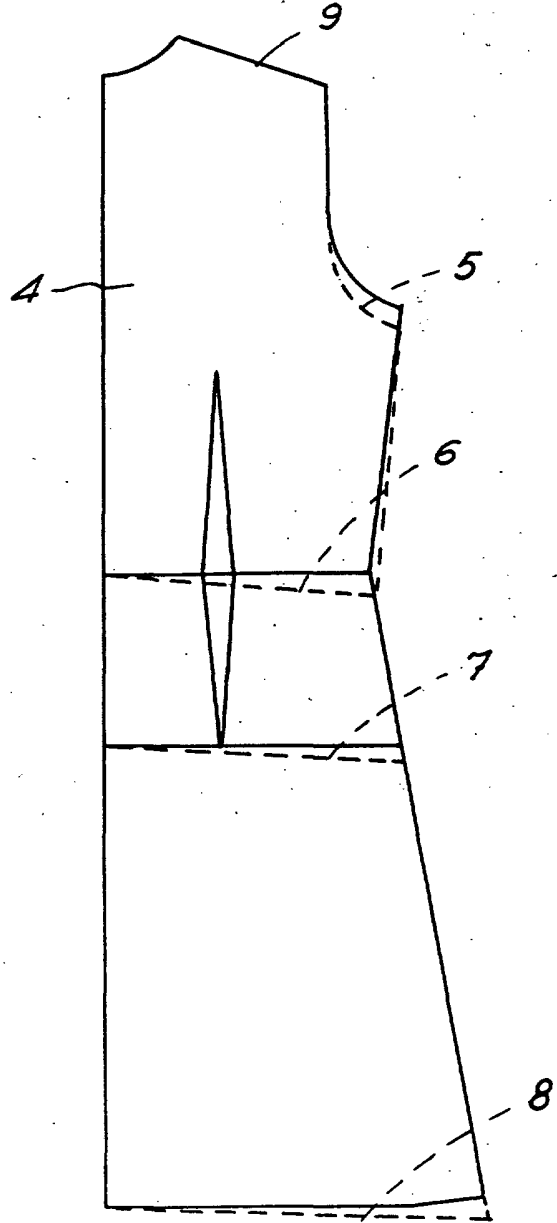

Fig. 2



Madrid, 16 Mayo 1974

P.A.

MANUEL DE RAFAEL

B.P.

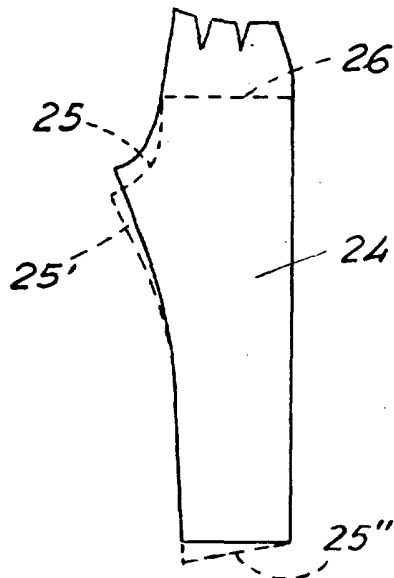
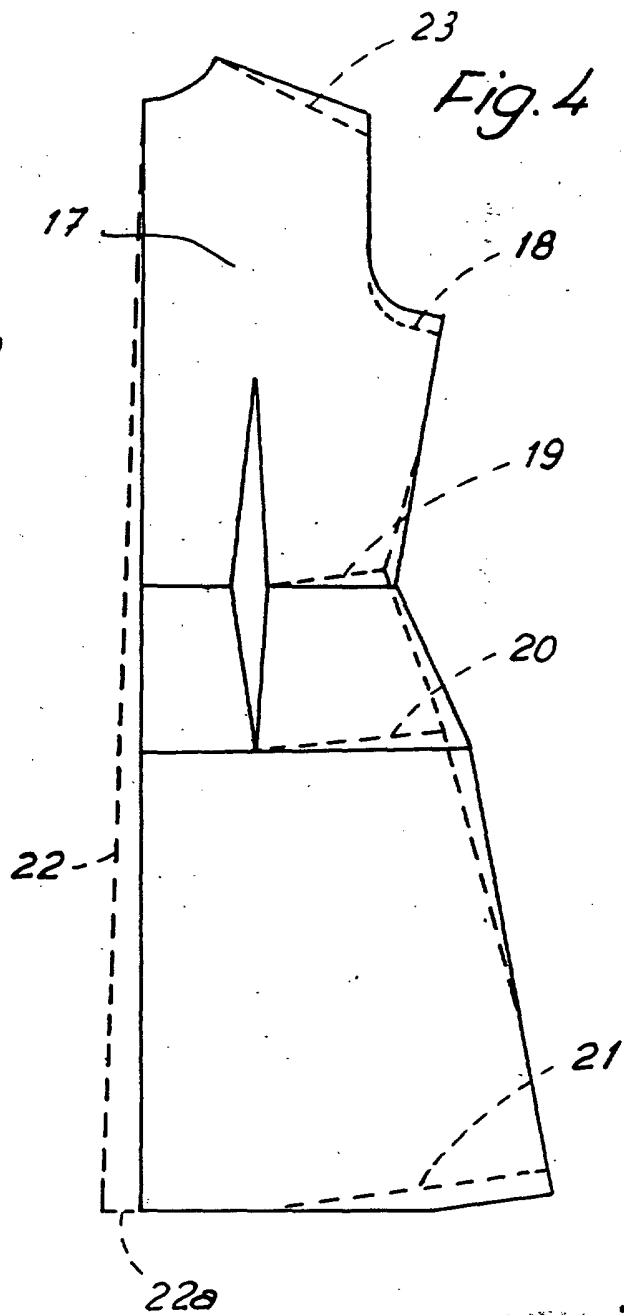
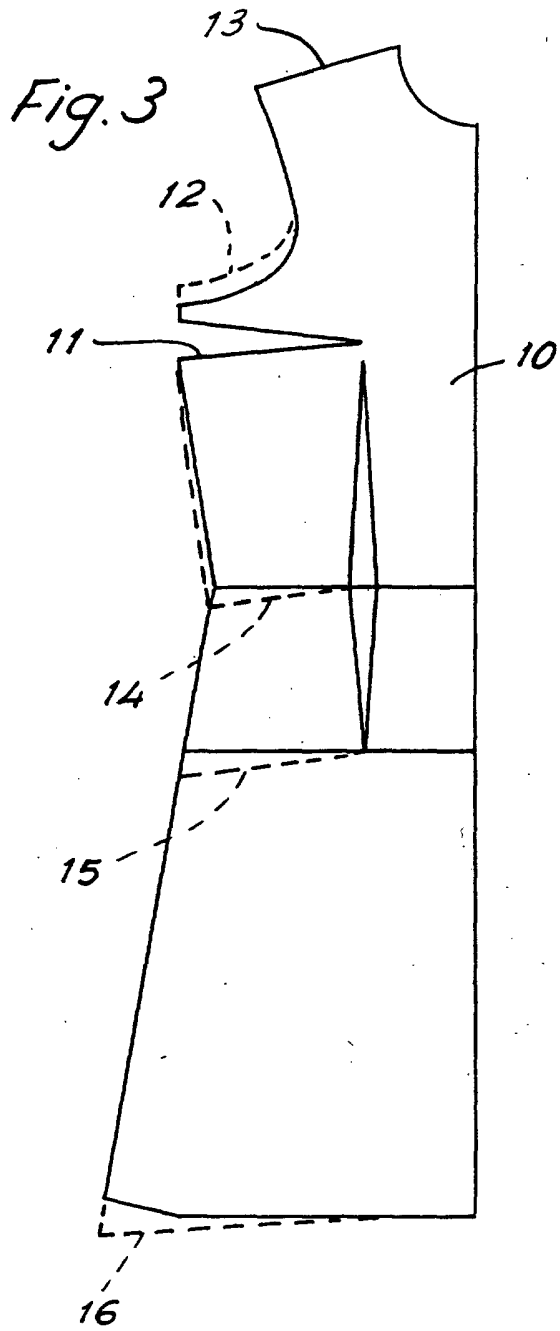

Madrid, 16 Mayo 1974

P. A.
MANUEL DE RAFAEL
P. F.

[Handwritten signature]



Fig. 6

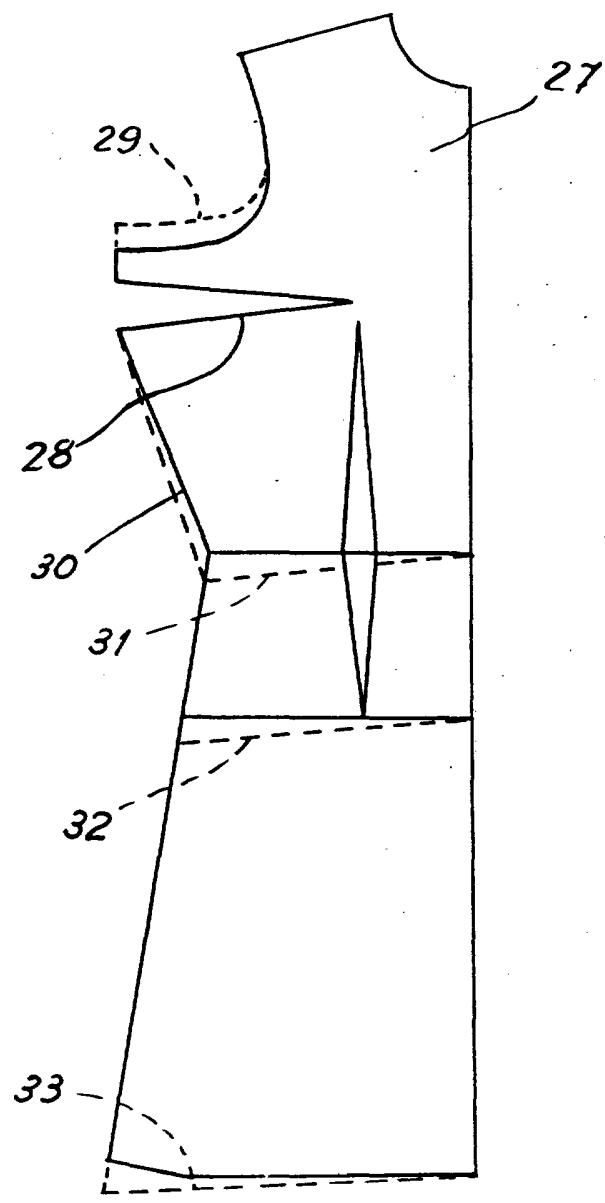

Fig. 8

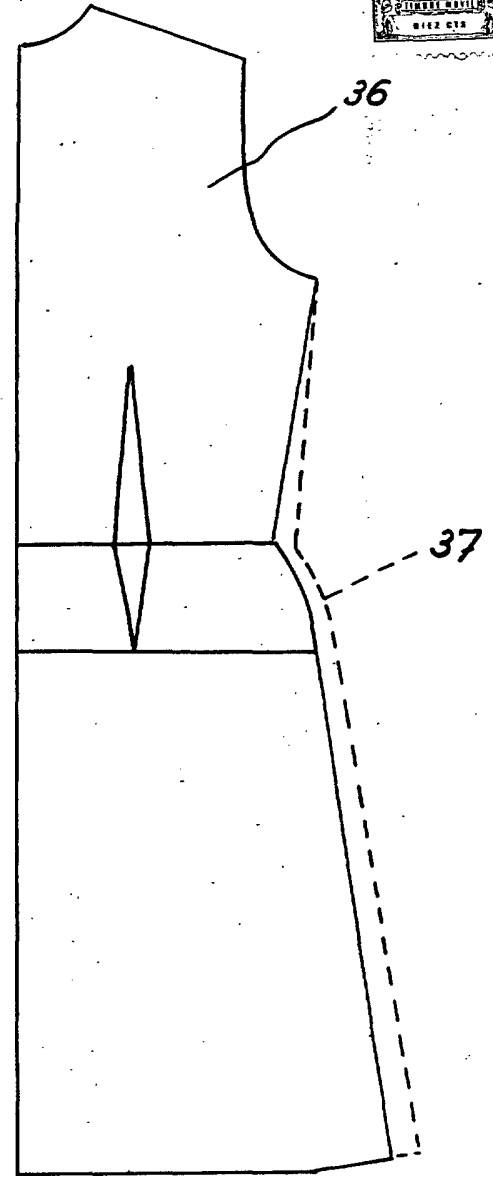
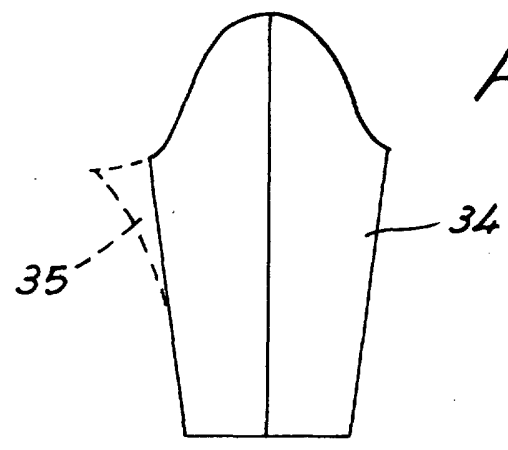

Fig. 7



Madrid 16 Mayo 1974

P.A.
MANUEL DE RAFAEL

P. P. *[Handwritten signature]*