



# MEMORIA DESCRIPTIVA

— MODELO DE UTILIDAD.

DURACION: VEINTE AÑOS

OBJETO: " ROMANA-LLAVERO ".

Inst. C. A 45C



---

Solicitante: Don Miguel JAUME Puigserver.  
Residencia: MANACOR (Balears) - c/ Valencia, núm. 14-A.  
Nacionalidad: española.



La presente descripción se refiere, como su enunciado indica, a una romana-llavero utilizable como elemento ornamental y especialmente concebida para estar suspendida de un paramento, pudiendo tener opcionalmente una aplicación específica como soporte colgante de llaves u otros utensilios apropiados.

Esencialmente, el citado elemento adopta la forma de una romana, realizada preferentemente en madera, si bien puede fabricarse en otros materiales diversos, la cual consta de una palanca de brazos desiguales, con el fiel sobre el punto de apoyo o basculación, disponiéndose en el brazo más corto dos ganchos articulados para suspensión del cuerpo a pesar, con la particularidad de que uno de estos segundos ganchos, invirtiéndose la romana se puede sustituir en puente de suspensión con su fiel correspondiente; igualmente incorpora una pieza a modo de pilón o pesa para equilibrar la pesada por deslizamiento sobre el brazo mayor donde se halla situada la escala de pesos.

De este modo, la romana puede ser colgada de un soporte, por el gancho coincidente con el fiel, mientras que de los otros ganchos se pueden suspender otros objetos, como por ejemplo llaves, las cuales se pueden equilibrar con el pilón correspondiente.

A continuación se hará una descripción completa del aludido Modelo con referencia a los dibujos que se acompañan, en los cuales se representa, a simple título de ejemplo, no limitativo, una forma preferente de realización susceptible de todas aquellas modificaciones de detalle que no alteren fundamentalmente sus características esenciales.

En dichos dibujos:



La figura 1ª, representa una vista longitudinal de la romana-llavero, según la invención.

La figura 2ª, corresponde a una sección transversal según II-II.

35 La figura 3ª, es un detalle del pilón o pesa.

La figura 4ª, es un detalle del soporte de suspensión.

40 Como queda representado, el objeto motivo del presente registro está constituido por un objeto que adopta la forma de una romana, compuesta por una palanca de dos brazos (1 y 2), de brazos alineados muy desiguales, con el fiel (3) sobre el punto de apoyo (4) o de basculación de la palanca.

45 El brazo de mayor longitud (1) es de sección cuadrada, con sus diagonales en sentido vertical, presentando en los dos cantos superior e inferior unas muescas (5), representativas de las escalas de peso; este brazo mayor se remata con una tapa transversal (6) que porta exteriormente un cáncamo (7).

50 En los costados del brazo menor (2) de la romana, existen tres puntos de articulación (4, 8 y 9), en los que se fijan los extremos de unos puentes de suspensión (10, 11 y 12), dotados de un gancho (13) colgador. En realidad, el punto de articulación (4), más próximo al brazo largo (1), es el de apoyo de la romana, por lo que sobre él se encuentra situado un taco (3) perpendicular al brazo (2), que se constituye en  
55 fiel de pesada, el cual queda contenido entre los dos brazos del puente correspondiente (10) de suspensión.

60 El punto de articulación intermedio (8) también fija articuladamente a un puente de suspensión (11), incorporando otro taco o fiel secundario (14) en posición opuesta al primario (3), de modo que invirtiendo la romana puede convertirse



en punto de apoyo para la basculación.

65 Finalmente, en el extremo existe el tercer punto de articulación (9) que fija el puente (12) para la suspensión de objetos, tanto para el caso de bascular sobre el primer punto de apoyo (4) o sobre el segundo (8).

70 Como complemento, el objeto está dotado de un pilón (15), figura 3ª, provisto de un gancho (16) que sirve a modo de peso, para equilibrar la palanca deslizando por el brazo más largo (1), quedando ligeramente retenido en cada posición en las muescas (5).

75 Otra pieza complementaria, es un soporte de suspensión (17), figura 4ª, en una de cuyas caras existe un cáncamo (18) para colgar la romana por medio de uno de los ganchos (13), mientras que en la cara opuesta existe otro cáncamo (19) y un tope (20) para fijar el soporte sobre un paramento o plano horizontal para lo cual, el cáncamo (19) está descentrado, de modo que el tao (20) sirva de tope de nivelación.

80 La forma, dimensiones y materiales podrán ser variables y en general cuanto sea accesorio o secundario, siempre que no altere, cambie o modifique la esencialidad del objeto que se describe.

85 Los términos en que queda redactada esta Memoria son ciertos y fiel reflejo del objeto descrito, debiéndose tomar con carácter amplio y nunca en forma limitativa.

N O T A :

El MODELO DE UTILIDAD que se solicita, deberá recaer, precisamente, sobre las particularidades características de las siguientes reivindicaciones:

90 1ª).- Romana-llavero, c a r a c t e r i z a d a por estar constituida por una palanca de dos brazos desigua-



les alineados, adoptando una forma típica de una romana, cuyo brazo mayor presenta unas aristas superior e inferior dotadas de unas entalladuras representativas de las escalas de peso, rematando dicho brazo una tapa transversal con un cáncamo externo; en los laterales del brazo menor de la palanca existen tres puntos de articulación en los que se fijan los extremos de unos puentes de suspensión dotados de un gancho colgador, de modo que el punto de articulación más próximo al brazo mayor es el de apoyo de la romana, por lo que sobre él se encuentra situado un taco a modo de fiel, que queda comprendido entre los brazos del puente de suspensión correspondiente.

95

100

105

110

115

120

2ª).- Romana-llavero, según la anterior reivindicación, caracterizada porque el punto de articulación intermedio del brazo de palanca menor también fija un puente de suspensión incorporando otro taco o fiel secundario en posición opuesta al fiel primario, de modo que invirtiendo la romana puede convertirse en punto de apoyo para la basculación, mientras que el tercer punto articulado, situado en el extremo del mencionado brazo menor, contiene un tercer puente de suspensión dotado como los anteriores de un gancho colgador.

3ª).- Romana-llavero, según anteriores reivindicaciones, utilizable preferentemente como elemento de adorno, caracterizada porque complementariamente el conjunto comporta una pieza cónica con un gancho a modo de pilón o peso, que por medio del gancho de suspensión puede deslizarse por el brazo de palanca mayor, reteniéndose en cualquiera de las muescas existentes y, porque también comporta una pieza de suspensión y fijación dotada de dos cáncamos, uno para suspender la romana por el gancho del puente aplicado como de apoyo o basculación y el otro de fijación.



48).- "ROMANA-LLAVERO".

Todo ello según queda expuesto en la presente Memoria que consta de seis hojas foliadas y mecanografiadas por una sola cara y una hoja de dibujos que con la misma se acompaña.

MADRID, 14 MAYO 1974

P. A.

*Modesto Gil*  
P. P.



14 MAYO 1974

FIG. 1ª

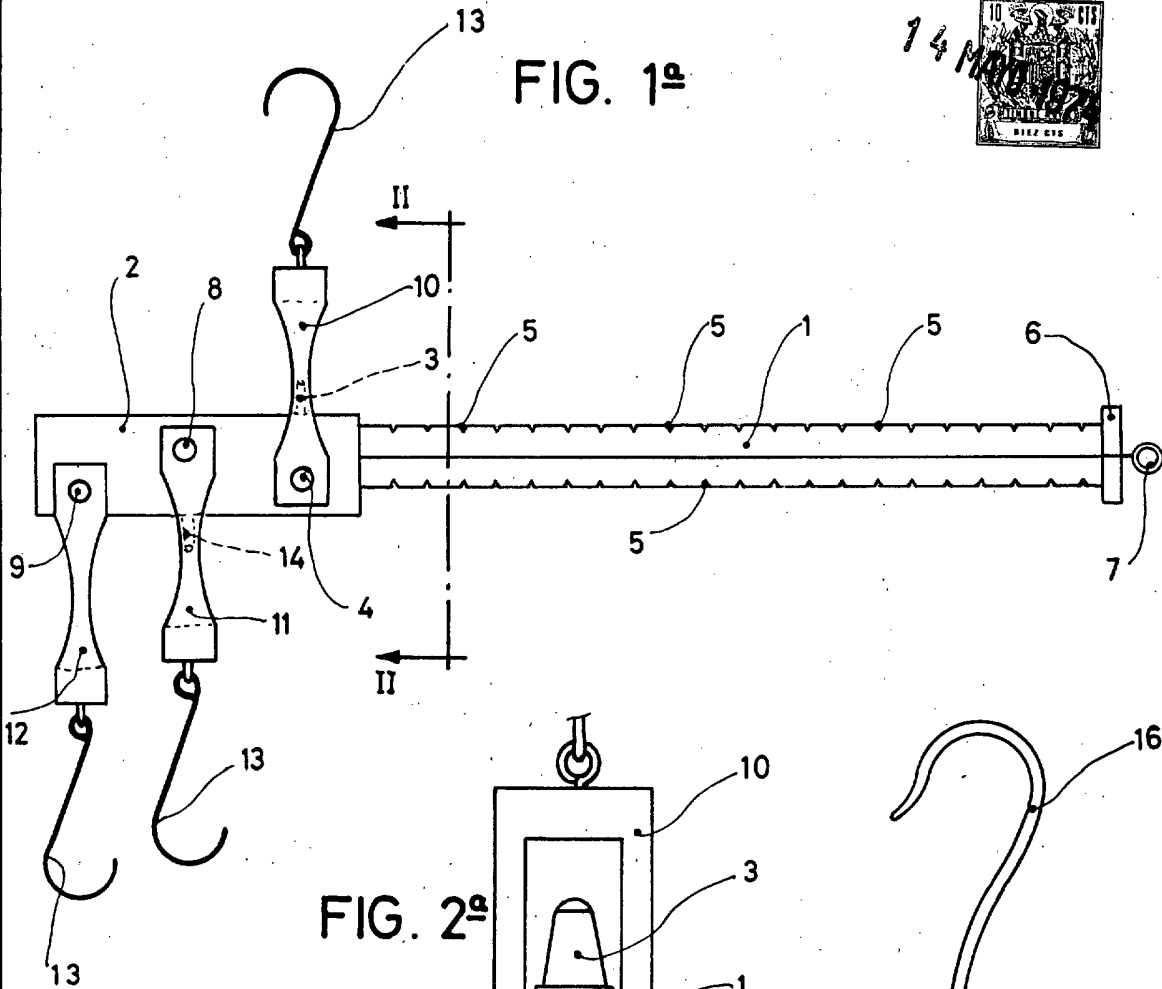

FIG. 2ª

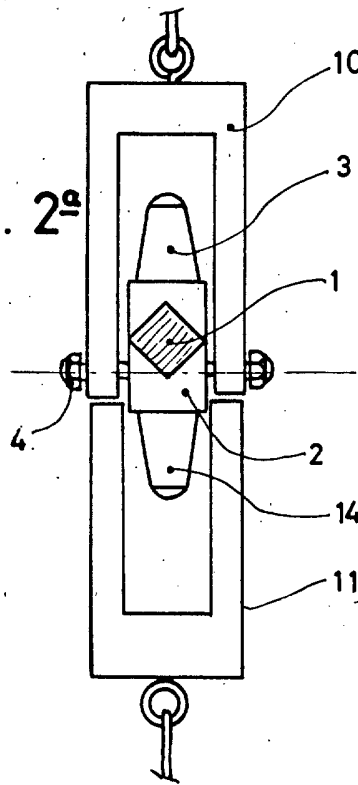

FIG. 3ª

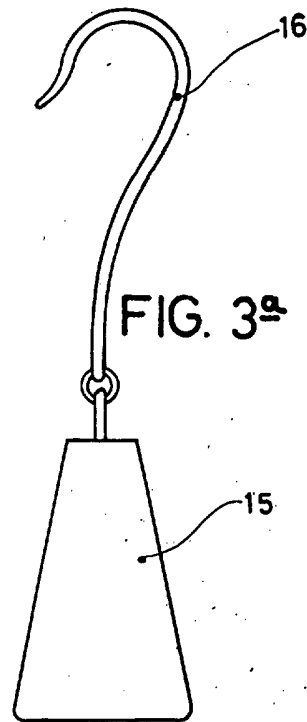
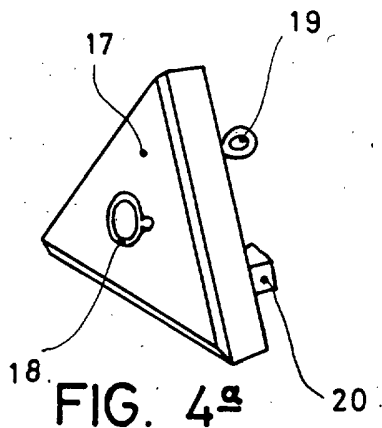

FIG. 4ª



ESCALA VARIABLE

Madrid 14 MAYO 1974

Modesto Palau  
P.P.