



No. 203.010

Int. Cl.²

B 62 B

M O D E L O
D E
U T I L I D A D

a favor de D. JUAN ESCOLIES BORDOY, de nacionalidad española, domiciliado en Barcelona, Bajada de la Gloria, 47, por "BASTIDOR PLEGABLE PERFECCIONADO PARA COCHES-SILLA Y SIMILARES".

- . -

MEMORIA DESCRIPTIVA

El objeto del presente modelo de utilidad es un bastidor plegable perfeccionado para coches-silla y similares, el cual, conformando la base de los aludidos coches, está compuesto por un par de barras paralelas unidas por una articulación de tijera de especiales características, cobijándose bajo este bastidor, cuando se halla en una posición plegada, un par de barras articuladas, las cuales, a su vez, están articuladas a la empuñadura que sirve para empujar el coche, desprendiéndose de todo lo expuesto que con la hábil combina-



N O T A

Se reivindica como objeto del presente modelo de utilidad:

5. 1. Bastidor plegable perfeccionado para cochessilla y similares, que se caracteriza porque la parte inferior o base del coche sobre la que se asienta la silla o capazo del mismo, está constituida por dos barras paralelas que llevan en sus respectivos extremos las ruedas del coche, aproximándose o separándose dichas barras gracias a estar unidas mediante el concurso de unas pletinas que se cruzan entre sí, articulándose en su punto medio a modo de tijeras, hallándose los extremos posteriores de las mencionadas pletinas articulados, sin posibilidad de deslizamiento, en las dos barras paralelas aludidas, mientras que los extremos anteriores de las pletinas se hallan articulados sobre sendas abrazaderas cilíndricas que discurren axialmente sobre las mencionadas barras, tanto cuando se efectúa la operación de plegado como de desplegado del coche, quedando limitado el recorrido de las abrazaderas, cuando se procede al desplegado de este último, al introducirse en una entalladura que presenta en su contorno cilíndrico las abrazaderas, unos tetones previstos en las barras paralelas, los cuales actúan a modo de tope, quedando neutralizada la articulación de tijera
10. mediante los medios convencionales de fijación de la silla, cuna, capazo o similar que se asienta sobre el
- 15.
- 20.
- 25



bastidor plegable especificado.

2. Bastidor plegable perfeccionado para coches-silla y similares, según la reivindicación anterior, que se caracteriza porque en los extremos posteriores de las barras paralelas se hallan unidos mediante una articulación de doble giro los extremos de unas barras que por sus otros extremos están a su vez articuladas en la empuñadura o manillar que sirve para la conducción del coche, hallándose los brazos que sostienen dicha empuñadura, cuando el bastidor del coche se halla en posición plegada, abatidos bajo el mismo, imprimiéndoseles un giro apropiado, tras desplegar dicho bastidor, para la utilización normal del coche, y bloqueándose en su posición de trabajo mediante un dispositivo convencional de fijación.
5. 10. 15.

3. Bastidor plegable perfeccionado para coches-silla y similares.

La presente memoria consta de cinco hojas foliadas, escritas por una sola cara.

Madrid, a 11 mayo 1974

JUAN ESCOLIES BORDOY
p.a.

J. TORTRAS
P.F.

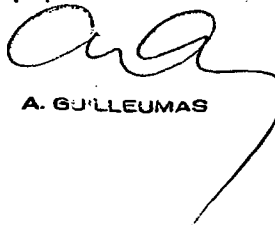

A. GULLEUMAS

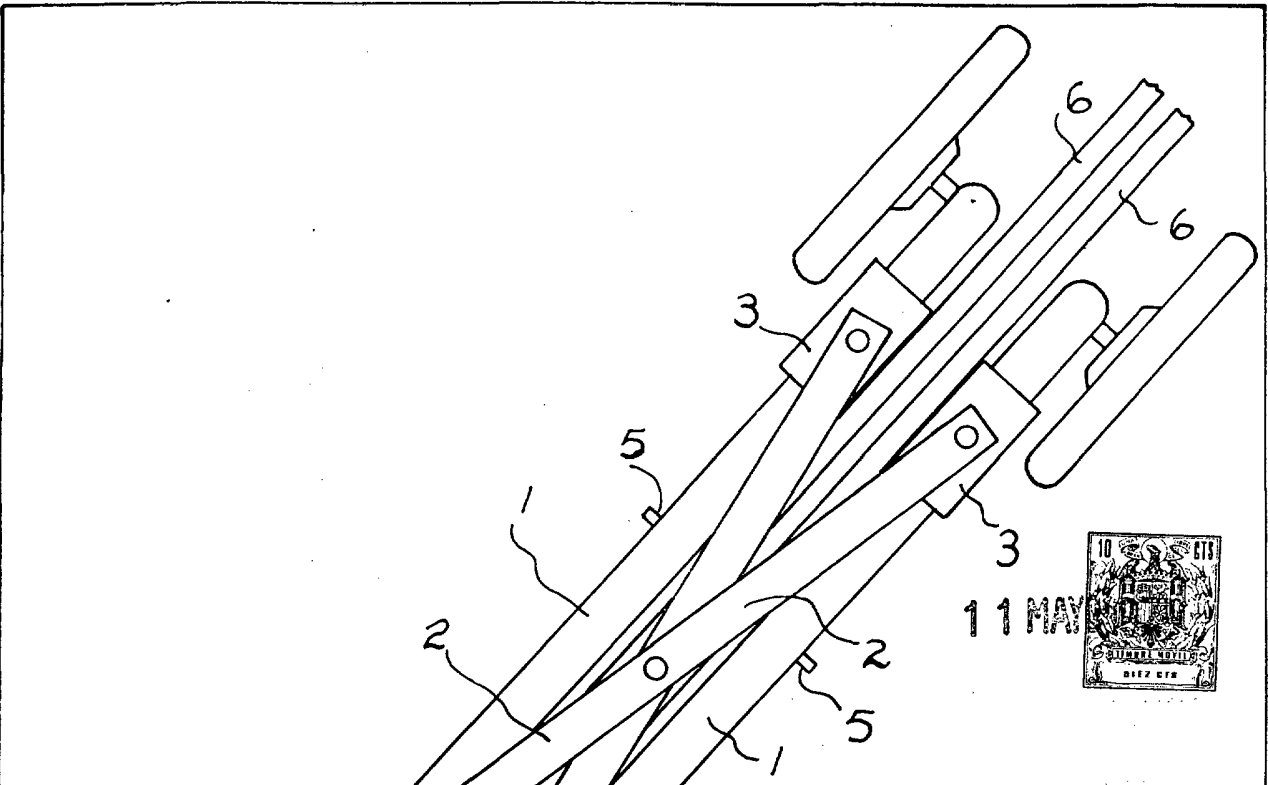

FIG. 1

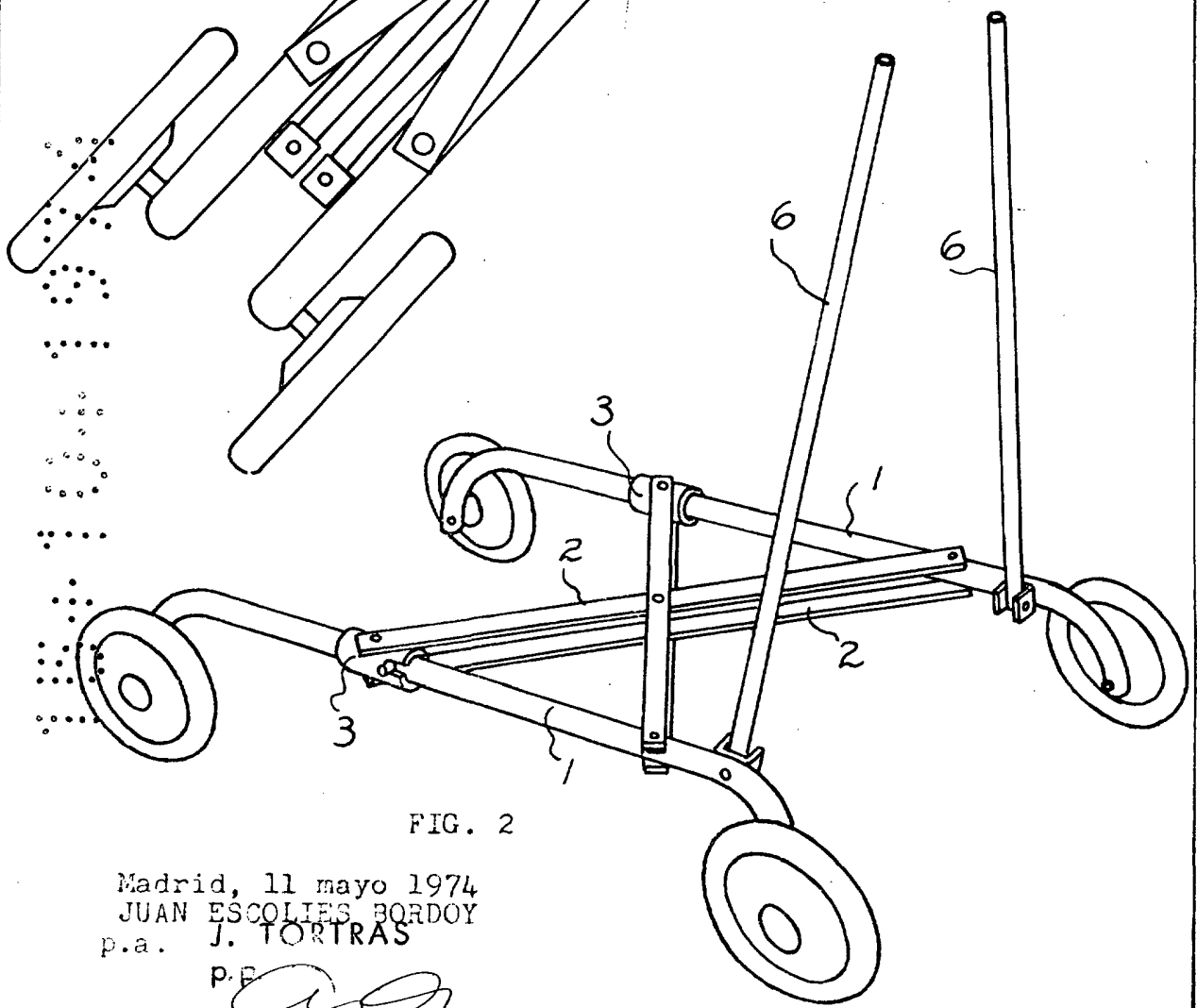

FIG. 2

Madrid, 11 mayo 1974
 JUAN ESCOLIES BORDOY
 p.a. J. TORTRAS
 P.E.