

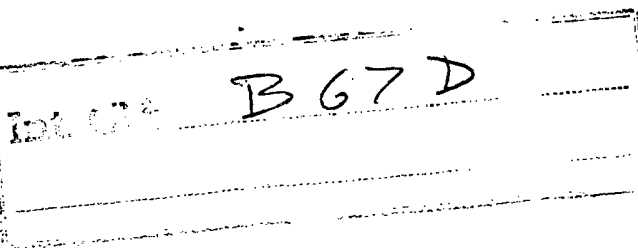

203009



M O D E L O
D E
U T I L I D A D

a favor de CAPSULAS METALICAS, S. A., de nacionalidad española, domiciliada en Barcelona, Avda. de Roma, 123, por "DISPOSITIVO VERTEDOR ANTI-GOTEO PARA BOTELLAS Y SIMILARES".

- . -

MEMORIA DESCRIPTIVA

- El objeto de la presente invención es un dispositivo vertedor anti-goteo para botellas y similares, el cual se adosa solidariamente a sus golletes respectivos con el fin de que al verter el líquido que contienen en un vaso u otro recipiente, bien durante el vertido o al finalizar el mismo, no se produzca un goteo que resbalando por el cuello de la botella o el envase ensucie su superficie, las manos del usuario o bien la mesa o el suelo.
- 5.-
- 10.- El dispositivo, que presenta una constitución



laminar, puede estar fabricado con cualquier material metálico o plástico, siendo posteriormente solidarizado, mediante un pegamento adecuado, a la base superior del gollete de la botella del envase.

5. Para una mejor comprensión de la presente memoria descriptiva se acompañan unos dibujos en los que, esquemáticamente y tan sólo a título de ejemplo, se representa un caso práctico de realización de un dispositivo vertedor anti-goteo para botellas y similares que reúne las condiciones brevemente enunciadas.

10. En dichos dibujos, la figura 1 es una vista en sección axial del gollete de una botella al que se ha solidarizado el dispositivo anti-goteo, estando la botella en posición vertical, mientras que la figura 2 es una repetición de la figura anterior, pero cuando la botella se halla inclinada con el fin de verter el líquido que contiene.

15. De la observación de ambas figuras se desprende que el dispositivo vertedor anti-goteo para botellas y similares según la invención, está constituido por una corona circular 1, de constitución laminar, la cual puede estar fabricada de metal, plástico o cualquier otro material que reúne las condiciones de rigidez e higiénicas necesarias, disponiéndose solidariamente dicha corona circular sobre la superficie superior del gollete 2 de la botella mediante un pegamento que reúna las condiciones requeridas.

20. Con el fin de no estorbar el capsulado de las

25.

203009



- botellas o los envases, el diámetro exterior del dispositivo es idéntico o ligeramente inferior al que presenta el gollete, mientras que el diámetro interior del referido dispositivo es sensiblemente menor que el
5. que ofrece anteriormente el mencionado gollete, por lo que al inclinar la botella o el envase parte del chorro de líquido que se vierte choca contra el espacio de la corona circular que ocupa una posición inferior, provocando un salto o efecto al chorro que impide
10. que éste entre en contacto con la superficie exterior del gollete, gotee por el mismo y resbala por el cuello, invadiendo el resto de la superficie que conforma la botella o el envase.

- Serán independientes del objeto del presente
15. modelo de utilidad los materiales, formas y dimensiones, tanto absolutas como relativas, de los distintos elementos que lo conforman y, en general, todo cuanto no altere, cambie o modifique la esencialidad de la invención.

- . -

N O T A

20. Se reivindica como objeto del presente modelo de utilidad:

1.- Dispositivo vertedor anti-goteo para botellas y similares, que se caracteriza por estar constituf-



do por una lámina de poco grosor, la cual adopta una forma de corona circular cuyo diámetro exterior es similar al del gollete del envase, mientras que su diámetro interior es inferior al que presenta interiormente el mencionado gollete, quedando adherida dicha corona circular al borde superior de este último con el fin de conformar una pared contra la que choca la parte inferior del chorro del líquido procedente del envase, produciéndole un efecto que impide que parte del líquido que se vierte gotee y resbale por el cuello del envase.

5.

10.

2.- Dispositivo vertedor anti-goteo para botellas y similares.

La presente memoria consta de cuatro hojas foliadas, escritas por una sola cara.

Madrid, a 11 MAY 1974

CAPSULAS METALICAS, S. A.

p.a.

J. TORTRAS

p.p.

A. GUILLEUMAS

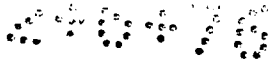

203009

CAPSULAS METALICAS, S. A.

Hoja única

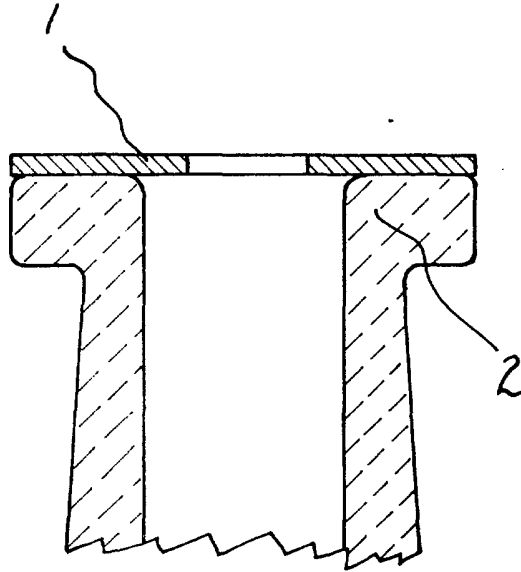

FIG. 1

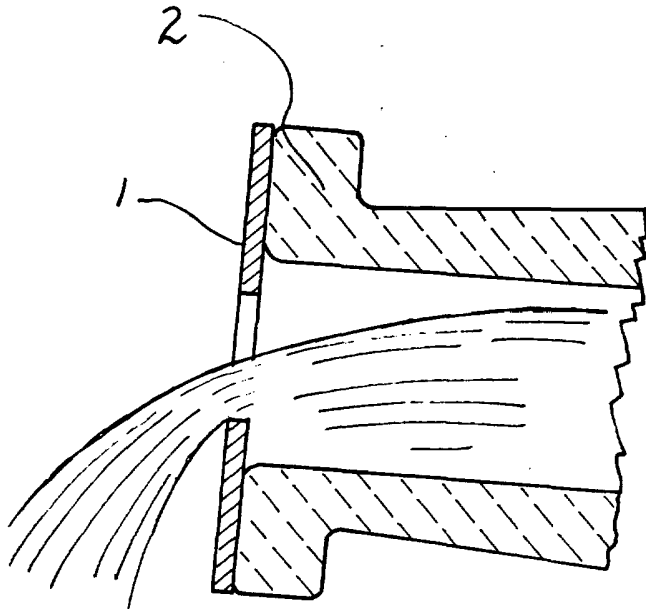

FIG. 2

Madrid, 11 MAY 1971
CAPSULAS METALICAS, S. A.
p.a.

J. TORTRAS

p.p.

A. GUILLEUMAS