



203000

203000

P A T E N T E  
D E  
I N V E N C I Ó N

a favor de Don JOSÉ SANZ FERRI y Don VICENTE VILARRASA CASTANY, ambos de nacionalidad española y residentes en Ripoll (Gerona), calle Horno, 5 y calle Industria, 18, respectivamente, por "PERFECCIONAMIENTOS EN LOS CARRETES LANZADORES PARA CAÑAS DE PESCAR".

- . -

MEMORIA DESCRIPTIVA

La presente invención se refiere a unos perfeccionamientos en los carretes lanzadores para cañas de pescar, mediante los cuales estos últimos aventajan a sus similares por la seguridad con que permiten ceder para cansar al pez y tirar para izarlo dejando a este último relativa libertad, con lo que se reducen al mínimo las posibilidades de escape o de rotura del sedal, obteniendo con dicho carrete un giro suave del mecanismo impulsor, mediante oportunos cojinetes a bolas.

10. Los perfeccionamientos objeto de la invención

203000

-4 AEF 6



- consisten esencialmente en formar el carrete lanzador mediante una pieza base, hueca, provista de un apéndice rematado en media caña por la que se adapta a la caña de pescar. En el interior de la pieza base va dispuesto
5. un tornillo sin fin que engrana con una rueda dentada, accionada por una manivela exterior. El tornillo sin fin, soportado por cojinetes a bolas adecuados, está atravesado axialmente por un eje sobre el cual se disponen sucesivamente un plato y el carrete propiamente dicho, los
10. cuales quedan articulados o no entre sí y con el tornillo sin fin por medio de sendos piñones provistos de trinquete, siendo accionado el del plato por el propio tornillo sin fin al actuar sobre un pasador embrague alojado en la pieza base. Sobre el plato va dispuesto periféricamente
15. un garfio articulado con un trinquete, accionado por el piñón situado entre el plato y el carrete que lleva sobrepuesta una mariposa. Impidiendo la salida del plato y carrete se dispone, roscado al extremo del eje, un capuchón, el cual, por presión regulable a voluntad, al
20. roscarlo más o menos en el eje, solidariza o no el carrete con el plato y eje permitiendo el giro, en uno o ambos sentidos, según la posición del pasador embrague del sistema tornillo sin fin-plato-carrete o del sistema tornillo-plato en un sentido simultaneo con el del carrete
25. girando en opuesto sentido sobre el eje, permitiendo compensar los esfuerzos que el pez haga al pretender escapar.

Para la mejor comprensión de cuanto se indica en la presente memoria descriptiva, se acompaña un dibujo en

203000 -4 A



el que, tan sólo a título de ejemplo, se representa un caso práctico de realización de un carrete lanzador para caña de pescar, dotado de los perfeccionamientos indicados.

- En dicho dibujo, la figura 1 representa la vista en alzado lateral según una sección axial; la figura 2 representa una vista en alzado frontal correspondiente a la sección II-II de la figura anterior, mostrando el detalle del pasador del embrague; la figura 3 representa una vista en alzado frontal de la cazoleta en que asienta el carrete propiamente dicho, con la rueda dentada y trinquete sobre el que actúa el pasador embrague; la figura 4 representa una vista en alzado frontal del plato fijo, solidario de la rueda dentada motriz, con el garfio para arrollar el sedal y el trinquete que lo acciona; y la figura 5 muestra la vista posterior del carrete propiamente dicho, con el trinquete correspondiente para el giro de seguridad.

- Según el aludido dibujo, el carrete construído de acuerdo con los perfeccionamientos objeto de la invención está constituído por una pieza metálica base -1-, provista de una media caña -2- para su adaptación a la caña de pescar, cuya pieza base adopta la forma de caja, actuando de carcasa. En su interior dispone de dos cavidades que comunican entre sí, una cilíndrica -3- que aloja la rueda dentada -4-, accionada axialmente por la manivela acodada -5- y otra cavidad tubular -6- en la que va alojado el tornillo sin fin -7-, el cual gira sobre un cojinete a bolas -7'-, engranando dicho tornillo sin fin -7- con la

203000



rueda dentada -4-. Este tornillo sin fin, taladrado axialmente, va dispuesto en el interior de una camisa protectora -8-, que lo envuelve y atravesado por un eje -9-, que sobresale por ambos extremos, llevando roscado en el correspondiente a la parte posterior de la pieza base -1- la -10-. El cuerpo de la cavidad tubular -6- se prolonga en una cazoleta -11-, por la que sobresale el cuerpo del tornillo sin fin -7-, lo suficiente para acoplarse a él la rueda dentada -12- que transmite el giro. Esta rueda es solidaria del plato -13- por medio de los tornillos -14- (figuras 3 y 4) que la sujetan. En el cuerpo de la pieza base -1- va dispuesto transversalmente un pasador de embrague -15-, que, gracias a su perfil, provoca el desplazamiento radial del trinquete -16-, por intermedio de la pieza cilindro-cónica -17-, dispuesta normalmente al pasador -15- y trinquete -16- y comprendida entre ambos, en el interior de la pieza base -1-.

Fijo al plato -13- se halla el trinquete -18- sobre el cual va montado un garfio -19-, dispuesto periféricamente sobre el citado plato -13-. El garfio -19- es disparado al actuar sobre el trinquete la mariposa -20- adosada al plato -13- y montada sobre el eje -9-.

Sobre el mismo eje va dispuesta la rueda dentada -21-, sobre la cual actúa el trinquete -22- colocado sobre el carrete propiamente dicho -23-, provisto de garganta -24- en la que se arrolla el sedal.

Para impedir la salida del plato y carrete va roscado al extremo del eje -9- el capuchón -25- con el muelle

203000



-26-, cuya presión asegura parcialmente el acoplamiento y solidaridad de los elementos descritos, la cual es completa al roscar a fondo el capuchón -25-.

5. El pasador -15- lleva arrollado un muelle -26- para fijar sus dos posiciones extremas.

10. Como se deduce de la descripción hecha, el carrete dotado de los perfeccionamientos objeto de la invención, admite las siguientes posiciones de sus piezas, que determinan otros tantos modos de funcionamientos distintos:

15. Posición A: El pasador -15- impide que el trinquete -16- actúe sobre la rueda dentada -12-, sea cual fuere la posición del capuchón -25-. Todo el sistema plato-carrete gira libremente corriendo la suerte de una caña de pescar corriente, sin carrete.

20. Posición B: El pasador -15-, en el extremo opuesto, permite que el trinquete -16- actúe sobre la rueda dentada -12-, con lo cual el plato -13- solidario de la misma gira con ella. Hay que distinguir dos cosas: 1ª) que el capuchón -25- esté roscado a fondo: en este caso el sistema plato-carrete es completamente rígido y la rueda dentada -21- actúa constantemente sobre el trinquete -22- y por la presión del capuchón -15-, sólo puede girar el sistema en un solo sentido; 2ª) el capuchón -25- no está roscado a fondo y sólo actúa la presión del muelle -26-, suficiente para el acoplamiento plato-carrete pero no para el de la rueda -21- y trinquete -22-, y la fuerza del pez al tirar permite que el carrete -23- gire en sentido con-

203000



trario lentamente, desarrollando el sedal lo suficiente para evitar los tirones bruscos que originarían su rotura.

5. Se comprende que serán independientes del objeto de la invención los materiales empleados, así como la forma y dimensiones, tanto absolutas como relativas de los carretes y, en general, todo cuanto no afecte a su esencialidad.

- . -

#### N O T A

10. Se reivindica como objeto de la presente patente de invención:-

15. 1. Perfeccionamientos en los carretes lanzadores para cañas de pescar, que consisten esencialmente en formar el carrete mediante una pieza base hueca, con dispositivo para su adaptación a la caña, cuya pieza aloja en su interior un mecanismo de tornillo sin fin y rueda dentada accionada por una manivela, sobresaliendo el tornillo a través de una cazoleta en que termina la pieza base, en la cual asienta, acoplada al tornillo, una rueda dentada solidaria de un plato, sobre el cual va dispuesta una ma-
20. riposa montada radialmente sobre un eje que atraviesa axialmente el tornillo sin fin, el cual puede girar sobre unos cojinetes a bolas, yendo sobre el mismo eje y a continuación de ella otra rueda dentada y el carrete propiamente

2030004 A



dicho, quedando acopladas sucesivamente dichas piezas por un capuchón roscado al extremo del eje.

5. 2. Perfeccionamientos en los carretes lanzadores para cañas de pescar, según la reivindicación anterior, que se caracterizan por el hecho de que sobre la rueda dentada que asienta en la cazoleta actúa un trinquete fijo a la misma, accionado por un pasador de embrague dispuesto en la pieza base.

10. 3. Perfeccionamientos en los carretes lanzadores para cañas de pescar, según las reivindicaciones 1 y 2, que se caracterizan por el hecho de que en el plato va dispuesto un resorte, sobre el cual va montado un garfio, siendo disparado el resorte por medio de la mariposa adosada al plato.

15. 4. Perfeccionamientos en los carretes lanzadores para cañas de pescar, según las reivindicaciones 1 a 3, que se caracterizan por el hecho de que en la cara interna del carrete va dispuesto un trinquete, el cual, según la presión ejercida por el capuchón, actúa o no sobre la rueda dentada inmediata al carrete, provocando el giro solidario con el plato o permitiendo un giro independiente en sentido contrario.

20. 5. Perfeccionamientos en los carretes lanzadores para cañas de pescar.

25. La presente memoria consta de siete hojas foliadas, escritas por una sola cara.

Barcelona, a 4 de abril de 1952.

José SANZ FERRI  
Vicente VILARRASA CASTANY

p.a.

**D. JOSÉ SANZ FERRI**  
**D. VICENTE VILARRASA CASTANY**

2 Hojas  
HB 702° 1

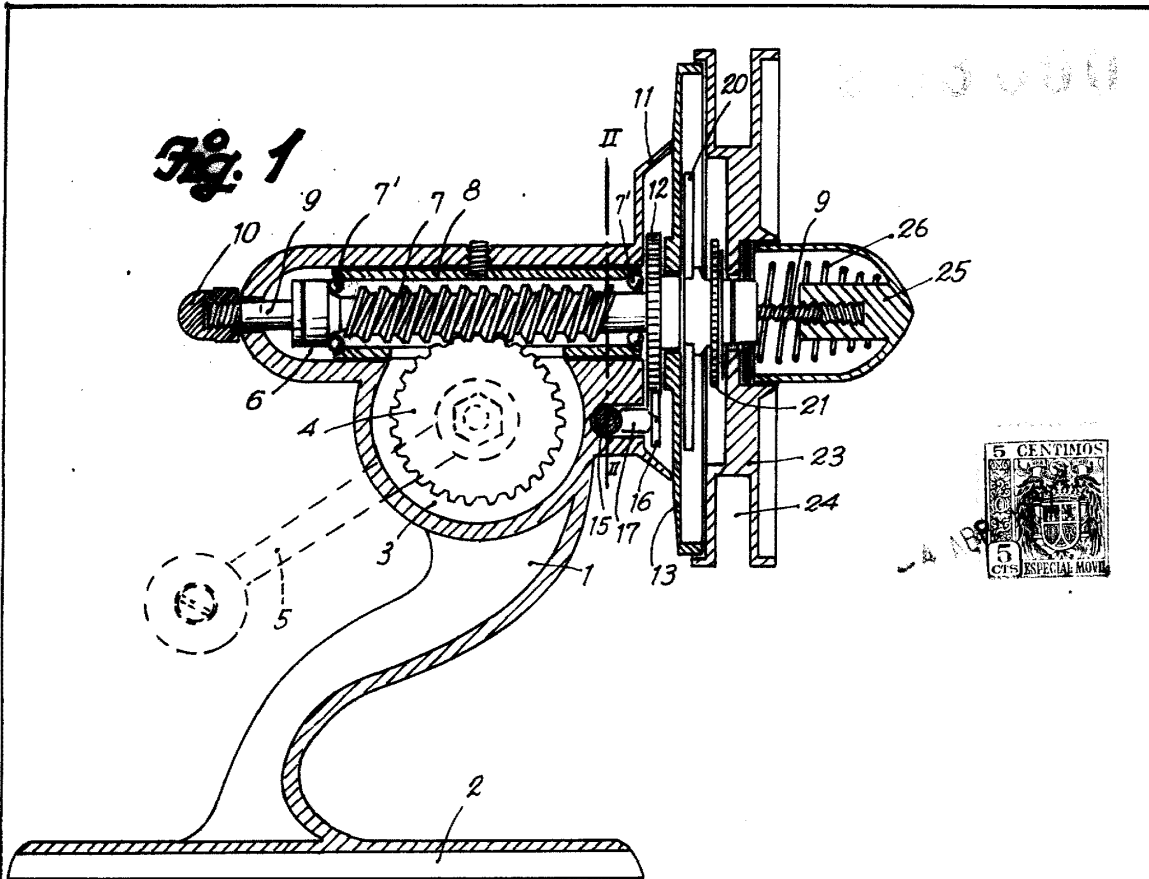

**Fig. 2**

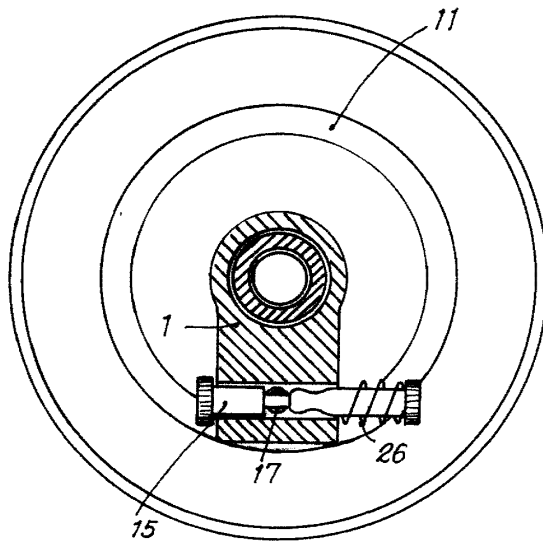

Barcelona, 4 Abril 1952  
Jose Sanz Ferrer  
Vicente Vilarrasa Castany  
p.a.

**D. JOSÉ SANZ FERRI**  
**D. VICENTE VILARRASA CASTANY**

2 Hojas  
Hojas 2.º 2

203 000

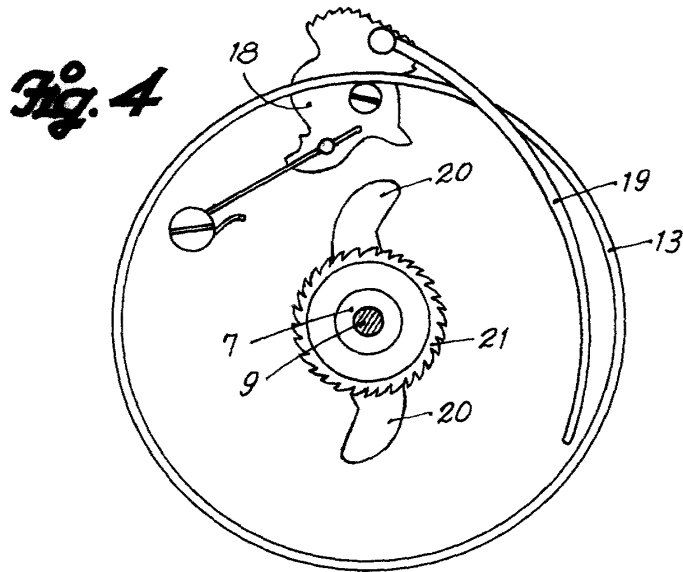
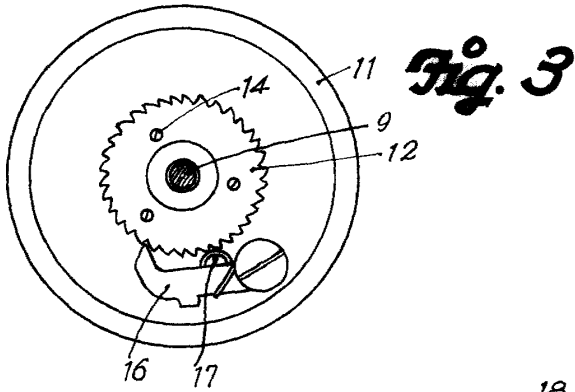

**Fig. 5**

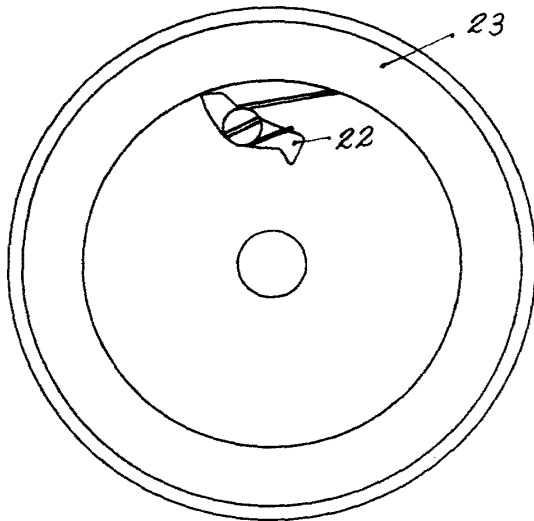

Barcelona, 4 Abril 1952  
José Sanz Ferrí  
Vicente Vilarrasa Castany  
p.a.